

P-C3060 MFP

P-C3065 MFP

GUIDA ALLE FUNZIONI

Leggere questa guida prima di iniziare ad utilizzare il sistema;
conservarla in prossimità della macchina in modo da poterla
facilmente consultare all'occorrenza.

Introduzione

Vi ringraziamo per aver acquistato P-C3060 MFP/P-C3065 MFP.

La Guida alle funzioni fornisce all'utente le istruzioni necessarie per l'utilizzo corretto del sistema, l'esecuzione della manutenzione di routine e della ricerca guasti di base al fine di assicurare alla periferica condizioni operative ottimali.

Leggere questa guida prima di iniziare a utilizzare la periferica.

Si raccomanda di utilizzare materiali di consumo originali.

Utilizzare solo le nostre cartucce toner originali, costantemente sottoposte a rigorosi test di controllo della qualità.

L'utilizzo di cartucce toner non originali può causare danni alla periferica.

Si declina ogni responsabilità per danni riconducibili all'utilizzo di materiali di consumo non originali su questa periferica.

Sommario

Introduzione	i
Sommario	ii
Presentazione	vii
Caratteristiche della periferica	viii
Funzioni colore e qualità immagine	xii
Modi colore di base	xii
Regolazione di qualità immagine e colore	xiii
Guide fornite con la periferica	xiv
Informazioni sulla guida alle funzioni (questa guida)	xvi
Struttura della guida	xvi
Convenzioni utilizzate in questa guida	xvii
Mapa menu	xix

1 Informazioni legali e avvertenze sulla sicurezza 1-1

Informazioni	1-2
Convenzioni sulla sicurezza utilizzate in questa guida	1-2
Ambiente operativo	1-3
Precauzioni d'uso	1-4
Sicurezza laser (Europa)	1-5
Restrizioni legali riguardanti la copia e la scansione	1-6
EN ISO 7779	1-6
EK1-ITB 2000	1-6
Informazioni legali	1-7
Funzione di controllo del risparmio energetico	1-13
Funzione stampa fronte-retro automatica	1-13
Risparmio delle risorse - Carta	1-13
Vantaggi ambientali della "Gestione energetica"	1-13
Programma Energy Star (ENERGY STAR®)	1-14

2 Installazione e configurazione della periferica 2-1

Nomi dei componenti	2-2
Vista esterna della periferica	2-2
Connettori/Area interna	2-4
Con accessori opzionali collegati	2-6
Collegamento del sistema e di altre periferiche	2-7
Collegamento dei cavi	2-8
Collegamento del cavo di rete	2-8
Collegamento del cavo USB	2-9
Collegamento del cavo di alimentazione	2-9
Accensione e spegnimento	2-10
Accensione	2-10
Spegnimento	2-10
Utilizzo del pannello comandi	2-11
Tasti del pannello comandi	2-11
Metodo operativo	2-12
Display per originali e carta	2-13
Schermata Guida	2-13
Login e logout	2-14
Login	2-14
Logout	2-15
Impostazioni predefinite della periferica	2-16
Impostazione di data e ora	2-16
Configurazione della rete (collegamento del cavo di rete)	2-18
Funzione di risparmio energia	2-21
Modo a riposo e Modo a riposo automatico	2-21
Installazione del software	2-24
Software su DVD (Windows)	2-24
Installazione del software in Windows	2-25
Disinstallazione del software	2-31

	Installazione del software su computer Mac	2-32
	Configurazione del driver TWAIN	2-34
	Configurazione del driver WIA	2-36
	Controllo del contatore	2-37
	Ulteriori operazioni preliminari per l'Amministratore	2-38
	Invio di documenti a un PC	2-38
	Rafforzamento della protezione	2-38
	Embedded Web Server RX	2-40
	Accesso a Embedded Web Server RX	2-41
	Modifica delle impostazioni di protezione	2-42
	Modifica delle informazioni dispositivo	2-44
	Impostazioni e-mail	2-46
	Registrazione delle destinazioni	2-50
	Creazione di una nuova casella personalizzata	2-51
	Stampa di un documento archiviato in una casella personalizzata	2-52
	Trasferimento dei dati su altri nostri prodotti	2-54
	Migrazione della rubrica	2-54
3	Operazioni preliminari per l'utilizzo	3-1
	Caricamento della carta	3-2
	Precauzioni per il caricamento della carta	3-3
	Caricamento nei cassettei	3-4
	Caricamento della carta sul bypass	3-7
	Selezione del formato e del tipo di carta	3-10
	Fermo della carta	3-12
	Preparazione per l'invio di un documento a una cartella condivisa in un PC	3-13
	Controllo del nome del computer e del nome completo computer	3-13
	Controllo del nome utente e del nome dominio	3-14
	Creazione di una cartella condivisa, controllo di una cartella condivisa	3-15
	Configurazione di Windows Firewall	3-19
	Registrazione delle destinazioni nella rubrica	3-23
	Aggiunta di una destinazione (Rubrica)	3-23
	Aggiunta di una destinazione in un Tasto one touch (Tasto one touch)	3-30
4	Stampa da PC	4-1
	Stampa da PC	4-2
	Stampa su carta di formato non standard	4-4
	Schermata delle impostazioni di stampa del driver di stampa	4-5
	Guida in linea del driver di stampa	4-7
	Modifica delle impostazioni predefinite del driver di stampa (Windows 7)	4-7
	Annullamento di un lavoro di stampa inviato da un computer	4-7
	Stampa con AirPrint	4-8
	Stampa con Google Cloud Print	4-9
	Memorizzazione dei dati di stampa sulla periferica	4-10
	Selezione della Casella lavoro su un computer e memorizzazione del lavoro	4-10
	Stampa di documenti dalla Casella Stampa privata	4-11
	Stampa di documenti dalla Casella Lavoro memorizzato	4-13
	Stampa di documenti dalla Casella Copia veloce	4-15
	Stampa di documenti dalla Casella Controlla e mantieni	4-17
	Status Monitor	4-19
	Come accedere a Status Monitor	4-19
	Come uscire da Status Monitor	4-19
	Impostazioni di Status Monitor	4-19
5	Funzionamento	5-1
	Caricamento degli originali	5-2
	Posizionamento degli originali sulla lastra di esposizione	5-2
	Caricamento degli originali nell'alimentatore di originali	5-3
	Controllo del numero di serie della periferica	5-5
	Programma	5-6

Registrazione dei programmi	5-6
Conferma del programma registrato	5-7
Richiamo del programma	5-7
Sovrascrittura del programma	5-8
Eliminazione del programma	5-8
Impostazioni del tasto di selezione	5-9
Copia	5-10
Funzioni di base	5-10
Annullamento di un lavoro	5-12
Invio	5-13
Funzioni di base	5-14
Selezione di una destinazione	5-15
Verifica e modifica delle destinazioni	5-21
Schermata di conferma delle destinazioni	5-22
Richiama	5-23
Invia a me (E-mail)	5-23
Invio a tipi diversi di destinazione (invio multiplo)	5-24
Annullamento dei lavori di invio	5-25
Scansione WSD	5-26
Scansione TWAIN o WIA	5-28
Come utilizzare la funzione FAX	5-29
Cos'è la Casella documenti?	5-30
Utilizzo di una Casella personalizzata	5-32
Creazione di una nuova casella personalizzata	5-32
Modifica ed eliminazione di una casella personalizzata	5-34
Archiviazione dei documenti	5-35
Stampa dei documenti	5-36
Modifica dei documenti	5-37
Eliminazione dei documenti	5-38
Stampa di documenti archiviati in una memoria USB rimovibile	5-39
Archiviazione dei documenti sulla memoria USB (Scansione a USB)	5-41
Verifica delle informazioni archiviate sulla memoria USB	5-42
Rimozione della memoria USB	5-43
Utilizzo dell'Unità di pinzatura manuale	5-44

6	Utilizzo delle varie funzioni	6-1
	Funzioni disponibili sulla periferica	6-2
	Copia	6-3
	Invio	6-4
	Casella personalizzata (Stampa)	6-6
	Memoria rimovibile (Salva file, Stampa documenti)	6-7
	Funzioni	6-9
	Formato originale	6-9
	Selezione carta	6-10
	Orient originale (Orientamento originale)	6-11
	Originali di formati diversi	6-12
	Fascicola	6-12
	Densità	6-12
	Immagine originale	6-13
	EcoPrint	6-13
	Selezione colore	6-14
	Bilanciamento colori	6-15
	Nitidezza	6-16
	Contrasto	6-16
	Sfondo Reg.densità (Regolazione della densità dello sfondo)	6-17
	Saturazione	6-17
	Prev.copia sbav. (Previene copie sbavate)	6-18
	Zoom	6-18
	Combina	6-20
	Fronte/retro	6-23
	Scansione continua	6-25
	Avviso di fine lavoro	6-25
	Voce nome file	6-25
	Ignora stampa	6-26
	Modo silenzioso	6-26

	Salta pagine bianche	6-26
	Fronte/retro (Orig su 2 facciate)	6-27
	Formato di invio	6-28
	Formato file	6-29
	Separazione file	6-33
	Risoluzione di scansione	6-33
	Oggetto/Corpo	6-34
	TX crittografato FTP	6-34
	Elim. dopo stam. (Elimina dopo la stampa)	6-34
	Formato di memorizzazione	6-35
	PDF criptato	6-35
	Stampa JPEG/TIFF	6-36
	XPS Adatta pag.	6-36
7	Status/Canc. Lav.	7-1
	Verifica dello stato dei lavori	7-2
	Verifica della cronologia dei lavori	7-8
	Funzione Invia cronologia registro	7-12
	Operazione lavori	7-13
	Sospensione e ripresa di lavori	7-13
	Annullamento di lavori	7-13
	Periferica/Comunicazione	7-14
	Verifica della quantità rimanente di toner e carta (Carta/Ricambi)	7-15
8	Configurazione e registrazione (Menu Sistema)	8-1
	Menu Sistema	8-2
	Impostazioni del menu sistema	8-3
	Rapporto	8-5
	Proprietà utente	8-7
	Impostazioni comuni	8-8
	Copia	8-21
	Invio	8-22
	Casella documenti	8-23
	FAX	8-24
	Modifica destin. (Modifica destinazione)	8-24
	Uten/Job Account	8-24
	Stampante	8-25
	Sistema/Rete	8-27
	Regol./Manut.	8-36
9	Autenticazione utente e Accounting	
	(Accesso utenti, Job Accounting)	9-1
	Descrizione della gestione dell'accesso utenti	9-2
	Abilitazione della gestione dell'accesso utenti	9-3
	Impostazione della gestione dell'accesso utenti	9-5
	Sicurezza autenticazione	9-5
	Aggiunta di un utente (El.utenti locali)	9-6
	Modifica delle proprietà utente	9-10
	Gestione dell'accesso utenti per la stampa	9-13
	Gestione degli utenti per la scansione tramite TWAIN	9-15
	Gestione degli utenti per la scansione tramite WIA	9-16
	Gestione degli utenti per l'invio di fax dal PC	9-17
	Autoriz. locale (Autorizzazione locale)	9-18
	Autoriz. gruppo (Impostazioni Autorizzazione Gruppo)	9-19
	Conf. autorizzazione guest	9-20
	Propr. ut. rete (Come ottenere le proprietà utente di rete)	9-23
	Impostazioni scheda ID	9-24
	Utilizzo della gestione dell'accesso utenti	9-25
	Login/Logout	9-25
	Descrizione di Job Accounting	9-26
	Abilitazione della funzione Job Accounting	9-27
	Accesso Job Accounting	9-28

	Impostazione di un account	9-29
	Inserimento di un account	9-29
	Restrizioni all'uso del sistema	9-31
	Modifica di un account	9-32
	Eliminazione di un account	9-33
	Job Accounting per la stampa	9-34
	Job Accounting per la scansione tramite TWAIN	9-35
	Job Accounting per la scansione utilizzando WIA	9-36
	Job Accounting per i FAX trasmessi da computer	9-37
	Configurazione della funzione Job Accounting	9-38
	Impostaz. pred.	9-38
	Conteggio del numero di pagine stampate	9-39
	Stampa rapp. contabilità	9-40
	Utilizzo della funzione Job Accounting	9-41
	Login/Logout	9-41
	Lav. ID sconos.	9-42
10	Problemi e soluzioni	10-1
	Manutenzione ordinaria	10-2
	Pulizia	10-2
	Sostituzione della cartuccia toner	10-4
	Sostituzione della vaschetta di recupero toner	10-8
	Sostituzione punti	10-10
	Problemi e soluzioni	10-11
	Risoluzione dei problemi	10-11
	Risposta ai messaggi di errore	10-17
	Regolazione/Manutenzione	10-29
	Eliminazione degli inceppamenti carta	10-34
	Eliminazione degli inceppamenti dei punti metallici	10-48
11	Appendice	11-1
	Accessori opzionali	11-2
	Presentazione degli accessori opzionali	11-2
	Applicazioni opzionali	11-8
	Metodo di immissione dei Caratteri	11-10
	Utilizzo dei tasti	11-10
	Selezione del tipo di carattere	11-11
	Caratteri che possono essere immessi utilizzando i tasti numerici	11-11
	Immissione dei simboli	11-12
	Immissione dei caratteri	11-13
	Immissione utilizzando la schermata di selezione caratteri	11-15
	Carta	11-16
	Specifiche di base della carta	11-16
	Scelta della carta appropriata	11-17
	Carta speciale	11-20
	Specifiche	11-24
	Sistema	11-24
	Funzioni di copia	11-26
	Funzioni stampante	11-26
	Funzioni scanner	11-27
	Alimentatore di originali	11-27
	Cassetto carta (500 fogli) (Opzionale)	11-28
	Pinzatrice manuale	11-28
	Glossario	11-29
	Indice analitico	Indice analitico-1

Presentazione

Questo sistema multifunzione offre di serie le funzionalità di copia, di stampa e di invio delle scansioni come allegati di messaggi di posta elettronica oppure a un computer collegato alla stessa rete. La funzionalità fax è inoltre disponibile sui prodotti che integrano questa funzione.

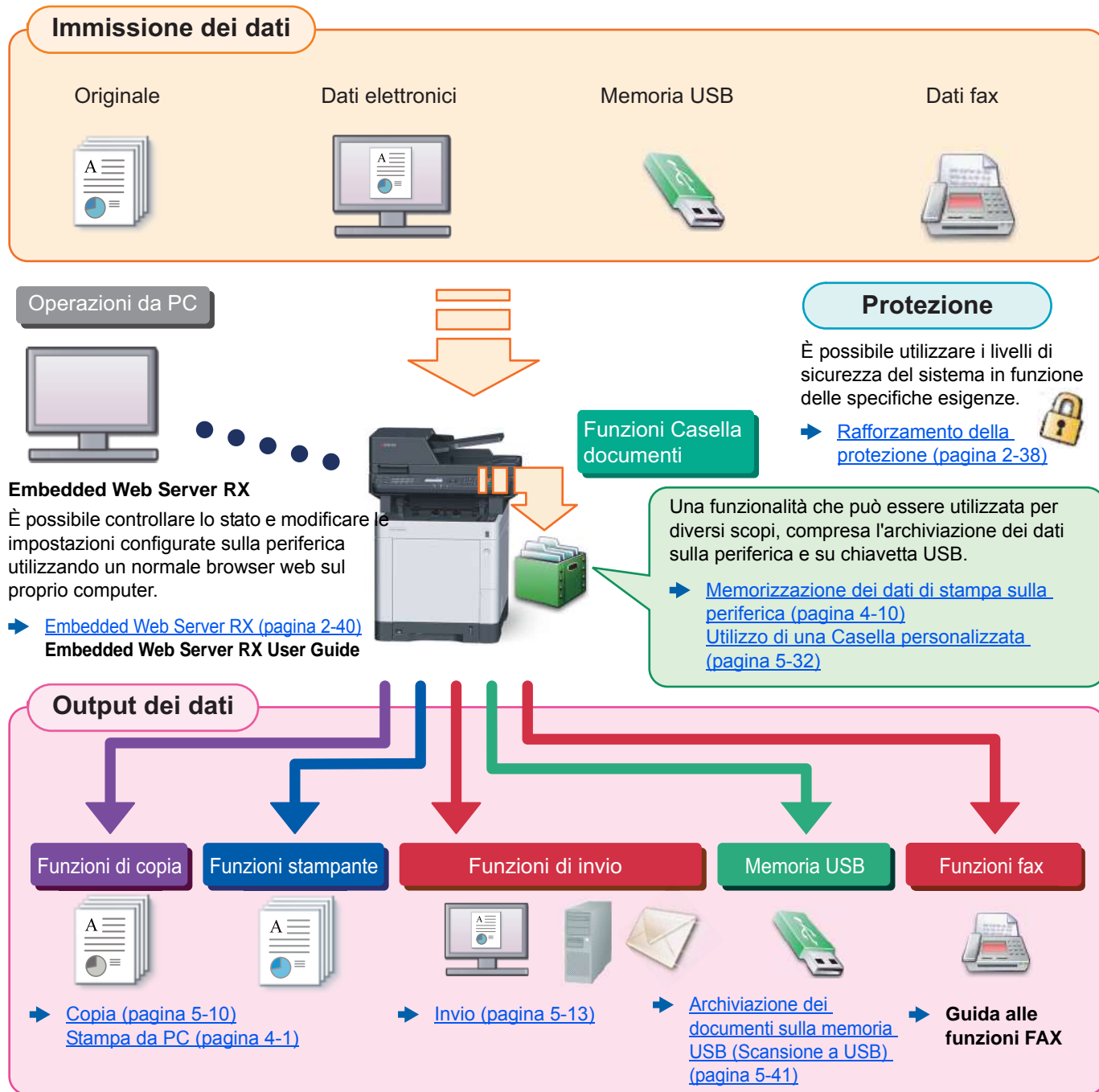

NOTA

- Prima di utilizzare la periferica, leggere:
 - ➔ [Informazioni legali e avvertenze sulla sicurezza \(pagina 1-1\)](#)
- Per le procedure preliminari richieste prima di poter utilizzare la periferica, come il collegamento dei cavi e l'installazione del software, vedere:
 - ➔ [Installazione e configurazione della periferica \(pagina 2-1\)](#)
- Per le procedure di caricamento della carta, creazione di cartelle condivise e inserimento degli indirizzi nella rubrica, vedere:
 - ➔ [Operazioni preliminari per l'utilizzo \(pagina 3-1\)](#)

Caratteristiche della periferica

Questa periferica è dotata di numerose utili funzioni.



➔ [Utilizzo delle varie funzioni \(pagina 6-1\)](#)

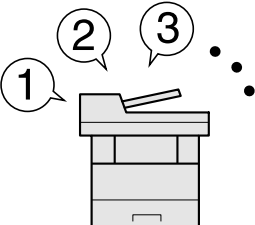
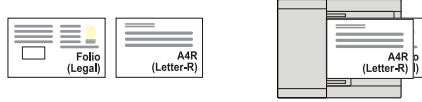
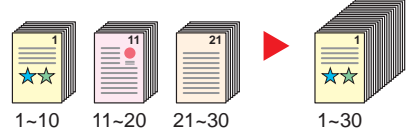

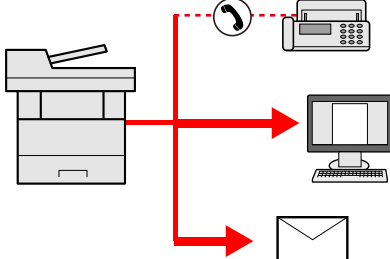
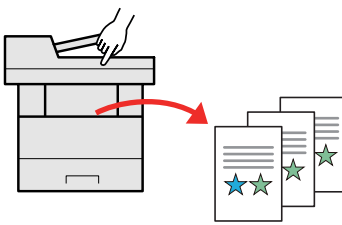
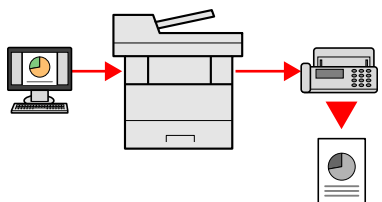
Ecco alcuni esempi.

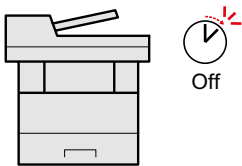
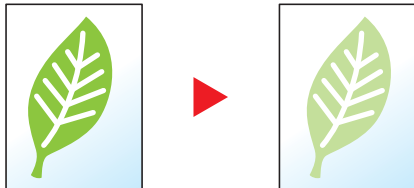
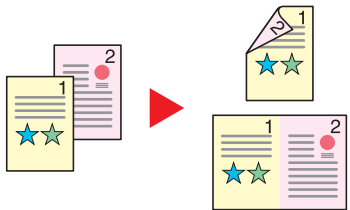
Ottimizzazione del flusso di lavoro dell'ufficio		
<p>Accesso alle funzioni più utilizzate con la pressione di un solo tasto (Programma)</p>  <p>Si possono configurare e registrare le funzioni più utilizzate. Dopo avere configurato e registrato le funzioni come preferiti, si potrà richiamarle con estrema facilità. Le funzioni preferite possono essere utilizzate efficientemente da tutti gli utenti.</p> <p>➔ Programma (pagina 5-6)</p>	<p>Scansione simultanea di originali di diverso formato (Originali di formati diversi)</p>  <p>Questa funzione è utile, ad esempio, per preparare i materiali da utilizzare nelle conferenze. Si possono inserire più originali di diverso formato con un'unica operazione, senza necessità di dover ogni volta riposizionare gli originali.</p> <p>➔ Originali di formati diversi (pagina 6-12)</p>	<p>È possibile acquisire molti originali in gruppi separati ed elaborarli come unico lavoro (Scansione continua)</p>  <p>Questa funzione può essere utile, ad esempio, nella preparazione di opuscoli multi pagina. Quando non è possibile inserire contemporaneamente nell'alimentatore di originali tutti i documenti da riprodurre, li si può acquisire in gruppi separati e riprodurli quindi in un unico ciclo di copiatura.</p> <p>➔ Scansione continua (pagina 6-25)</p>

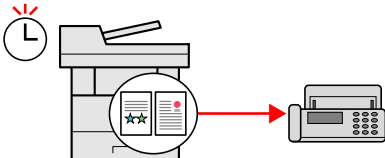
Ottimizzazione del flusso di lavoro dell'ufficio		
<p>Un'unica trasmissione con molteplici opzioni di invio (Invio multiplo)</p>  <p>È possibile trasmettere lo stesso documento a più destinazioni utilizzando metodi di invio diversi. Si possono specificare più destinazioni con diversi metodo di invio, ad esempio e-mail, SMB e Fax. Questa funzione migliora l'efficienza del flusso di lavoro consentendo appunto l'invio di un lavoro a più destinazioni con un'unica operazione.</p> <p>➔ Invio a tipi diversi di destinazione (invio multiplo) (pagina 5-24)</p>	<p>Memorizzazione nella periferica di documenti d'uso frequente (Casella personalizzata)</p>  <p>Si possono salvare i documenti più utilizzati nell'ufficio nella memoria della periferica e stamparli all'occorrenza.</p> <p>➔ Utilizzo di una Casella personalizzata (pagina 5-32)</p>	<p>Invio di un FAX da un PC (Trasmissione FAX da PC)</p>  <p>Questa funzione consente di risparmiare carta per l'invio dei fax. Si può inviare il file da trasmettere via fax direttamente dal PC, senza stamparlo, in modo da ridurre il consumo di carta e ottimizzare la trasmissione dei lavori.</p> <p>➔ Guida alle funzioni FAX</p>

Risparmio di energia e costi		
<p>Funzionalità versatile di risparmio energia (Funzione Risparmio energetico)</p>  <p>La periferica è dotata di una funzione di risparmio energia che attiva automaticamente il modo A riposo.</p> <p>➔ Funzione di risparmio energia (pagina 2-21)</p>	<p>Riduzione del consumo di toner per la stampa (EcoPrint)</p>  <p>Questa funzione consente di ridurre il consumo di toner.</p> <p>Quando si esegue una stampa solo per verificarne il contenuto, come nel caso di una stampa di prova o di documenti destinati all'approvazione interna, l'utilizzo di questa funzione permette di risparmiare toner.</p> <p>Utilizzare questa funzione quando l'alta qualità di stampa non è necessaria.</p> <p>➔ EcoPrint (pagina 6-13)</p>	<p>Riduzione del consumo di carta (Stampa con risparmio carta)</p>  <p>Si possono stampare gli originali su entrambe le facciate del foglio. Si possono anche stampare più originali su un unico foglio.</p> <p>➔ Combina (pagina 6-20) Fronte/retro (pagina 6-23)</p>

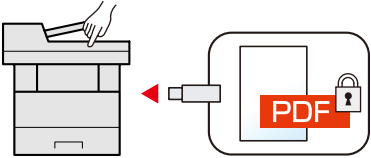
Risparmio di energia e costi		Realizzazione di documenti professionali
<p>Stampa con omissione delle pagine bianche (Salta pagine bianche)</p>  <p>Se in un documento acquisito vi sono delle pagine bianche, questa funzione omette le pagine bianche e stampa solo le pagine con contenuto.</p> <p>➔ Salta pagine bianche (pagina 6-26)</p>	<p>Invio FAX in fasce orarie a tariffe ridotte (TX FAX differita)</p>  <p>Questa funzione consente di ridurre i costi di comunicazione.</p> <p>È possibile ridurre i costi di comunicazione impostando il timer sulla fascia oraria più economica.</p> <p>➔ Guida alle funzioni FAX</p>	<p>Prevenzione effetto copia sbavata (Evita copie sbavate)</p>  <p>È possibile prevenire l'effetto copia sbavata quando si acquisiscono gli originali.</p> <p>➔ Prev.copia sbav. (Preveni copie sbavate) (pagina 6-18)</p>

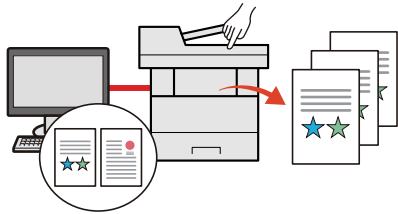
Potenziamento della sicurezza		
<p>Assegnazione di una password di protezione a un file PDF (Funzioni di crittografia PDF)</p>  <p>L'utilizzo delle opzioni di protezione mediante password permette di limitare la visualizzazione, la stampa e la modifica dei documenti PDF.</p> <p>➔ PDF criptato (pagina 6-35)</p>	<p>Protezione dei dati sull'unità SSD (Crittografia / Sovrascrittura)</p>  <p>I dati obsoleti rimasti sull'unità SSD possono essere sovrascritti automaticamente.</p> <p>Per prevenire fughe di informazioni, la periferica può criptare i dati prima di sovrascriverli sull'unità SSD.</p> <p>➔ Protezione dati (pagina 8-35)</p>	<p>Prevenzione della riservatezza dei propri documenti (Stampa privata)</p>  <p>Si può temporaneamente salvare sulla periferica il documento da stampare. Per evitare che il documento possa essere visionato da occhi indiscreti, il proprietario del documento può recarsi personalmente presso la periferica e stampare il documento.</p> <p>➔ Memorizzazione dei dati di stampa sulla periferica (pagina 4-10)</p>

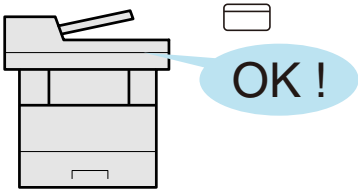
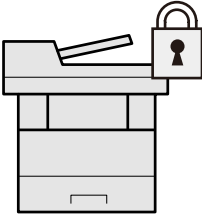
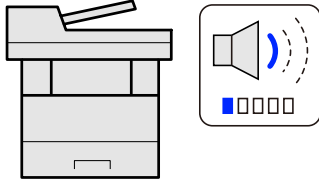
Potenziamento della sicurezza		Utilizzo più efficiente delle funzioni
<p>Login mediante scheda ID (Card Authentication)</p>  <p>Si può eseguire il login alla periferica semplicemente utilizzando una scheda ID. Questa opzione evita agli utenti l'immissione di nome utente e password.</p> <p>➔ Card Authentication Kit(B) "Card Authentication Kit" (pagina 11-3)</p>	<p>Potenziamento della sicurezza (Impostazioni per l'Amministratore)</p>  <p>Gli amministratori possono disporre di una serie di avanzate funzioni intese al potenziamento della sicurezza della periferica.</p> <p>➔ Rafforzamento della protezione (pagina 2-38)</p>	<p>Funzionamento silenzioso della periferica (Modo silenzioso)</p>  <p>Questo modo permette di rendere più silenziosa l'operatività della periferica riducendo il livello di rumore. Questo modo può essere configurato separatamente per singolo lavoro.</p> <p>➔ Modo silenzioso (pagina 6-26)</p>

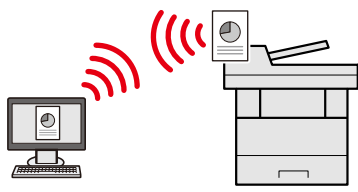
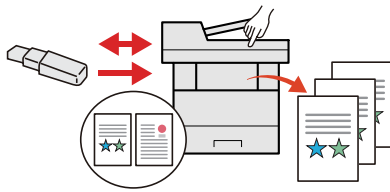
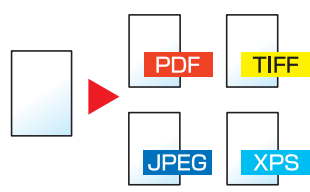
Utilizzo più efficiente delle funzioni		
<p>Installazione della periferica senza problemi di cavi di rete (Rete wireless)</p>  <p>In ambienti in cui è presente una rete wireless, è possibile installare la periferica senza problemi di cavi di rete.</p> <p>➔ Impostazione (pagina 8-32)</p>	<p>Supporto della memoria USB (Memoria USB)</p>  <p>Può essere utile, ad esempio, per stampare un documento quando si è fuori ufficio oppure quando non è possibile stampare un documento dal proprio PC. Si può dunque stampare il documento direttamente dalla chiavetta USB collegata alla periferica.</p> <p>Sulla chiavetta USB si possono anche memorizzare gli originali acquisiti dalla periferica.</p> <p>➔ Stampa di documenti archiviati in una memoria USB rimovibile (pagina 5-39) Archiviazione dei documenti sulla memoria USB (Scansione a USB) (pagina 5-41)</p>	<p>Definizione del formato file dell'immagine (Formato file)</p>  <p>Per l'invio/memorizzazione delle immagini è possibile scegliere tra più formati file.</p> <p>➔ Formato file (pagina 6-29)</p>





Utilizzo più efficiente delle funzioni
<p>Esecuzione di lavori da remoto (Embedded Web Server RX)</p>  <p>È possibile accedere da remoto alla periferica per stampare, inviare o scaricare i dati.</p> <p>Gli amministratori possono configurare il comportamento della periferica e le impostazioni di gestione.</p> <p>➔ Embedded Web Server RX (pagina 2-40)</p>

Funzioni colore e qualità immagine

Questa periferica prevede varie funzioni dedicate al colore e alla qualità immagine. Si possono regolare le immagini acquisite come desiderato.

Modi colore di base

I modi colore di base sono i seguenti.

Modo colore	Descrizione	Immagine di riferimento		Pagina di riferimento
		Prima	Dopo	
Colore Automatico	Rileva automaticamente se il documento acquisito è a colori oppure in bianco & nero.			pagina 6-14
A Colori	Acquisisce il documento a colori.			pagina 6-14
Scala di grigi	Acquisisce il documento in scala di grigi.			pagina 6-14
Bianco & Nero	Acquisisce il documento in bianco & nero.			pagina 6-14

Per i dettagli, vedere:

➔ [Selezione colore \(pagina 6-14\)](#)

Regolazione di qualità immagine e colore

Per regolare la qualità immagine o il colore di un'immagine, utilizzare le seguenti funzioni.

Compito	Immagine di esempio		Funzione	Pagina
	Prima	Dopo		
Regolare in modo accurato il colore.				
Regolare la densità.			Densità	pagina 6-12
Regolare il colore intensificando le tonalità di blu o rosso. Esempio: Immagine con intensificazione del rosso			Bilanciamento colori	pagina 6-15
Regolare la saturazione.			Saturazione	pagina 6-17
Regolare in modo accurato la qualità immagine				
Enfatizzare o attenuare il contorno dell'immagine. Esempio: Enfatizzare i contorni dell'immagine			Nitidezza	pagina 6-16
Regolare la differenza tra le aree scure e chiare dell'immagine.			Contrasto	pagina 6-16
Scurire o schiarire lo sfondo (l'area senza testi o immagini) di un documento. Esempio: Schiarire lo sfondo			Densità dello sfondo	pagina 6-17
Evitare l'effetto copia sbavata per originali in fronte-retro.			Previene effetto copia sbavata	pagina 6-18
Regolare l'immagine acquisita				
Riduce la dimensione del file e riproduce dei caratteri nitidi			Formato file [PDF alta compres]	pagina 6-29

Guide fornite con la periferica

Con il sistema vengono fornite le seguenti guide. Fare riferimento alla guida appropriata.

Il contenuto delle guide è soggetto a modifiche senza obbligo di avviso per riflettere i miglioramenti alle prestazioni della periferica.

Guide stampate

**Per imparare
velocemente a
utilizzare la periferica**



Quick Guide

Spiega come utilizzare le funzioni di base della periferica, come utilizzare le funzioni pratiche della periferica, come eseguire la manutenzione ordinaria e cosa fare quando si verifica un problema.

**Per l'utilizzo sicuro
della periferica**











Guida alla sicurezza

Riporta avvertenze e informazioni sulla sicurezza riguardanti l'ambiente di installazione e l'utilizzo della periferica. Leggere questa guida prima di utilizzare il sistema.

Guida alla sicurezza (P-C3060 MFP/P-C3065 MFP)

Descrive le dimensioni d'ingombro del sistema, le etichette di avvertenza e altre informazioni utili per la sicurezza. Leggere questa guida prima di utilizzare il sistema.

Guide (PDF) su DVD (Product Library)

Utilizzo efficiente della periferica	 Guida alle funzioni (questa guida) Spiega come caricare la carta e come eseguire i lavori di copiatura, stampa e scansione; la guida riporta anche le impostazioni predefinite e altre utili informazioni.
Utilizzo delle funzioni fax	 Guida alle funzioni FAX Spiega come utilizzare la funzionalità fax della periferica.
Utilizzo della scheda ID	 Card Authentication Kit (B) Operation Guide Spiega la procedura di autenticazione con la scheda ID.
Potenziamento della sicurezza	 Data Security Kit (E) Operation Guide Spiega come installare e utilizzare il Data Security kit (E) e come sovrascrivere e crittografare i dati.
Registrazione delle informazioni periferica e configurazione delle impostazioni	 Embedded Web Server RX User Guide Spiega come accedere alla periferica tramite browser web del proprio computer per controllare e modificare le impostazioni.
Stampa dei lavori inviati da un computer	 Printing System Driver User Guide Spiega come installare il driver di stampa e come utilizzare la funzionalità di stampa del sistema.
Stampa diretta come file PDF	 Network Tool for Direct Printing Operation Guide Spiega la procedura di stampa diretta dei file PDF senza aprirli in Adobe Acrobat o Reader.
Monitoraggio della periferica e delle stampanti collegate alla rete aziendale	 NETWORK PRINT MONITOR User Guide Spiega come monitorare il sistema di stampa della rete (la periferica) con NETWORK PRINT MONITOR.
Regolare la posizione di stampa o scansione	 Maintenance Menu User Guide Il menu Manutenzione spiega come configurare la stampa, la scansione e altre impostazioni.

Installare le seguenti versioni di Adobe Reader per visualizzare i manuali su DVD.
Versione 8.0 o successiva

Informazioni sulla guida alle funzioni (questa guida)

Struttura della guida

Questa guida è suddivisa nei seguenti capitoli.

Capitolo		Descrizione
1	Informazioni legali e avvertenze sulla sicurezza	Riporta le precauzioni riguardanti l'uso della periferica e le informazioni sui marchi.
2	Installazione e configurazione della periferica	Descrive i nomi dei componenti, i collegamenti dei cavi, l'installazione del software, le procedure di login e logout e altri argomenti riguardanti l'amministrazione della periferica.
3	Operazioni preliminari per l'utilizzo	Spiega le procedure preliminari e le impostazioni richieste per poter utilizzare la periferica, ad esempio utilizzo del pannello comandi, caricamento della carta e creazione di una rubrica.
4	Stampa da PC	Spiega le funzioni disponibili quando si utilizza la periferica come stampante.
5	Funzionamento	Spiega le procedure di base di utilizzo della periferica, come inserimento degli originali, esecuzione delle copie, invio dei documenti e utilizzo delle caselle documenti.
6	Utilizzo delle varie funzioni	Spiega le pratiche funzioni della periferica che si possono utilizzare.
7	Status/Canc. Lav.	Spiega come controllare lo stato di un processo e lo storico dei lavori e come annullare dei lavori in fase di stampa o in attesa di stampa. Spiega anche come controllare la quantità rimanente di carta e di toner, lo stato della periferica e come annullare una trasmissione fax.
8	Configurazione e registrazione (Menu Sistema)	Spiega il Menu Sistema e i parametri del menu che definiscono il funzionamento della periferica.
9	Autenticazione utente e Accounting (Accesso utenti, Job Accounting)	Spiega le procedure di autenticazione utente e di contabilità dei lavori (user login e job accounting).
10	Problemi e soluzioni	Spiega cosa fare quando si esaurisce il toner, quando viene visualizzato un errore, quando si verifica un inceppamento carta o quando si verifica un qualsiasi altro problema.
11	Appendice	Descrive le pratiche funzioni della periferica che si possono utilizzare. Riporta informazioni sui formati e sui tipi di carta accettati dalla periferica e riporta anche un glossario dei termini. Spiega anche la procedura di immissione dei caratteri ed elenca le specifiche del sistema.

Convenzioni utilizzate in questa guida

L'esempio qui riportato fa riferimento ad Adobe Reader XI.

Fare clic sul Sommario per andare alla pagina corrispondente.

Fare clic per passare dalla pagina attiva alla pagina precedentemente visualizzata. È utile quando si desidera ritornare alla pagina visualizzata prima di quella attiva.

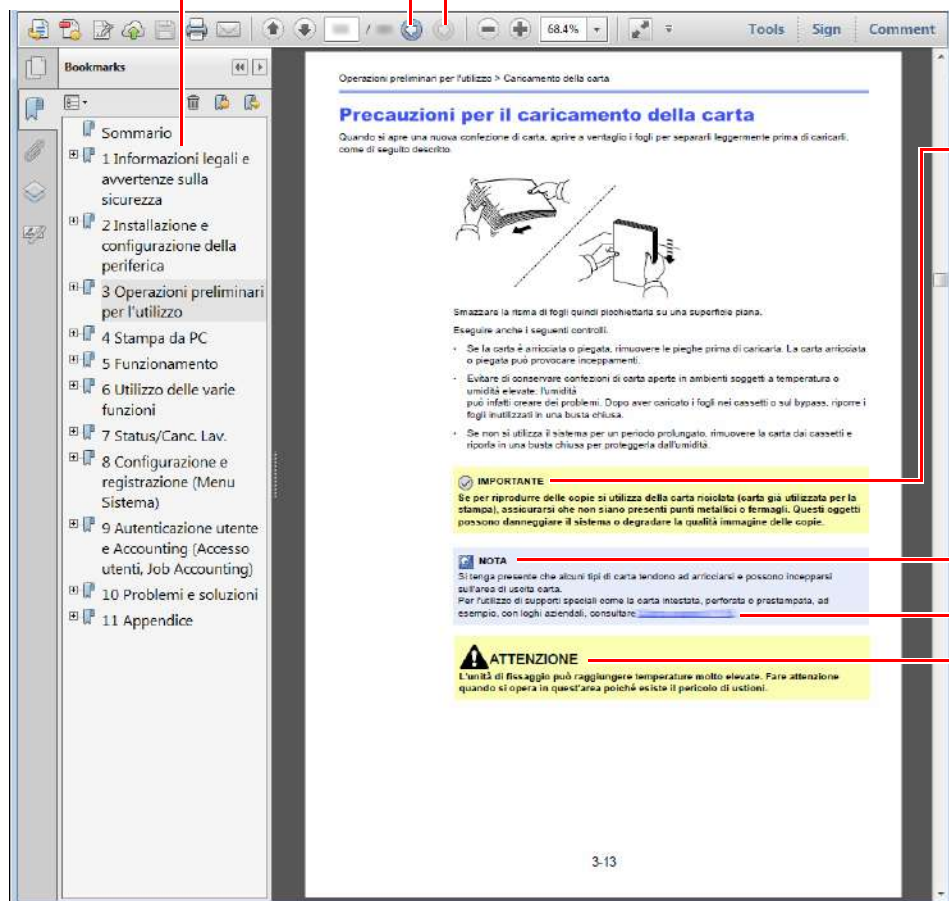

✓ **IMPORTANTE**

Indica i requisiti e i limiti operativi per il funzionamento corretto della periferica, per evitare danni alla periferica o agli oggetti circostanti.

💡 **NOTA**

Riporta delle spiegazioni supplementari e delle informazioni di riferimento per le operazioni.

Vedere

Fare clic sul testo sottolineato per visualizzare la pagina collegata.

⚠ **ATTENZIONE**

Questo simbolo segnala un rischio di infortunio o di danno meccanico qualora non si seguano correttamente le istruzioni o non vi si presti la necessaria attenzione.

💡 **NOTA**

Le voci che vengono visualizzate in Adobe Reader variano in funzione delle modalità di utilizzo. Se non vengono visualizzati il sommario e gli strumenti, vedere la guida in linea di Adobe Reader.

Nella guida vengono utilizzate le seguenti convenzioni.

Convenzione	Descrizione
[Grassetto]	Indica i tasti e i pulsanti.
"Normale"	Indica un messaggio o un'impostazione.

Convezioni utilizzate nelle procedure operative

In questa guida, la sequenza dei pulsanti è la seguente:

Procedura effettiva	Procedura indicata nella presente guida
Premere il tasto [Menu Sistema/Contatore]. ▼ Premere [▲] o [▼] per selezionare [Impostaz. comuni]. ▼ Selezionare il tasto [OK].	Tasto [Menu Sistema/Contatore] > [▲] [▼] > [Impostaz. comuni] > tasto [OK]

Mappa menu

Viene di seguito riportato l'elenco dei menu visualizzati sul pannello a sfioramento. In funzione delle impostazioni configurate, è possibile che alcuni menu non vengano visualizzati. I nomi di alcuni menu possono differire dai nomi riportati nei titoli.

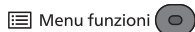

Modo silenzioso (pagina 6-26)
Selezione carta (pagina 6-10)
Fascicola (pagina 6-12)
Fronte/retro (pagina 6-23)
Zoom (pagina 6-18)
Combina (pagina 6-20)
F.to originale (pagina 6-9)
Orient originale (pagina 6-11)
Orig.f.ti misti (pagina 6-12)
Immagine orig. (pagina 6-13)
Densità pagina 6-12
EcoPrint (pagina 6-13)
Scan. continua (pagina 6-25)
Voce nome file (pagina 6-25)
Avviso fine lav. (pagina 6-25)
Ignora stampa (pagina 6-26)
Selezione colore (pagina 6-14)
Bilanciam.colori (pagina 6-15)
Nitidezza (pagina 6-16)
Contrasto (pagina 6-16)
Densità sfondo (pagina 6-17)
Saturazione (pagina 6-17)
Prev.copia sbav. (pagina 6-18)
Salta pg bianche (pagina 6-26)



A me (E-mail) (pagina 5-23)
E-mail (pagina 5-17)
Cartella (SMB) (pagina 5-18)
Cartella (FTP) (pagina 5-18)
Scansione WSD (pagina 5-27)
FAX (vedere Guida alle funzioni FAX.)



Modo silenzioso (pagina 6-26)
Selezione colore (pagina 6-14)
F.to originale (pagina 6-9)
Immagine orig. (pagina 6-13)
Risol. scansione (pagina 6-33)
Formato invio (pagina 6-28)
Zoom (pagina 6-18)
Orient originale (pagina 6-11)
Orig.f.ti misti (pagina 6-12)
Scan. continua (pagina 6-25)
Formato file (pagina 6-29)
Voce nome file (pagina 6-25)
Oggetto/corpo (pagina 6-34)
Avviso fine lav. (pagina 6-25)
Risoluzione FAX (vedere Guida alle funzioni FAX.)
TX FAX differita (vedere Guida alle funzioni FAX.)
TX FAX diretta (vedere Guida alle funzioni FAX.)
RX polling FAX (vedere Guida alle funzioni FAX.)
Rapporto TX FAX (vedere Guida alle funzioni FAX.)
Densità (pagina 6-12)
Fronte/retro (pagina 6-23)
TX crittog. FTP (pagina 6-34)
Separazione file (pagina 6-33)
Nitidezza (pagina 6-16)
Contrasto (pagina 6-16)
Densità sfondo (pagina 6-17)
Prev.copia sbav. (pagina 6-18)
Salta pg bianche (pagina 6-26)

Box documenti /USB



Casella person.	(Selezione file)	Stampa (Imp.Mod.)		Modo silenzioso (pagina 6-26)
				Fascicola (pagina 6-12)
				Selezione carta (pagina 6-10)
				Fronte/retro (pagina 6-23)
				EcoPrint (pagina 6-13)
				Voce nome file (pagina 6-25)
				Avviso fine lav. (pagina 6-25)
				Ignora stampa (pagina 6-26) Elim. dopo stam. (pagina 6-34)
Box SubAddress (vedere Guida alle funzioni FAX)				
Casella polling (vedere Guida alle funzioni FAX.)				
Casella lavoro	Privato (pagina 4-11)			
	Copia veloce (pagina 4-15)			
Memoria USB	Salva file		Modo silenzioso (pagina 6-26)	
			Selezione colore (pagina 6-14)	
			F.to originale (pagina 6-9)	
			Immagine orig. (pagina 6-13)	
			Risol. scansione (pagina 6-33)	
			Formato memor. (pagina 6-35)	
			Zoom (pagina 6-18)	
			Orient originale (pagina 6-11)	
			Orig.f.ti misti (pagina 6-12)	
			Scan. continua (pagina 6-25)	
			Formato file (pagina 6-29)	
			Separazione file (pagina 6-33)	
			Voce nome file (pagina 6-25)	
			Avviso fine lav. (pagina 6-25)	
			Densità (pagina 6-12)	
			Fronte/retro (pagina 6-23)	
			Nitidezza (pagina 6-16)	
Contrasto (pagina 6-16)				
Densità sfondo (pagina 6-17)				
Prev.copia sbav. (pagina 6-18)				
Salta pg bianche (pagina 6-26)				

Memoria USB	(Selezione file)	Stampa	 Menu funzioni	Modo silenzioso (pagina 6-26)
				Fascicola (pagina 6-12)
				Selezione carta (pagina 6-10)
				Fronte/retro (pagina 6-23)
				EcoPrint (pagina 6-13)
				Voce nome file (pagina 6-25)
				Avviso fine lav. (pagina 6-25)
				Ignora stampa (pagina 6-26)
				Selezione colore (pagina 6-14)
				PDF criptato (pagina 6-35)
				Stampa JPEG/TIFF (pagina 6-36)
				XPS Adatta pag. (pagina 6-36)



Richiama programmi (pagina 5-6)

Status/
Canc. Lav.



Stato lavori stm (pagina 7-4)
Stato lavori inv (pagina 7-5)
Stato proc. mem. (pagina 7-6)
Lav. Programmato (pagina 7-7)
Lista stampe (pagina 7-10)
Lista invii (pagina 7-11)
Reg. proc. mem. (pagina 7-12)
Registro lav.FAX (vedere Guida alle funzioni FAX.)
Scanner (pagina 7-14)
Stampante (pagina 7-14)
FAX (vedere Guida alle funzioni FAX.)
Stato toner (pagina 7-15)
Stato carta (pagina 7-15)
Memoria USB (pagina 7-14)
SSD (pagina 7-14)
Tastiera USB (pagina 7-14)
Rete (pagina 7-14)
Rete opzionale (pagina 7-14)
Rete wireless (pagina 7-14)

Menu Sistema/
Contatore



Rapporto	Stampa rapporto	Mappa menu (pagina 8-5)
		Pagina stato (pagina 8-5)
		Elenco caratteri (pagina 8-6)
		Stato rete opz. (pagina 8-6)
	Imp. rapp Ammin. (vedere Guida alle funzioni FAX.)	
	Imp. rapp. Risul (pagina 8-6)	
	Cron. reg. lav.	Invio automatico (pagina 8-7)
		Invia cronologia (pagina 8-7)
		Destinazione (pagina 8-7)
		Oggetto (pagina 8-7)
Info.personali (pagina 8-7)		
Contatore (pagina 2-37)		

Sistema/Rete	Conf. di rete	Config. TCP/IP	TCP/IP (pagina 8-27)
			Impostaz. IPv4 (pagina 8-27)
			Impostaz. IPv6 (pagina 8-27)
			Bonjour (pagina 8-27)
			Dettagli protoc. (pagina 8-28)
		Scansione WSD (pagina 8-29)	
		Stampa WSD (pagina 8-29)	
		IPSec (pagina 8-29)	
		Prot. sicurezza (pagina 8-30)	
		Nome host (pagina 8-27)	
		Interfaccia LAN (pagina 8-30)	
		Ping (pagina 8-30)	
		Riavvia la rete (pagina 8-30)	
	Rete opzionale	Basic (pagina 8-31)	
	Rete wireless	Configurazione (pagina 8-32)	
		Basic (pagina 8-31)	
	InterfRete Invio (pagina 8-34)		
	Imp. blocco I/F	Host USB (pagina 8-34)	
		Dispositivo USB (pagina 8-34)	
		Supporto USB (pagina 8-34)	
		Interf. opz. 1 (pagina 8-34)	
		Interf. opz. 2 (pagina 8-34)	
	Level. sicurezza (pagina 8-35)		
	Protezione dati (pagina 8-35)		
	Riavvia (pagina 8-35)		
	Funzione opz. (pagina 8-36)		

Uten/Job Account	Imp.login utente	Accesso utenti (pagina 9-3)		
		El.utenti locali (pagina 9-6)		
		Autoriz. locale (pagina 9-18)		
		Blocco account (pagina 9-5)		
		Impost.scheda ID	Login chiave (pagina 9-24)	
			Autent. supplem. (pagina 9-24)	
		Autoriz. gruppo (pagina 9-19)		
		Imp. aut. guest (pagina 9-20)		
		Propr. ut. rete (pagina 9-23)		
		Imp.Job Account	Job Accounting (pagina 9-27)	
	Acces.Accounting (pagina 9-28)			
	Rappor. Account (pagina 9-40)			
	Contab. Totale (pagina 9-39)			
	Contab sing. lav (pagina 9-39)			
	Elenco account (pagina 9-29)			
	Impostaz. pred.		Applica limite (pagina 9-38)	
			Cont.copie/stamp (pagina 9-38)	
Limite contatore (pagina 9-38)				
Lav. ID sconos. (pagina 9-42)				
Proprietà utente (pagina 9-12)				
Impostaz. comuni	Lingua (pagina 8-3)			
	Schermata pred. (pagina 8-3)			
	Audio	Allarme (pagina 8-8)		
		Altoparlante FAX (vedere Guida alle funzioni FAX.)		
		Monitor FAX (vedere Guida alle funzioni FAX.)		
	Lumin. display (pagina 8-8)			
	Imp. carta/orig	F.to orig. pers. (pagina 8-9)		
		Dim orig predef (pagina 8-9)		
		F.to carta pers. (pagina 8-10)		
		Imp. cassetto 1	F.to cassetto 1 (pagina 8-12)	
			Tipo cassetto 1 (pagina 8-12)	
		Imp. cassetto 2	F.to cassetto 2 (pagina 8-12)	
			Tipo cassetto 2 (pagina 8-12)	
		Imp. cassetto 3	F.to cassetto 3 (pagina 8-12)	
			Tipo cassetto 3 (pagina 8-12)	
		Imp. cassetto 4	F.to cassetto 4 (pagina 8-12)	
	Tipo cassetto 4 (pagina 8-12)			

Impostaz. comuni	Imp. carta/orig	Impostaz. bypass	Vassoio MF dim (pagina 8-12)
			Vass MF tipo (pagina 8-12)
		Imp. tipo supp. (pagina 8-11)	
		Supp. per autom.	A colori (pagina 8-11)
			Bianco & Nero (pagina 8-11)
		Fonte carta pred (pagina 8-11)	
		Az. carta spec. (pagina 8-11)	
	Limite pred. (pagina 8-16)		
	Misura (pagina 8-16)		
	Gestione errori	Err. carta F/R (pagina 8-16)	
		Errore carta (pagina 8-16)	
	Impost data	Data/Ora (pagina 8-18)	
		Formato data (pagina 8-18)	
		Fuso orario (pagina 8-18)	
		Ora legale (pagina 8-18)	
	Impost. timer	Reset pan. auto (pagina 8-19)	
		Azzera timer (pagina 8-19)	
		Livello A riposo (modelli diversi da quelli europei) (pagina 8-19)	
		Regole A riposo (modelli per l'Europa) (pagina 8-19)	
		Timer riposo (pagina 8-19)	
Azz. auto error (pagina 8-20)			
Timer canc. err. (pagina 8-20)			
Tempo inutiliz. (vedere Guida alle funzioni FAX.)			
Timeout ping (pagina 8-20)			

Impostaz. comuni	Predefiniti funz	Selezione colore (pagina 8-14)	
		Risol. scansione (pagina 8-14)	
		Risoluzione FAX (vedere Guida alle funzioni FAX.)	
		Imm.orig(Copia) (pagina 8-14)	
		Imm.orig(Invio) (pagina 8-14)	
		Zoom (pagina 8-14)	
		Fascicola (pagina 8-14)	
		Orient originale (pagina 8-14)	
		Sfondo(Copia) (pagina 8-14)	
		Sfondo(Invia) (pagina 8-14)	
		EcoPrint (pagina 8-14)	
		Prev. sbav.Copia (pagina 8-14)	
		Prev. sbav.Invio (pagina 8-14)	
		SaltaPgBk(Copia) (pagina 8-14)	
		SaltaPgBk(Invio) (pagina 8-14)	
		Voce nome file (pagina 8-15)	
		Oggetto/corpo (pagina 8-15)	
		ScaCon(ec.FAX) (pagina 8-15)	
		ScanCont-FAX (pagina 8-15)	
		Formato file (pagina 8-14)	
		Separazione file (pagina 8-14)	
		Stampa JPEG/TIFF (pagina 8-15)	
		XPS Adatta pag. (pagina 8-15)	
		Imp. dettaglio	Layout 2 in 1 (pagina 8-15)
			Layout 4 in 1 (pagina 8-15)
			Bordo (pagina 8-15)
			Rilegatura orig. (pagina 8-15)
	Rilegatura (pagina 8-15)		
	Qualità immagine (pagina 8-15)		
	Comp.TIFF colori (pagina 8-15)		
	PDF/A (pagina 8-15)		
	PDF alta compr. (pagina 8-15)		
	LvBianco (Copia) (pagina 8-15)		
	LvBianco (Invio) (pagina 8-15)		
Operazione login (pagina 8-21)			
Modo RAM Disk (pagina 8-20)			
Formatt. SSD (pagina 8-17)			
Form. scheda SD (pagina 8-17)			

Impostaz. comuni	Memoria opz. (pagina 8-20)
	Vis. Stato/Reg. (pagina 8-18)
	Tipo tastier.USB (pagina 8-17)
	Liv.avviso toner (pagina 8-17)
	Toner a colori vuoto (pagina 8-16)
Copia	Selezione carta (pagina 8-21)
	Selez.aut. carta (pagina 8-21)
	Priorità % auto (pagina 8-21)
	Riserva priorità (pagina 8-21)
	Azione lett. DP (pagina 8-21)
	Sel. set tasti. (pagina 8-21)
Stampante	Imp. emulazione (pagina 8-25)
	Modo colore (pagina 8-25)
	EcoPrint (pagina 8-25)
	Ignora A4/LTR (pagina 8-25)
	Fronte/retro (pagina 8-25)
	Copie (pagina 8-25)
	Orientamento (pagina 8-25)
	Modalità lucida (pagina 8-26)
	A4 largo (pagina 8-25)
	FormFeed Timeout (pagina 8-25)
	Azione LF (pagina 8-25)
	Azione CR (pagina 8-25)
	Nome lavoro (pagina 8-26)
	Nome utente (pagina 8-26)
	Priorità bypass (pagina 8-26)
	Modo alim. carta (pagina 8-26)
	Modif. auto.cass. (pagina 8-26)
Invia	Sel. set tasti (pagina 8-22)
	Controllo dest. (pagina 8-22)
	Imm. nuova dest. (pagina 8-22)
	Richiama dest. (pagina 8-22)
	Schermata pred. (pagina 8-22)
	Invio e Inoltro (pagina 8-22)
FAX (vedere Guida alle funzioni FAX.)	

Cas. documenti	Casella person. (pagina 5-32)	
	Box SubAddress (vedere Guida alle funzioni FAX)	
	Casella lavoro	Lav. copia vel. (pagina 8-23)
		Elim. lav. mem. (pagina 8-23)
		Supporto arch. (pagina 8-23)
	Casella di polling (vedere Guida alle funzioni FAX)	
Sel. set tasti. (pagina 8-21)		
Modifica destin.	Rubrica (pagina 8-24)	
	StampaLista (pagina 8-24)	
	Pred. rubrica (pagina 8-24)	
Regol./Manut.	Modo silenzioso (pagina 8-36)	
	Reg. dens. copia (pagina 8-36)	
	Invio/Cas. Dens. (pagina 8-36)	
	Contrasto(Copia) (pagina 8-36)	
	Contrasto(Invio) (pagina 8-36)	
	Densità sfondo (pagina 8-36)	
	Correz. col.auto (pagina 8-36)	
	Calibraz. colore (pagina 8-37)	
	Registr. colore (pagina 8-37)	
	Corr. linee nere (pagina 8-37)	
	Imp. servizio (pagina 8-37)	

1 Informazioni legali e avvertenze sulla sicurezza

Prima di utilizzare il sistema, leggere attentamente queste informazioni. In questo capitolo vengono fornite informazioni riguardanti i seguenti argomenti.

Informazioni	1-2
Convenzioni sulla sicurezza utilizzate in questa guida	1-2
Ambiente operativo	1-3
Precauzioni d'uso	1-4
Sicurezza laser (Europa)	1-5
Restrizioni legali riguardanti la copia e la scansione	1-6
EN ISO 7779	1-6
EK1-ITB 2000	1-6
Informazioni legali	1-7
Funzione di controllo del risparmio energetico	1-13
Funzione stampa fronte-retro automatica	1-13
Risparmio delle risorse - Carta	1-13
Vantaggi ambientali della "Gestione energetica"	1-13
Programma Energy Star (ENERGY STAR®)	1-14

Informazioni

Convenzioni sulla sicurezza utilizzate in questa guida

Le sezioni di questa guida e i componenti del sistema contrassegnati con dei simboli sono avvertenze di sicurezza intese a proteggere l'utente, gli altri operatori e gli oggetti presenti nelle vicinanze nonché a garantire un utilizzo sicuro della macchina. Di seguito si riportano i simboli e i rispettivi significati.



AVVERTENZA: Questo simbolo segnala un potenziale rischio di lesioni gravi o di morte qualora non si seguano correttamente le istruzioni o non vi si presti la necessaria attenzione.



ATTENZIONE: Questo simbolo segnala un potenziale rischio di lesioni alle persone o di danni meccanici qualora non si seguano correttamente le istruzioni o non vi si presti la necessaria attenzione.

Simboli

Il simbolo \triangle indica che nella relativa sezione sono incluse delle avvertenze sulla sicurezza. All'interno del simbolo sono indicati specifici punti ai quali prestare attenzione.



... [Avvertenza generale]



... [Temperatura elevata]

Il simbolo \otimes indica che nella relativa sezione sono riportate informazioni sulle azioni vietate. All'interno del simbolo sono specificate le azioni vietate.



... [Azione vietata]



... [Smontaggio vietato]

Il simbolo \bullet indica che nella relativa sezione sono riportate informazioni sulle azioni da eseguire. All'interno del simbolo sono specificate le azioni richieste.



... [Avvertenza di azione richiesta]



... [Scollegare la spina di alimentazione dalla presa di corrente]



... [Collegare sempre il sistema a una presa con collegamento a massa]

Se le avvertenze sulla sicurezza del manuale sono illeggibili, oppure se si è smarrita la guida, rivolgersi al rivenditore di fiducia per ordinare una copia (a pagamento).



NOTA

Questo sistema è dotato di una funzione di prevenzione delle contraffazioni che, in alcuni rari casi, può inibire la riproduzione corretta di originali molto simili ad una banconota.

Ambiente operativo

Le condizioni ambientali operative sono le seguenti:

Temperatura	10 - 32,5 °C (Con una temperatura di 32,5 °C, l'umidità deve essere del 70% o inferiore).
Umidità	10 - 80% (Con un'umidità dell'80%, la temperatura deve essere di 30 °C o inferiore).

Quando si sceglie la posizione di installazione evitare i seguenti luoghi.

- Luoghi vicini ad una finestra o esposti alla luce diretta del sole.
- Luoghi soggetti a vibrazioni.
- Luoghi soggetti a bruschi sbalzi di temperatura.
- Luoghi direttamente esposti ad aria calda o fredda.
- Luoghi scarsamente aerati.

Se il pavimento è delicato, fare attenzione quando si sposta la periferica dopo l'installazione poiché le rotelle possono danneggiare il pavimento.

Durante la copiatura vi è un rilascio di ozono ma in quantità talmente minime da non comportare alcun rischio per la salute delle persone. Tuttavia, in caso di utilizzo prolungato o intensivo del sistema in ambienti scarsamente aerati, l'odore potrebbe risultare sgradevole. Per un ambiente operativo ottimale è consigliabile assicurare un'adeguata aerazione del locale.

Precauzioni d'uso

Precauzioni durante la manipolazione dei materiali di consumo

ATTENZIONE

È vietato incenerire tutti i componenti che contengono toner. Potrebbero sprigionarsi scintille pericolose.

Conservare i componenti che contengono toner fuori dalla portata dei bambini.

In caso di fuoriuscita toner, evitare l'inalazione o l'ingestione nonché il contatto con occhi e cute.

- In caso di inalazione del toner, uscire all'aperto e fare gargarismi con abbondante acqua. In caso di tosse persistente, rivolgersi a un medico.
- In caso di ingestione del toner, risciacquare la bocca e bere 1 o 2 bicchieri di acqua per diluire il contenuto dello stomaco. Se necessario, rivolgersi a un medico.
- In caso di contatto con gli occhi, risciacquarli abbondantemente con acqua. In caso di irritazione persistente o ipersensibilità, rivolgersi a un medico.
- In caso di contatto con la cute, lavare con acqua e sapone.

Non tentare di aprire o manomettere componenti che contengono toner.

Altre precauzioni

Restituire la cartuccia toner e la vaschetta di recupero del toner sostituite al rivenditore o ad un centro di assistenza. Le cartucce e le vaschette raccolte verranno riciclate o smaltite in conformità con le normative vigenti.

Per il magazzinaggio del sistema, scegliere un luogo non esposto alla luce diretta del sole.

Conservare il sistema in un luogo con temperatura ambiente inferiore ai 40 °C e non soggetto a sbalzi di temperatura e umidità.

In caso di inutilizzo del sistema per un periodo prolungato, rimuovere la carta dal cassetto e dal bypass, riporla nella confezione originale e chiuderla ermeticamente.

Sicurezza laser (Europa)

Le radiazioni laser possono essere pericolose per il corpo umano. Per tale motivo, le radiazioni laser emesse all'interno del sistema sono sigillate ermeticamente all'interno dell'alloggiamento di protezione e del pannello esterno. Durante il normale utilizzo del prodotto da parte dell'utente non vi sono fuoriuscite di radiazioni dalla macchina.

Questo sistema è classificato come prodotto laser di Class 1 ai sensi della direttiva IEC/EN 60825-1:2007.

Attenzione: l'esecuzione di procedure diverse da quelle specificate nel manuale può comportare l'esposizione a radiazioni pericolose.

Queste etichette sono apposte sull'unità di scansione laser all'interno del sistema, in un'area non accessibile dall'operatore.

	DANGER	• CLASS 3B LASER RADIATION WHEN OPEN. AVOID DIRECT EXPOSURE TO BEAM.	VARO! • AVATTAESSA OLET ALTTIINA LUOKAN 3B LASERSÄTEILYLLE. ÄLÄ KATSO SÄTEESEEN.
	ATTENTION	• CLASSE 3B RAYONNEMENT LASER EN CAS D'OUVERTURE. EXPOSITION DANGEREUSE AU FAISCEAU.	警告 • 该产品为3B类激光产品，打开盖子后会有激光辐射，请避免光束照射。
	VORSICHT	• KLASSE 3B LASERSTRAHLUNG, WENN ABDECKUNG GEÖFFNET. NICHT DEM STRAHL AUSSETZEN.	警告 • 該產品為3B類激光產品，打開蓋子後會有激光輻射，請避免光束照射。
	ATTENZIONE	• CLASSE 3B RADIACIONE LASER IN CASO DI APERTURA. EVITARE L'ESPOSIZIONE AL FASCIO.	위험 • CLASS 3B 가시 레이저광선을 직접 보지마십시오.
	PRECAUCION	• CLASSE 3B RADIACIONE LASER CUANDO SE ABRE. EVITAR EXPONERSE AL RAYO.	警告 • ここを開くとクラス3Bレーザー光がでます。 ビームを直接見たり、触れないでください。

Sui prodotti laser di CLASS 1 viene apposta l'etichetta sottostante.

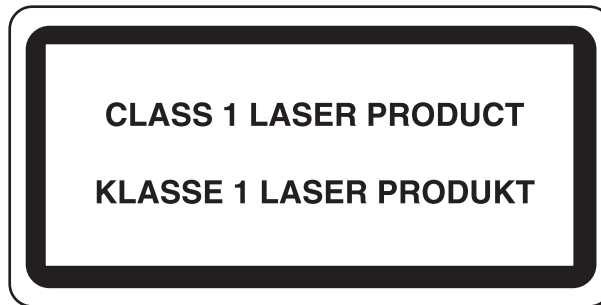

Restrizioni legali riguardanti la copia e la scansione

Sono vietate la riproduzione e la scansione di materiale protetto da diritti d'autore senza la preventiva autorizzazione del detentore del copyright.

La riproduzione e la scansione dei materiali di seguito elencati sono proibite e possono essere perseguibili per legge. Oltre a quelli elencati, il divieto potrebbe riguardare anche altri materiali. È proibito copiare/scansare scientemente materiale la cui riproduzione/scansione è vietata.

- Cartamoneta
- Banconote
- Valori
- Francobolli
- Passaporti
- Certificati

Le leggi e le normative locali potrebbero proibire o limitare anche la copia/scansione di altri materiali non riportati in elenco.

EN ISO 7779

Maschinenlärminformations-Verordnung 3. GPSGV, 06.01.2004: Der höchste Schalldruckpegel beträgt 70 dB (A) oder weniger gemäß EN ISO 7779.

EK1-ITB 2000

Das Gerät ist nicht für die Benutzung im unmittelbaren Gesichtsfeld am Bildschirmarbeitsplatz vorgesehen. Um störende Reflexionen am Bildschirmarbeitsplatz zu vermeiden, darf dieses Produkt nicht im unmittelbaren Gesichtsfeld platziert werden.

Informazioni legali

È vietata la copia o altra forma di riproduzione, totale o parziale, della presente guida senza previo consenso scritto del proprietario del copyright.

Nomi commerciali

- PRESCRIBE è un marchio registrato depositato di Kyocera Corporation.
- KPDL è un marchio registrato di Kyocera Corporation.
- Microsoft, Windows, Windows XP, Windows Server 2003, Windows Vista, Windows Server 2008, Windows 7, Windows Server 2012, Windows 8, Windows 8.1 e Internet Explorer sono marchi registrati o marchi registrati depositati di Microsoft Corporation negli U.S.A. e/o altri paesi.
- PCL è un marchio registrato di Hewlett-Packard Company.
- Adobe Acrobat, Adobe Reader e PostScript sono marchi registrati di Adobe Systems Incorporated.
- Ethernet è un marchio registrato depositato di Xerox Corporation.
- IBM e IBM PC/AT sono marchi registrati di International Business Machines Corporation.
- AppleTalk, Bonjour, Macintosh e Mac OS sono marchi registrati di Apple Inc. negli U.S.A. e/o in altri paesi.
- Tutti i font delle lingue europee installati su questo sistema sono utilizzati sotto accordo di licenza con Monotype Imaging Inc.
- Helvetica, Palatino e Times sono marchi registrati di Linotype GmbH.
- ITC Avant Garde Gothic, ITC Bookman, ITC ZapfChancery e ITC ZapfDingbats sono marchi registrati depositati di International Typeface Corporation.
- ThinPrint è un marchio registrato di Cortado AG in Germania e in altri paesi.
- Su questo sistema sono installati i font UFST™ MicroType® di Monotype Imaging Inc.
- Il software di questo sistema integra i moduli sviluppati da Independent JPEG Group.
- iPad, iPhone e iPod touch sono marchi registrati di Apple Inc., negli U.S.A. e/o in altri paesi.
- AirPrint e il logo AirPrint sono marchi registrati di Apple Inc.
- iOS è un marchio registrato o un marchio registrato depositato di Cisco negli U.S.A. e/o in altri paesi su licenza di Apple Inc.
- Google e Google Cloud Print™ sono marchi registrati e/o marchi registrati depositati di Google Inc.

Tutti gli altri nomi e marchi dei prodotti sono marchi depositati o marchi registrati delle rispettive aziende. In questa guida, non vengono utilizzati i simboli ™ e ®.

GPL/LGPL

Il firmware di questo sistema utilizza, in parte, i codici applicati GPL (<http://www.gnu.org/licenses/gpl.html>) e/o LGPL (<http://www.gnu.org/licenses/lgpl.html>). L'utente può ottenere il codice sorgente ed è autorizzato a copiarlo, ridistribuirlo e modificarlo nel rispetto dei termini e delle condizioni di GPL/LGPL.

OpenSSL License

Copyright (c) 1998-2006 The OpenSSL Project. All rights reserved.

Redistribution and use in source and binary forms, with or without modification, are permitted provided that the following conditions are met:

1. Redistributions of source code must retain the above copyright notice, this list of conditions and the following disclaimer.
2. Redistributions in binary form must reproduce the above copyright notice, this list of conditions and the following disclaimer in the documentation and/or other materials provided with the distribution.
3. All advertising materials mentioning features or use of this software must display the following acknowledgment: "This product includes software developed by the OpenSSL Project for use in the OpenSSL Toolkit. (<http://www.openssl.org/>)"
4. The names "OpenSSL Toolkit" and "OpenSSL Project" must not be used to endorse or promote products derived from this software without prior written permission. For written permission, please contact openssl-core@openssl.org.
5. Products derived from this software may not be called "OpenSSL" nor may "OpenSSL" appear in their names without prior written permission of the OpenSSL Project.
6. Redistributions of any form whatsoever must retain the following acknowledgment: "This product includes software developed by the OpenSSL Project for use in the OpenSSL Toolkit (<http://www.openssl.org/>)"

THIS SOFTWARE IS PROVIDED BY THE OpenSSL PROJECT "AS IS" AND ANY EXPRESSED OR IMPLIED WARRANTIES, INCLUDING, BUT NOT LIMITED TO, THE IMPLIED WARRANTIES OF MERCHANTABILITY AND FITNESS FOR A PARTICULAR PURPOSE ARE DISCLAIMED. IN NO EVENT SHALL THE OpenSSL PROJECT OR ITS CONTRIBUTORS BE LIABLE FOR ANY DIRECT, INDIRECT, INCIDENTAL, SPECIAL, EXEMPLARY, OR CONSEQUENTIAL DAMAGES (INCLUDING, BUT NOT LIMITED TO, PROCUREMENT OF SUBSTITUTE GOODS OR SERVICES; LOSS OF USE, DATA, OR PROFITS; OR BUSINESS INTERRUPTION) HOWEVER CAUSED AND ON ANY THEORY OF LIABILITY, WHETHER IN CONTRACT, STRICT LIABILITY, OR TORT (INCLUDING NEGLIGENCE OR OTHERWISE) ARISING IN ANY WAY OUT OF THE USE OF THIS SOFTWARE, EVEN IF ADVISED OF THE POSSIBILITY OF SUCH DAMAGE.

Original SSLeay License

Copyright (C) 1995-1998 Eric Young (ey@cryptsoft.com) All rights reserved.

This package is an SSL implementation written by Eric Young (ey@cryptsoft.com). The implementation was written so as to conform with Netscapes SSL.

This library is free for commercial and non-commercial use as long as the following conditions are adhered to. The following conditions apply to all code found in this distribution, be it the RC4, RSA, lhash, DES, etc., code; not just the SSL code. The SSL documentation included with this distribution is covered by the same copyright terms except that the holder is Tim Hudson (tjh@cryptsoft.com).

Copyright remains Eric Young's, and as such any Copyright notices in the code are not to be removed.

If this package is used in a product, Eric Young should be given attribution as the author of the parts of the library used.

This can be in the form of a textual message at program startup or in documentation (online or textual) provided with the package.

Redistribution and use in source and binary forms, with or without modification, are permitted provided that the following conditions are met:

1. Redistributions of source code must retain the copyright notice, this list of conditions and the following disclaimer.
2. Redistributions in binary form must reproduce the above copyright notice, this list of conditions and the following disclaimer in the documentation and/or other materials provided with the distribution.
3. All advertising materials mentioning features or use of this software must display the following acknowledgement:
"This product includes cryptographic software written by Eric Young (eay@cryptsoft.com)"
The word 'cryptographic' can be left out if the routines from the library being used are not cryptographic related :-).
4. If you include any Windows specific code (or a derivative thereof) from the apps directory (application code) you must include an acknowledgement: "This product includes software written by Tim Hudson (tjh@cryptsoft.com)"

THIS SOFTWARE IS PROVIDED BY ERIC YOUNG "AS IS" AND ANY EXPRESS OR IMPLIED WARRANTIES, INCLUDING, BUT NOT LIMITED TO, THE IMPLIED WARRANTIES OF MERCHANTABILITY AND FITNESS FOR A PARTICULAR PURPOSE ARE DISCLAIMED. IN NO EVENT SHALL THE AUTHOR OR CONTRIBUTORS BE LIABLE FOR ANY DIRECT, INDIRECT, INCIDENTAL, SPECIAL, EXEMPLARY, OR CONSEQUENTIAL DAMAGES (INCLUDING, BUT NOT LIMITED TO, PROCUREMENT OF SUBSTITUTE GOODS OR SERVICES; LOSS OF USE, DATA, OR PROFITS; OR BUSINESS INTERRUPTION) HOWEVER CAUSED AND ON ANY THEORY OF LIABILITY, WHETHER IN CONTRACT, STRICT LIABILITY, OR TORT (INCLUDING NEGLIGENCE OR OTHERWISE) ARISING IN ANY WAY OUT OF THE USE OF THIS SOFTWARE, EVEN IF ADVISED OF THE POSSIBILITY OF SUCH DAMAGE.

The licence and distribution terms for any publically available version or derivative of this code cannot be changed. i.e. this code cannot simply be copied and put under another distribution licence [including the GNU Public Licence.]

Monotype Imaging License Agreement

- 1 *Software* shall mean the digitally encoded, machine readable, scalable outline data as encoded in a special format as well as the UFST Software.
- 2 You agree to accept a non-exclusive license to use the Software to reproduce and display weights, styles and versions of letters, numerals, characters and symbols (*Typefaces*) solely for your own customary business or personal purposes at the address stated on the registration card you return to Monotype Imaging. Under the terms of this License Agreement, you have the right to use the Fonts on up to three printers. If you need to have access to the fonts on more than three printers, you need to acquire a multiuser license agreement which can be obtained from Monotype Imaging. Monotype Imaging retains all rights, title and interest to the Software and Typefaces and no rights are granted to you other than a License to use the Software on the terms expressly set forth in this Agreement.
- 3 To protect proprietary rights of Monotype Imaging, you agree to maintain the Software and other proprietary information concerning the Typefaces in strict confidence and to establish reasonable procedures regulating access to and use of the Software and Typefaces.
- 4 You agree not to duplicate or copy the Software or Typefaces, except that you may make one backup copy. You agree that any such copy shall contain the same proprietary notices as those appearing on the original.
- 5 This License shall continue until the last use of the Software and Typefaces, unless sooner terminated. This License may be terminated by Monotype Imaging if you fail to comply with the terms of this License and such failure is not remedied within thirty (30) days after notice from Monotype Imaging. When this License expires or is terminated, you shall either return to Monotype Imaging or destroy all copies of the Software and Typefaces and documentation as requested.
- 6 You agree that you will not modify, alter, disassemble, decrypt, reverse engineer or decompile the Software.
- 7 Monotype Imaging warrants that for ninety (90) days after delivery, the Software will perform in accordance with Monotype Imaging-published specifications, and the diskette will be free from defects in material and workmanship. Monotype Imaging does not warrant that the Software is free from all bugs, errors and omissions.

The parties agree that all other warranties, expressed or implied, including warranties of fitness for a particular purpose and merchantability, are excluded.
- 8 Your exclusive remedy and the sole liability of Monotype Imaging in connection with the Software and Typefaces is repair or replacement of defective parts, upon their return to Monotype Imaging.

In no event will Monotype Imaging be liable for lost profits, lost data, or any other incidental or consequential damages, or any damages caused by abuse or misapplication of the Software and Typefaces.
- 9 Massachusetts U.S.A. law governs this Agreement.

- 10 You shall not sublicense, sell, lease, or otherwise transfer the Software and/or Typefaces without the prior written consent of Monotype Imaging.
- 11 Use, duplication or disclosure by the Government is subject to restrictions as set forth in the Rights in Technical Data and Computer Software clause at FAR 252-227-7013, subdivision (b)(3)(ii) or subparagraph (c)(1)(ii), as appropriate. Further use, duplication or disclosure is subject to restrictions applicable to restricted rights software as set forth in FAR 52.227-19 (c)(2).
- 12 You acknowledge that you have read this Agreement, understand it, and agree to be bound by its terms and conditions. Neither party shall be bound by any statement or representation not contained in this Agreement. No change in this Agreement is effective unless written and signed by properly authorized representatives of each party. By opening this diskette package, you agree to accept the terms and conditions of this Agreement.

Knopflerfish License

This product includes software developed by the Knopflerfish Project.

<http://www.knopflerfish.org>

Copyright 2003-2010 The Knopflerfish Project. All rights reserved.

Redistribution and use in source and binary forms, with or without modification, are permitted provided that the following conditions are met:

- Redistributions of source code must retain the above copyright notice, this list of conditions and the following disclaimer.
- Redistributions in binary form must reproduce the above copyright notice, this list of conditions and the following disclaimer in the documentation and/or other materials provided with the distribution.
- Neither the name of the KNOPFLERFISH project nor the names of its contributors may be used to endorse or promote products derived from this software without specific prior written permission.

THIS SOFTWARE IS PROVIDED BY THE COPYRIGHT HOLDERS AND CONTRIBUTORS "AS IS" AND ANY EXPRESS OR IMPLIED WARRANTIES, INCLUDING, BUT NOT LIMITED TO, THE IMPLIED WARRANTIES OF MERCHANTABILITY AND FITNESS FOR A PARTICULAR PURPOSE ARE DISCLAIMED. IN NO EVENT SHALL THE COPYRIGHT OWNER OR CONTRIBUTORS BE LIABLE FOR ANY DIRECT, INDIRECT, INCIDENTAL, SPECIAL, EXEMPLARY, OR CONSEQUENTIAL DAMAGES (INCLUDING, BUT NOT LIMITED TO, PROCUREMENT OF SUBSTITUTE GOODS OR SERVICES; LOSS OF USE, DATA, OR PROFITS; OR BUSINESS INTERRUPTION) HOWEVER CAUSED AND ON ANY THEORY OF LIABILITY, WHETHER IN CONTRACT, STRICT LIABILITY, OR TORT (INCLUDING NEGLIGENCE OR OTHERWISE) ARISING IN ANY WAY OUT OF THE USE OF THIS SOFTWARE, EVEN IF ADVISED OF THE POSSIBILITY OF SUCH DAMAGE.

Apache License (Version 2.0)

Apache License
Version 2.0, January 2004
<http://www.apache.org/licenses/>

TERMS AND CONDITIONS FOR USE, REPRODUCTION, AND DISTRIBUTION

1. Definitions.

"License" shall mean the terms and conditions for use, reproduction, and distribution as defined by Sections 1 through 9 of this document.

"Licensor" shall mean the copyright owner or entity authorized by the copyright owner that is granting the License.

"Legal Entity" shall mean the union of the acting entity and all other entities that control, are controlled by, or are under common control with that entity. For the purposes of this definition, "control" means (i) the power, direct or indirect, to cause the direction or management of such entity, whether by contract or otherwise, or (ii) ownership of fifty percent (50%) or more of the outstanding shares, or (iii) beneficial ownership of such entity.

"You" (or "Your") shall mean an individual or Legal Entity exercising permissions granted by this License.

"Source" form shall mean the preferred form for making modifications, including but not limited to software source code, documentation source, and configuration files.

"Object" form shall mean any form resulting from mechanical transformation or translation of a Source form, including but not limited to compiled object code, generated documentation, and conversions to other media types.

"Work" shall mean the work of authorship, whether in Source or Object form, made available under the License, as indicated by a copyright notice that is included in or attached to the work (an example is provided in the Appendix below).

"Derivative Works" shall mean any work, whether in Source or Object form, that is based on (or derived from) the Work and for which the editorial revisions, annotations, elaborations, or other modifications represent, as a whole, an original work of authorship. For the purposes of this License, Derivative Works shall not include works that remain separable from, or merely link (or bind by name) to the interfaces of, the Work and Derivative Works thereof.

"Contribution" shall mean any work of authorship, including the original version of the Work and any modifications or additions to that Work or Derivative Works thereof, that is intentionally submitted to Licensor for inclusion in the Work by the copyright owner or by an individual or Legal Entity authorized to submit on behalf of the copyright owner. For the purposes of this definition, "submitted" means any form of electronic, verbal, or written communication sent to the Licensor or its representatives, including but not limited to communication on electronic mailing lists, source code control systems, and issue tracking systems that are managed by, or on behalf of, the Licensor for the purpose of discussing and improving the Work, but excluding communication that is conspicuously marked or otherwise designated in writing by the copyright owner as "Not a Contribution."

"Contributor" shall mean Licensor and any individual or Legal Entity on behalf of whom a Contribution has been received by Licensor and subsequently incorporated within the Work.

2. Grant of Copyright License. Subject to the terms and conditions of this License, each Contributor hereby grants to You a perpetual, worldwide, non-exclusive, no-charge, royalty-free, irrevocable copyright license to reproduce, prepare Derivative Works of, publicly display, publicly perform, sublicense, and distribute the Work and such Derivative Works in Source or Object form.
3. Grant of Patent License. Subject to the terms and conditions of this License, each Contributor hereby grants to You a perpetual, worldwide, non-exclusive, no-charge, royalty-free, irrevocable (except as stated in this section) patent license to make, have made, use, offer to sell, sell, import, and otherwise transfer the Work, where such license applies only to those patent claims licensable by such Contributor that are necessarily infringed by their Contribution(s) alone or by combination of their Contribution(s) with the Work to which such Contribution(s) was submitted. If You institute patent litigation against any entity (including a cross-claim or counterclaim in a lawsuit) alleging that the Work or a Contribution incorporated within the Work constitutes direct or contributory patent infringement, then any patent licenses granted to You under this License for that Work shall terminate as of the date such litigation is filed.
4. Redistribution. You may reproduce and distribute copies of the Work or Derivative Works thereof in any medium, with or without modifications, and in Source or Object form, provided that You meet the following conditions:
 - (a) You must give any other recipients of the Work or Derivative Works a copy of this License; and
 - (b) You must cause any modified files to carry prominent notices stating that You changed the files; and
 - (c) You must retain, in the Source form of any Derivative Works that You distribute, all copyright, patent, trademark, and attribution notices from the Source form of the Work, excluding those notices that do not pertain to any part of the Derivative Works; and
 - (d) If the Work includes a "NOTICE" text file as part of its distribution, then any Derivative Works that You distribute must include a readable copy of the attribution notices contained within such NOTICE file, excluding those notices that do not pertain to any part of the Derivative Works, in at least one of the following places: within a NOTICE text file distributed as part of the Derivative Works; within the Source form or documentation, if provided along with the Derivative Works; or, within a display generated by the Derivative Works, if and wherever such third-party notices normally appear. The contents of the NOTICE file are for informational purposes only and do not modify the License. You may add Your own attribution notices within Derivative Works that You distribute, alongside or as an addendum to the NOTICE text from the Work, provided that such additional attribution notices cannot be construed as modifying the License.

You may add Your own copyright statement to Your modifications and may provide additional or different license terms and conditions for use, reproduction, or distribution of Your modifications, or for any such Derivative Works as a whole, provided Your use, reproduction, and distribution of the Work otherwise complies with the conditions stated in this License.

5. **Submission of Contributions.** Unless You explicitly state otherwise, any Contribution intentionally submitted for inclusion in the Work by You to the Licensor shall be under the terms and conditions of this License, without any additional terms or conditions. Notwithstanding the above, nothing herein shall supersede or modify the terms of any separate license agreement you may have executed with Licensor regarding such Contributions.
6. **Trademarks.** This License does not grant permission to use the trade names, trademarks, service marks, or product names of the Licensor, except as required for reasonable and customary use in describing the origin of the Work and reproducing the content of the NOTICE file.
7. **Disclaimer of Warranty.** Unless required by applicable law or agreed to in writing, Licensor provides the Work (and each Contributor provides its Contributions) on an "AS IS" BASIS, WITHOUT WARRANTIES OR CONDITIONS OF ANY KIND, either express or implied, including, without limitation, any warranties or conditions of TITLE, NON-INFRINGEMENT, MERCHANTABILITY, or FITNESS FOR A PARTICULAR PURPOSE. You are solely responsible for determining the appropriateness of using or redistributing the Work and assume any risks associated with Your exercise of permissions under this License.
8. **Limitation of Liability.** In no event and under no legal theory, whether in tort (including negligence), contract, or otherwise, unless required by applicable law (such as deliberate and grossly negligent acts) or agreed to in writing, shall any Contributor be liable to You for damages, including any direct, indirect, special, incidental, or consequential damages of any character arising as a result of this License or out of the use or inability to use the Work (including but not limited to damages for loss of goodwill, work stoppage, computer failure or malfunction, or any and all other commercial damages or losses), even if such Contributor has been advised of the possibility of such damages.
9. **Accepting Warranty or Additional Liability.** While redistributing the Work or Derivative Works thereof, You may choose to offer, and charge a fee for, acceptance of support, warranty, indemnity, or other liability obligations and/or rights consistent with this License. However, in accepting such obligations, You may act only on Your own behalf and on Your sole responsibility, not on behalf of any other Contributor, and only if You agree to indemnify, defend, and hold each Contributor harmless for any liability incurred by, or claims asserted against, such Contributor by reason of your accepting any such warranty or additional liability.

END OF TERMS AND CONDITIONS

APPENDIX: How to apply the Apache License to your work.

To apply the Apache License to your work, attach the following boilerplate notice, with the fields enclosed by brackets "[]" replaced with your own identifying information. (Don't include the brackets!) The text should be enclosed in the appropriate comment syntax for the file format. We also recommend that a file or class name and description of purpose be included on the same "printed page" as the copyright notice for easier identification within third-party archives.

Copyright [yyyy] [name of copyright owner]

Licensed under the Apache License, Version 2.0 (the "License"); you may not use this file except in compliance with the License. You may obtain a copy of the License at

<http://www.apache.org/licenses/LICENSE-2.0>

Unless required by applicable law or agreed to in writing, software distributed under the License is distributed on an "AS IS" BASIS, WITHOUT WARRANTIES OR CONDITIONS OF ANY KIND, either express or implied. See the License for the specific language governing permissions and limitations under the License.

Funzione di controllo del risparmio energetico

Il sistema è dotato della modalità **A riposo** durante la quale le funzioni stampante e fax restano in stato di attesa ma il consumo di corrente è comunque ridotto al minimo quando il sistema rimane inutilizzato per un periodo di tempo predefinito.

Modalità a riposo

Il sistema si predispose automaticamente nel modo A riposo dopo 1 minuto dall'ultimo utilizzo. È possibile prolungare il periodo di inattività che deve intercorrere prima della commutazione in modalità a riposo.

➔ [Modo a riposo e Modo a riposo automatico \(pagina 2-21\)](#)

Funzione stampa fronte-retro automatica

Questa stampante integra di serie la stampa in fronte-retro. La stampa in fronte-retro riduce il consumo di carta poiché consente di stampare su un unico foglio due originali stampati su una sola facciata.

➔ [Fronte/retro \(pagina 6-23\)](#)

La stampa in modalità fronte-retro riduce il consumo di carta e contribuisce a preservare le risorse forestali. Il modo fronte-retro contribuisce anche a ridurre i costi di acquisto della carta. Per le periferiche dotate di funzione fronte-retro, si consiglia di configurare il modo fronte-retro come impostazione predefinita.

Risparmio delle risorse - Carta

Per la tutela dell'ambiente e lo sfruttamento sostenibile delle foreste, si raccomanda di utilizzare carta riciclata oppure carta vergine certificata da iniziative di protezione ambientale o certificata Ecolabel, rispondente alle disposizioni dello standard di qualità EN 12281:2002* o equivalente.

Questa periferica supporta anche la stampa su carta con grammatura di 64 g/m². L'utilizzo di questi tipi di carta che contengono meno materiali grezzi può ulteriormente contribuire a una gestione sostenibile delle foreste.

* : EN12281:2002 "Stampa e carta - Requisiti della carta per i processi di elaborazione delle immagini con toner secco".

Per informazioni sui tipi di carta consigliati, rivolgersi al rivenditore di fiducia o al centro di assistenza.

Vantaggi ambientali della "Gestione energetica"

Per ridurre il consumo di energia durante i periodi di inattività, questa periferica è dotata di un sistema di gestione energetica che attiva automaticamente il modo di risparmio energia quando il sistema rimane inattivo per un determinato periodo di tempo.

Il ripristino dell'attività dal modo di risparmio di energia richiede un po' più di tempo, compensato però dalla notevole riduzione del consumo di energia. Si consiglia di configurare l'attivazione del modo di risparmio energia come impostazione predefinita.

Programma Energy Star (ENERGY STAR®)



In qualità di azienda partecipante al Programma internazionale Energy Star, la società dichiara che questo prodotto è conforme alle direttive specificate nel Programma internazionale Energy Star. ENERGY STAR® è un programma volontario di efficienza energetica ideato per sviluppare e promuovere l'uso di prodotti ad alta efficienza energetica al fine di prevenire il riscaldamento del globo. Acquistando un prodotto certificato ENERGY STAR® si riducono i costi energetici e si può contribuire fattivamente a ridurre le emissioni di gas serra associate al funzionamento del prodotto.

2 Installazione e configurazione della periferica

In questo capitolo si riportano informazioni utili per l'amministratore della periferica, come descrizione dei componenti, collegamenti dei cavi e installazione del software.

Nomi dei componenti	2-2	Embedded Web Server RX	2-40
Vista esterna della periferica	2-2	Accesso a Embedded Web Server RX .	2-41
Connettori/Area interna	2-4	Modifica delle impostazioni di protezione .	2-42
Con accessori opzionali collegati	2-6	Modifica delle informazioni dispositivo	2-44
Collegamento del sistema e di altre		Impostazioni e-mail	2-46
periferiche	2-7	Registrazione delle destinazioni	2-50
Collegamento dei cavi	2-8	Creazione di una nuova casella	
Collegamento del cavo di rete	2-8	personalizzata	2-51
Collegamento del cavo USB	2-9	Stampa di un documento archiviato in una	
Collegamento del cavo di alimentazione	2-9	casella personalizzata	2-52
Accensione e spegnimento	2-10	Trasferimento dei dati su altri nostri	
Accensione	2-10	prodotti	2-54
Spegnimento	2-10	Migrazione della rubrica	2-54
Utilizzo del pannello comandi	2-11		
Tasti del pannello comandi	2-11		
Metodo operativo	2-12		
Display per originali e carta	2-13		
Schermata Guida	2-13		
Login e logout	2-14		
Login	2-14		
Logout	2-15		
Impostazioni predefinite della periferica	2-16		
Impostazione di data e ora	2-16		
Configurazione della rete			
(collegamento del cavo di rete)	2-18		
Funzione di risparmio energia	2-21		
Modo a riposo e Modo a riposo automatico	2-21		
Installazione del software	2-24		
Software su DVD (Windows)	2-24		
Installazione del software in Windows	2-25		
Disinstallazione del software	2-31		
Installazione del			
software su computer Mac	2-32		
Configurazione del driver TWAIN	2-34		
Configurazione del driver WIA	2-36		
Controllo del contatore	2-37		
Ulteriori operazioni			
preliminari per l'Amministratore	2-38		
Invio di documenti a un PC	2-38		
Rafforzamento della protezione	2-38		

Nomi dei componenti

Vista esterna della periferica

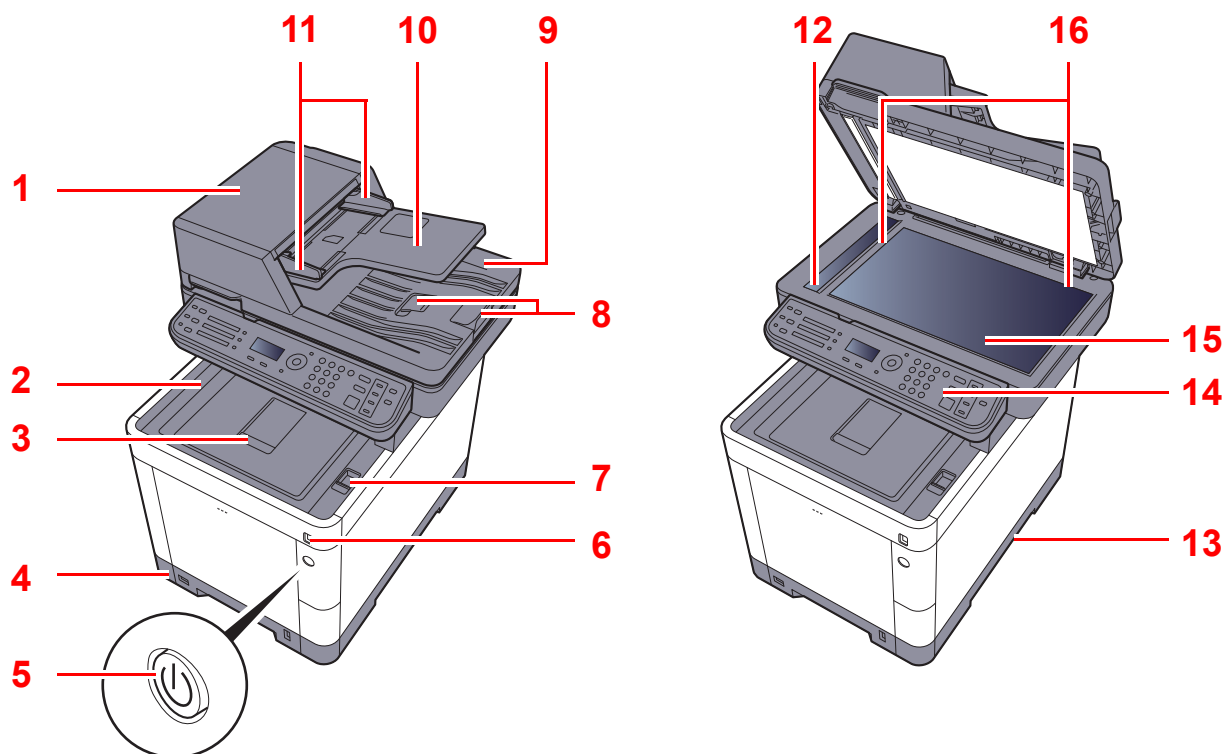

1 Alimentatore di originali

2 Vassoio interno

3 Fermo della carta

4 Cassetto 1

5 Interruttore di alimentazione

6 Slot memoria USB

7 Leva di apertura dell'unità scanner

8 Fermo degli originali

9 Vassoio di uscita degli originali

10 Vassoio di inserimento degli originali

11 Guide larghezza originali

12 Vetro di lettura

13 Maniglia

14 Pannello comandi

15 Lastra di esposizione

16 Targhette indicatrici del formato degli originali

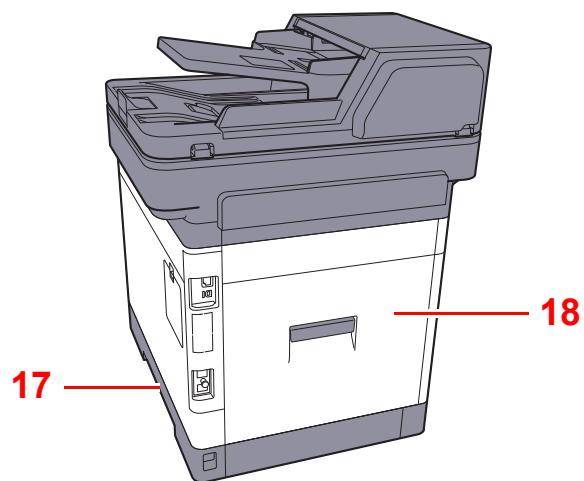

17 Maniglia

18 Pannello posteriore 1

Connettori/Area interna

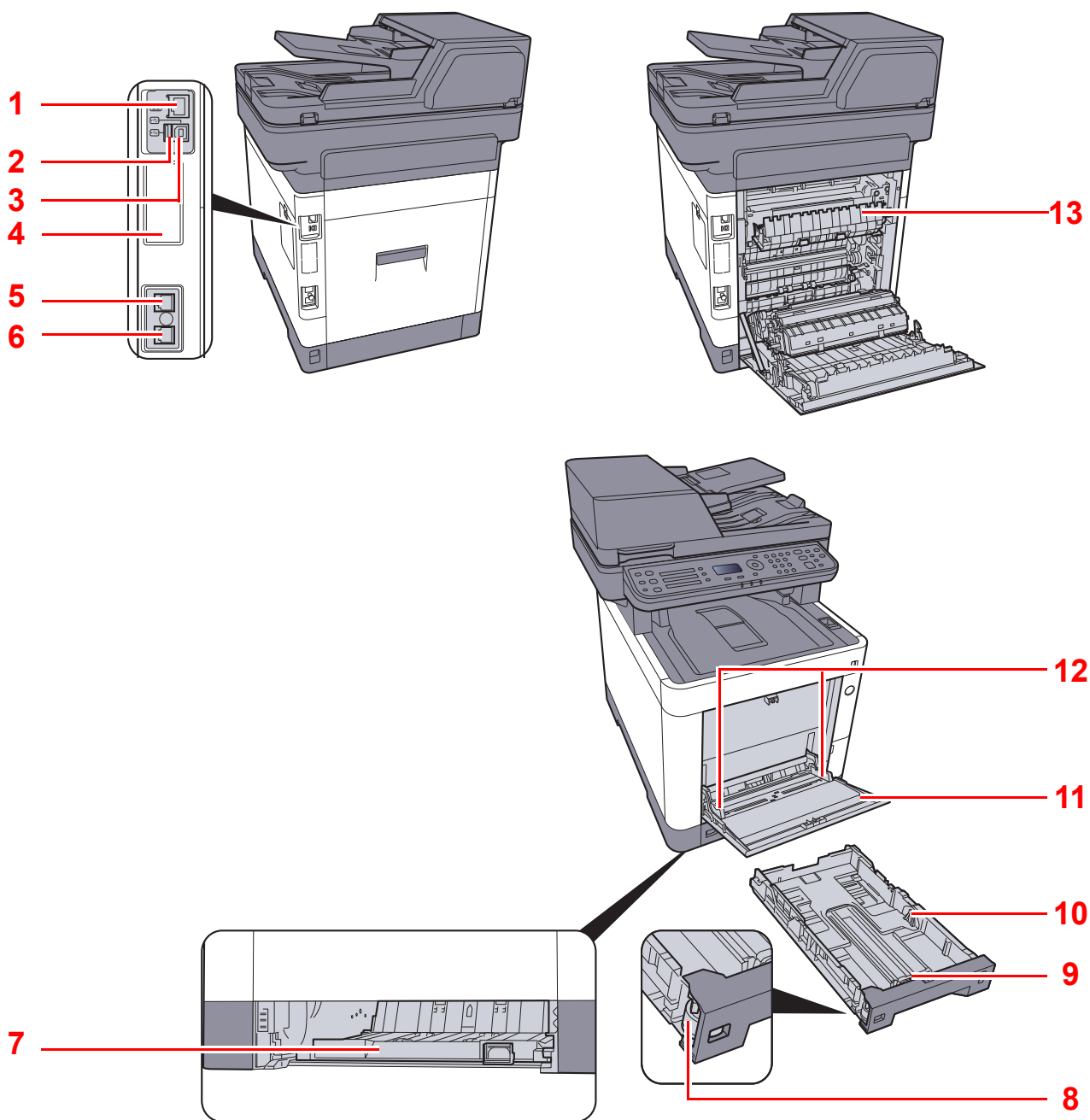

- 1 Connettore d'interfaccia di rete
- 2 Porta USB
- 3 Connettore interfaccia USB
- 4 Interfaccia opzionale
- 5 Connettore LINEA
- 6 Connettore TEL
- 7 Pannello di alimentazione

- 8 Selettore formato
- 9 Guida di lunghezza carta
- 10 Guide di larghezza carta
- 11 Bypass
- 12 Guide di larghezza carta
- 13 Sportello del gruppo fusore

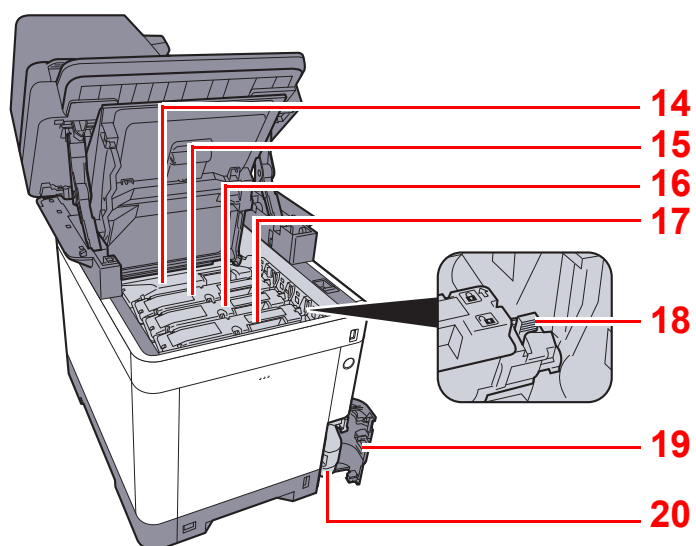

- 14 Cartuccia toner (Nero)
- 15 Cartuccia toner (Magenta)
- 16 Cartuccia toner (Ciano)
- 17 Cartuccia toner (Giallo)

- 18 Leva di blocco cartuccia toner
- 19 Coperchio del toner di scarto
- 20 Vaschetta di recupero toner

Con accessori opzionali collegati

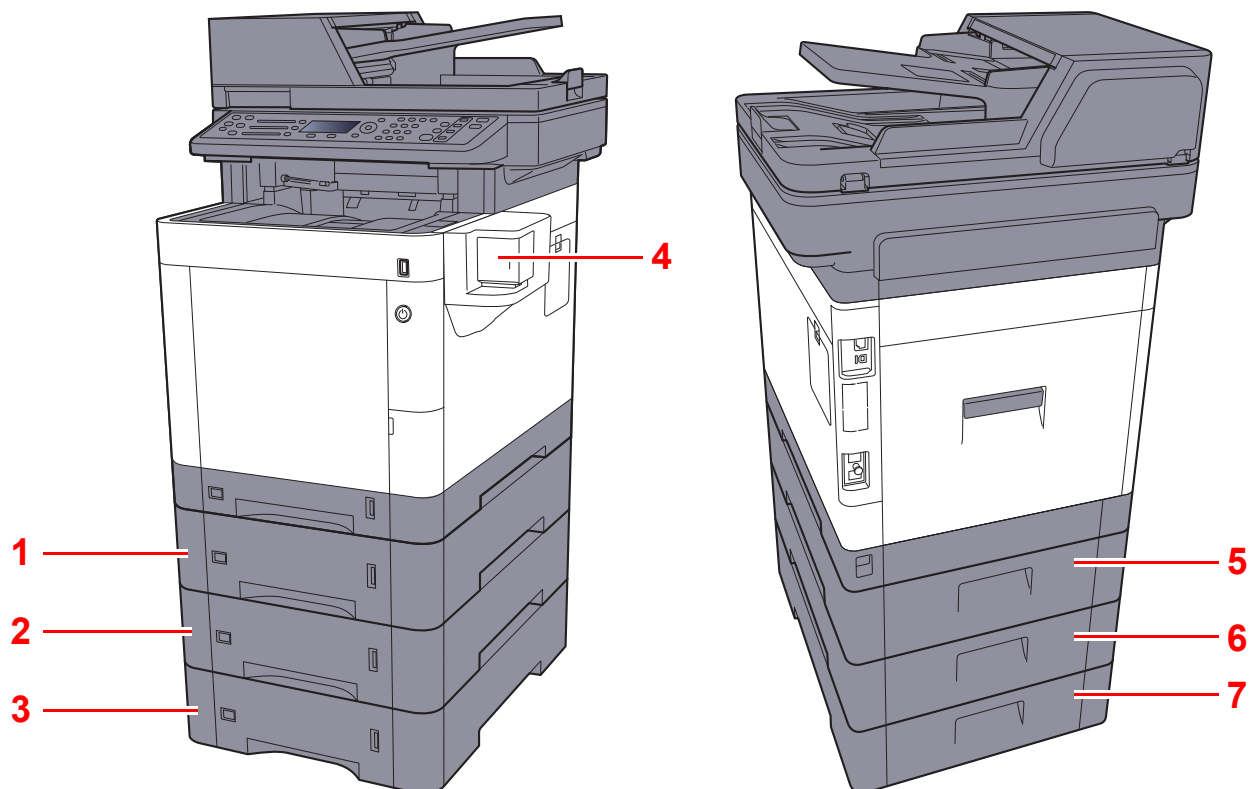

- 1 Cassetto 2
- 2 Cassetto 3
- 3 Cassetto 4
- 4 Unità di pinzatura manuale

- 5 Pannello posteriore 2
- 6 Pannello posteriore 3
- 7 Pannello posteriore 4

➔ [Accessori opzionali \(pagina 11-2\)](#)

Collegamento del sistema e di altre periferiche

Preparare i cavi necessari in funzione dell'ambiente e del tipo di utilizzo cui il sistema è destinato.

Quando si collega la periferica al PC tramite USB

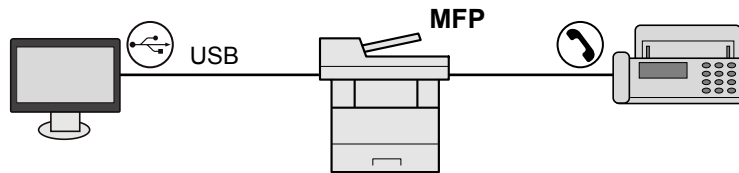

Quando si collega la periferica al PC in rete

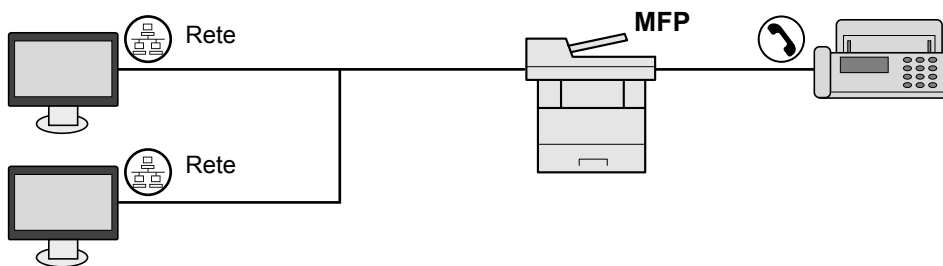

NOTA

Se al dispositivo è collegato il Kit d'interfaccia wireless, opzionale, il collegamento del cavo di rete non è necessario. Per utilizzare una rete wireless è necessario modificare le impostazioni predefinite del sistema utilizzando il Menu Sistema.

➔ [Rete opzionale \(pagina 8-31\)](#)

Cavi utilizzabili

Ambiente di collegamento	Funzione	Cavo necessario
Collegare un cavo di rete al sistema	Stampante/Scanner/FAX di rete ^{*1}	Cavo di rete (10BASE-T, 100BASE-TX, 1000BASE-T)
Collegare un cavo USB al sistema.	Stampante/Scanner (TWAIN/WIA)	Cavo compatibile USB2.0 (compatibilità Hi-Speed USB, massimo 5,0 m)

*1 Solo su prodotti con installata la funzione fax.

Collegamento dei cavi

Collegamento del cavo di rete

✓ **IMPORTANTE**

Se la periferica è accesa, spegnerla tramite l'interruttore.

➔ [Spegnimento \(pagina 2-10\)](#)

1 Collegare il cavo alla periferica.

- 1 Collegare il cavo di rete al connettore d'interfaccia di rete.

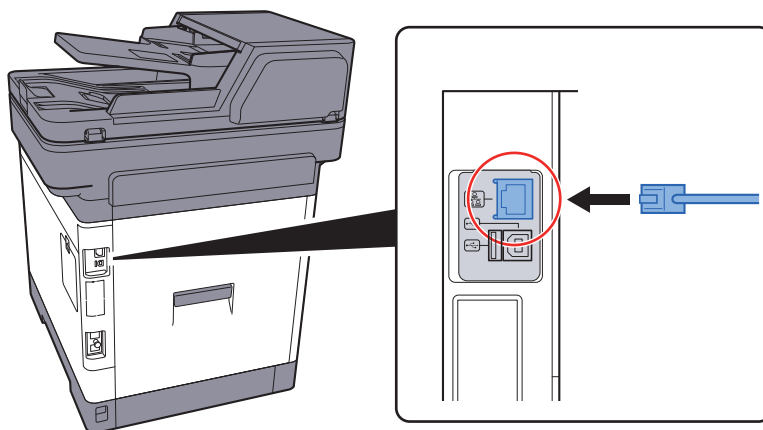

- 2 Collegare l'altra estremità del cavo all'hub.

2 Accendere la periferica e configurare la rete.

- ➔ [Configurazione della rete \(collegamento del cavo di rete\) \(pagina 2-18\)](#)

Collegamento del cavo USB

✔ **IMPORTANTE**

Se la periferica è accesa, spegnerla tramite l'interruttore.

➔ [Spegnimento \(pagina 2-10\)](#)

1 Collegare il cavo alla periferica.

- 1 Collegare il cavo USB al connettore dell'interfaccia USB posto sul lato sinistro della periferica.

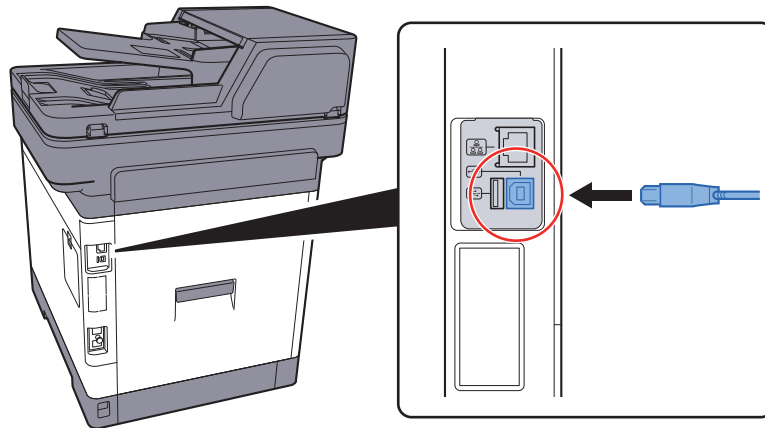

- 2 Collegare l'altra estremità del cavo al PC.

2 Accendere il sistema.

Collegamento del cavo di alimentazione

1 Collegare il cavo alla periferica.

Collegare un'estremità del cavo di alimentazione fornito alla periferica e l'altra alla presa di corrente.

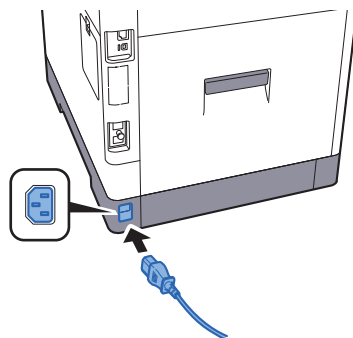

✔ **IMPORTANTE**

Utilizzare unicamente il cavo di alimentazione fornito con il sistema.

Accensione e spegnimento

Accensione

1 Accendere il sistema con l'interruttore.

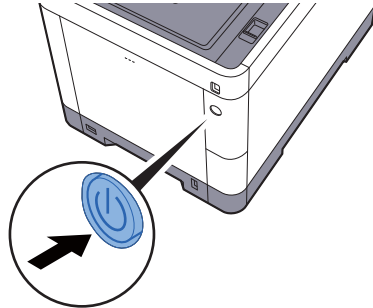

✓ IMPORTANTE

Quando si spegne il sistema, non riaccenderlo immediatamente. Attendere almeno 5 secondi prima di riaccenderlo.

Spegnimento

✓ IMPORTANTE

Quando gli indicatori [Elaborazione] o [Memoria] sono accesi o lampeggiano, il sistema è in funzione. Lo spegnimento del sistema mentre è in esecuzione un processo può causare malfunzionamenti.

1 Spegnere il sistema con l'interruttore.



Verificare che gli indicatori siano spenti.

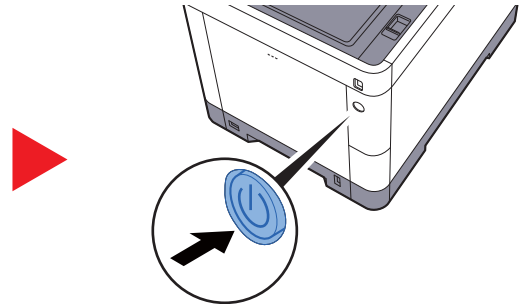

In caso di inutilizzo prolungato del sistema...

⚠ ATTENZIONE

In caso di inutilizzo del sistema per un periodo prolungato (ad esempio di notte), spegnere l'interruttore principale. In caso di periodi di inattività più lunghi (ad esempio durante le vacanze), scollegare anche la spina di alimentazione del sistema dalla presa di corrente per maggiore sicurezza. Quando si utilizzano i prodotti dotati di funzione Fax, si tenga presente che spegnendo l'interruttore principale le attività di trasmissione e ricezione fax non saranno possibili.

✓ IMPORTANTE

Rimuovere la carta dai cassette e riporla in una confezione sigillata per proteggerla dall'umidità.

Utilizzo del pannello comandi

Tasti del pannello comandi

	Visualizza la schermata Stato/Cancella lavori.		Visualizza la schermata del menu funzioni.		Tasti numerici. Utilizzati per immettere numeri e simboli.
	Visualizza la schermata Box documenti/USB		Aumenta o diminuisce i valori numerici, oppure seleziona i menu visualizzati sul display. Sposta, inoltre, il cursore durante l'immissione dei caratteri.		Cancella i numeri e i caratteri immessi.
	Visualizza la schermata Menu Sistema/Contatore.		Conferma la selezione di una funzione o di un menu, o i numeri che sono stati immessi.		Ripristina le impostazioni predefinite dei parametri.
	Visualizza la schermata Copia.		Ritorna alla schermata precedente.		Annula o sospende il lavoro attivo.
	Visualizza la schermata di invio. Utilizzare questo pulsante anche per visualizzare la schermata della rubrica.		Seleziona il modo colore automatico.		Premere per avviare un lavoro di copiatura e di scansione oppure per eseguire delle impostazioni.
	Visualizza la schermata FAX.		Seleziona il modo a colori.		
			Seleziona il modo Bianco & Nero.		

Display messaggi:

Visualizza il menu delle impostazioni, lo stato del sistema e i messaggi di errore.

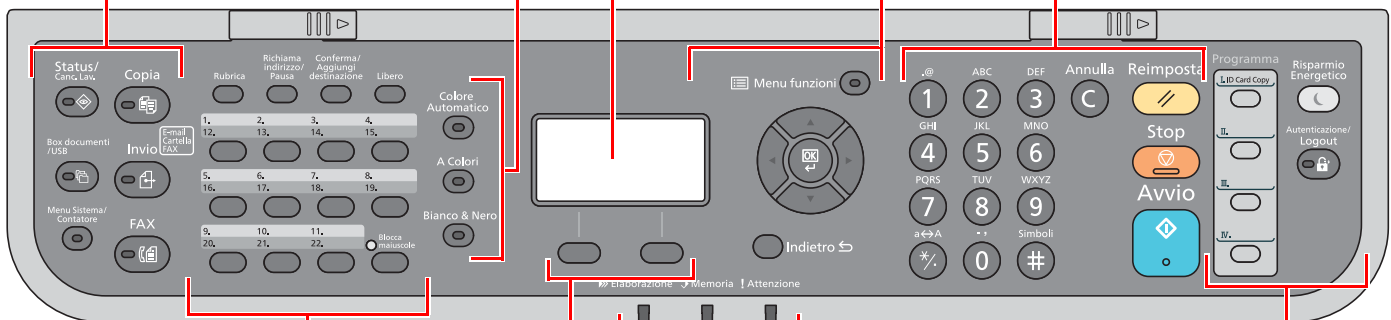

	Visualizza la schermata Rubrica.
	Richiama la destinazione precedente. Consente anche di inserire una pausa durante l'immissione di un numero di fax.
	Conferma la destinazione o aggiunge una destinazione.
	Commuta tra lo stato di libero e sganciato durante la trasmissione manuale di un fax.
	Richiama la destinazione registrata in corrispondenza dei tasti one touch.

Tasto di selezione:

Consente di selezionare il menu visualizzato nella parte inferiore del display.

Elaborazione: Lampeggia durante la stampa o la trasmissione/ricezione.

Memoria: Si accende quando la macchina accede alla memoria, alla memoria FAX o alla memoria USB (voce generica).

Attenzione: Si accende o lampeggia quando si è verificato un errore che ha comportato l'interruzione del lavoro.

	Utilizzato per registrare o richiamare dei programmi.		Predisporre il sistema nel Modo a riposo. Ripristina l'operatività del sistema dal Modo a riposo se è attivo il Modo a riposo.
			Premere questo pulsante per eseguire le attività di autenticazione utente e di logout utente.

Metodo operativo

Questa sezione spiega come utilizzare i menu di impostazione visualizzati sul display.

Visualizzazione dei menu e configurazione delle impostazioni

Premere il tasto **[Menu Sistema/Contatore]** oppure **[Menu funzioni]** per visualizzare i menu di impostazione. Selezionare il tasto **[▲]**, **[▼]**, **[◀]**, **[▶]**, **[OK]**, o **[Indietro]** per selezionare un menu ed eseguire le impostazioni.

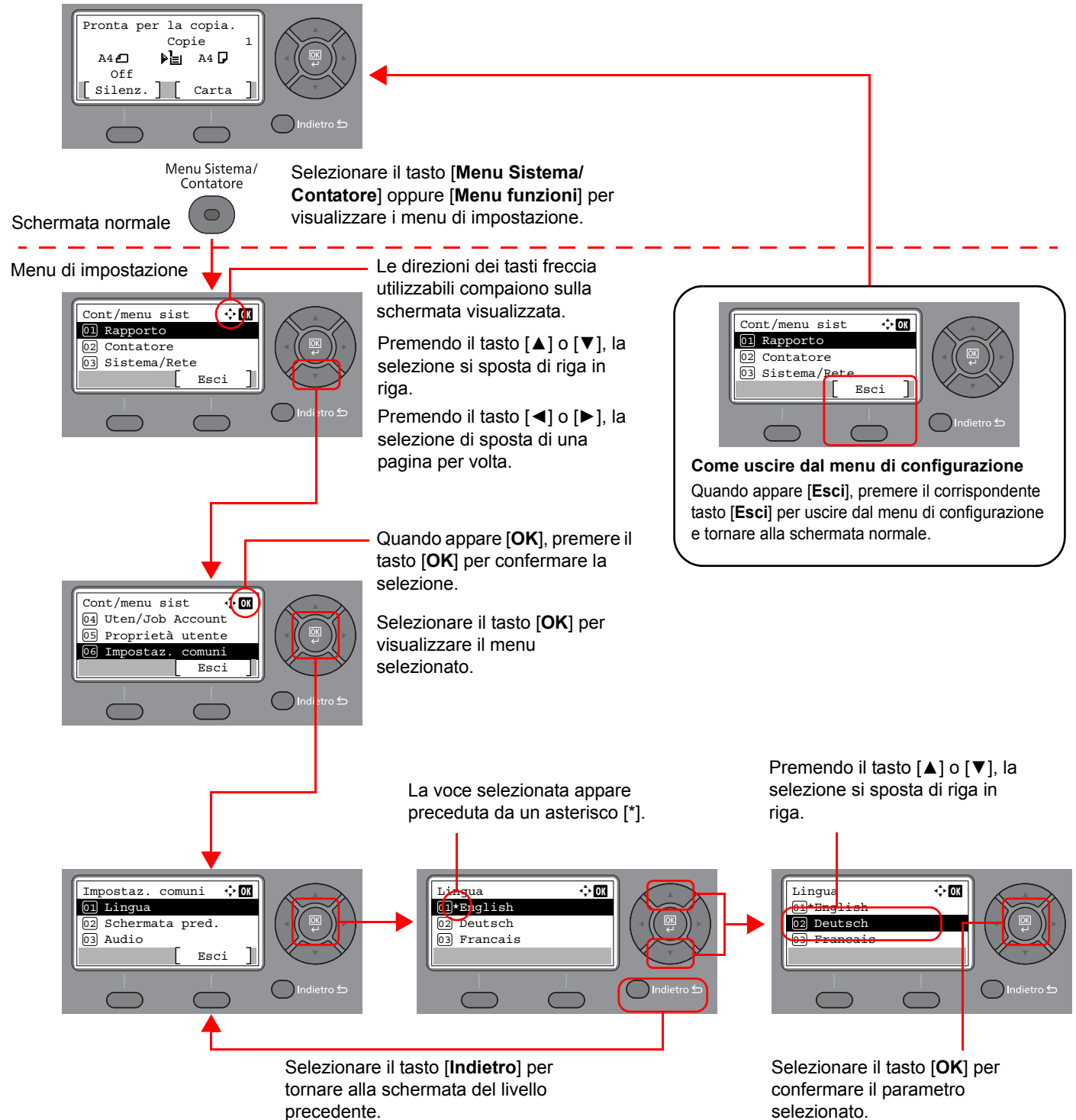

Display per originali e carta

La schermata Copia visualizza l'alimentazione carta selezionata.

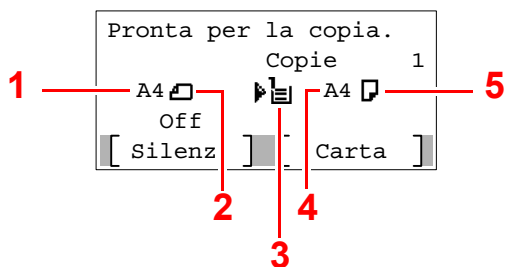

- 1 Formato originale
- 2 Orientamento originale
- 3 Alimentazione carta
- 4 Formato carta
- 5 Orientamento carta

Schermata Guida

Se si riscontrano delle difficoltà nell'utilizzo del sistema, si può visualizzare la schermata di guida per ottenere informazioni.

Quando appare [Guida] sul display, premere il corrispondente tasto di selezione [Guida] per visualizzare la schermata Guida. La schermata Guida mostra il funzionamento del sistema.



Selezionare [▼] per visualizzare il punto successivo oppure selezionare [▲] per visualizzare il punto precedente.

Selezionare il tasto [OK] per chiudere la schermata Guida.

Login e logout

Quando si configura una funzione che richiede l'accesso con diritti di amministratore, oppure quando è attivata la gestione dell'accesso utente, occorre immettere nome utente e password di login.

NOTA

Nome utente e password di login predefiniti in fabbrica sono quelli di seguito descritti.

Nome utente login: 3000

Password login: 3000

Se si dimentica il nome utente o la password di login assegnati non sarà possibile accedere al sistema. In tal caso, accedere al sistema con privilegi di amministratore e cambiare il proprio nome utente o la propria password di login.

Login

1 Immettere il nome utente di login.

- 1 Se durante la procedura viene visualizzata la schermata di login, selezionare "Nome utente login" e premere il tasto **[OK]**.

NOTA

- Se, come metodo di autenticazione utente, si seleziona **[Autentic. rete]** viene visualizzato **[Menu]**. Selezionare **[Menu]** e selezionare **[Tipo di login]**; sarà quindi possibile scegliere la destinazione di autenticazione tra **[Autentic. locale]** e **[Autentic. rete]**.
- Selezionare **[Menu]** e **[Dominio]**; sarà quindi possibile scegliere un dominio tra quelli registrati.

- 2 Immettere il nome utente di login usando i tasti numerici e selezionare **[OK]**.

NOTA

Se in "Operazione login" è impostata l'opzione **[Selez. carattere]**, si apre una schermata nella quale si possono immettere i dettagli selezionando i caratteri necessari sul display messaggi.

➔ [Operazione login \(pagina 8-21\)](#)

➔ [Metodo di immissione dei Caratteri \(pagina 11-10\)](#)

2 Immettere la password di login.

- 1 Selezionare "Password login" e premere il tasto **[OK]**.

- 2 Immettere la password di login e premere **[OK]**.

➔ [Metodo di immissione dei Caratteri \(pagina 11-10\)](#)

3 Selezionare **[Login]**.

Logout



Per scollegarsi dal sistema, selezionare il tasto **[Autenticazione/Logout]** e ritornare alla schermata di immissione di nome utente/password di accesso.

Gli utenti vengono automaticamente scollegati nei seguenti casi:

- Quando il sistema commuta nel modo a riposo.
- Quando viene attivata la funzione di reset automatico pannello.

Impostazioni predefinite della periferica

Prima di utilizzare la periferica si devono preventivamente configurare alcuni parametri come data e ora, configurazione di rete e le funzioni di risparmio energia.

NOTA

Si possono modificare le impostazioni predefinite della periferica nel Menu Sistema. Per le impostazioni configurabili nel Menu Sistema, vedere:

➔ [Configurazione e registrazione \(Menu Sistema\) \(pagina 8-1\)](#)

Impostazione di data e ora

Attenersi alla seguente procedura per impostare la data e l'ora locali.

Quando si invia un messaggio e-mail utilizzando la funzione di trasmissione, la data e l'ora impostate verranno riportate nell'intestazione del messaggio. Specificare la data, l'ora e il fuso orario del luogo di installazione del sistema.

NOTA

- Se è abilitata la gestione dell'accesso utenti, è possibile modificare le impostazioni soltanto effettuando il login con privilegi di amministratore. Se la gestione dell'accesso utente è disabilitata, viene visualizzata la schermata di autenticazione utente. Immettere nome utente e password di login, quindi selezionare **[Login]**.

- Nome utente e password di login predefiniti in fabbrica sono quelli di seguito descritti.

Nome utente login: 3000

Password login: 3000

- Specificare il fuso orario prima di impostare la data e l'ora.
- Si può periodicamente regolare l'ora corretta richiedendola dal server di riferimento ora della rete.

➔ [Embedded Web Server RX User Guide](#)

1 Visualizzare la schermata.

Tasto **[Menu Sistema/Contatore]** > **[▲]** **[▼]** > **[Impostaz. comuni]** > **[OK]** > **[▲]** **[▼]** > **[Impost. data]** > **[OK]**

2 Configurare le impostazioni.

Tasto **[▲]** **[▼]** > **[Fuso orario]** > **[OK]** > Selezionare il fuso orario > **[OK]** > **[▲]** **[▼]** > **[Data/Ora]** > **[OK]** > Impostare data/ora > **[OK]** > **[▲]** **[▼]** > **[Formato data]** > tasto **[OK]** > Selezionare il Formato data > **[OK]**

Voce	Descrizione
Impostare il fuso orario	Impostare il fuso orario. Selezionare dall'elenco la località più vicina. Se si seleziona un paese che utilizza l'ora legale, configurare le impostazioni per l'ora legale.
Data/Ora	Impostare la data e l'ora del Paese in cui viene utilizzato il sistema. Se si esegue un invio e-mail, la data e l'ora impostate verranno visualizzate nell'intestazione. Valore: Anno (2000 - 2037), Mese (1 - 12), Giorno (1 - 31), Ora (00 - 23), Minuti (00 - 59), Secondi (00 - 59)
Formato data	Selezionare il formato di visualizzazione della data. L'anno viene visualizzato nel modo occidentale. Valore: Mese/Giorno/Anno, Giorno/Mese/Anno, Anno/Mese/Giorno



NOTA

Premere il tasto [▲] o [▼] per immettere un numero.

Premere il tasto [◀] o [▶] per spostare il cursore nella posizione in cui si desidera immettere il nuovo valore, che inizierà a lampeggiare.

Configurazione della rete (collegamento del cavo di rete)

Il sistema è dotato di un'interfaccia di rete, compatibile con i protocolli di rete TCP/IP (IPv4), TCP/IP (IPv6), NetBEUI e IPSec. Tale interfaccia abilita la stampa in rete in Windows, Macintosh, UNIX e altre piattaforme.

Configurare il protocollo TCP/IP (IPv4) per collegarsi alla rete Windows.

Le configurazioni predefinite sono "Protocollo TCP/IP: On, DHCP: On, Auto-IP: On".

NOTA

Se sul sistema è abilitata la gestione dell'accesso utente, si possono modificare le impostazioni soltanto effettuando il login con privilegi di amministratore.

Se il login utente è disabilitato, viene visualizzata la schermata di autenticazione utente. Immettere un nome utente e password di login, quindi selezionare [**Login**].

Nome utente e password di login predefiniti in fabbrica sono quelli di seguito descritti.

Nome utente login: 3000

Password login: 3000

Config. TCP/IP

Impostazioni IPv4

Configurare il protocollo TCP/IP (IPv4) per collegarsi alla rete Windows.

NOTA

Per configurare questo parametro occorre preventivamente richiedere l'indirizzo IP all'amministratore della rete. Nei seguenti casi, impostare l'indirizzo IP del server DNS in Embedded Web Server RX.

Per configurare l'indirizzo IP del server DNS, vedere:

➔ **Embedded Web Server RX User Guide**

- Quando si utilizza il nome host con l'opzione "DHCP" impostata su "Off".
- Quando si utilizza il server DNS con l'indirizzo IP non assegnato automaticamente mediante protocollo DHCP.

1 Visualizzare la schermata.

Tasto [**Menu Sistema/Contatore**] > [**▲**] [**▼**] > [**Sistema/Rete**] > [**OK**] > [**▲**] [**▼**] > [**Sistema/Rete**] > [**OK**] > [**▲**] [**▼**] > [**Config. TCP/IP**] > [**OK**] > [**▲**] [**▼**] > [**Impostaz. IPv4**] > [**OK**]

2 Configurare le impostazioni.

Durante l'impostazione dell'indirizzo IP statico

1 Tasto [**▲**] [**▼**] > [**DHCP**] > [**OK**] > [**▲**] [**▼**] > [**Off**] > [**OK**]

2 Tasto [**▲**] [**▼**] > [**Indirizzo IP**] > [**OK**]

3 Impostare l'indirizzo IP.



NOTA

È possibile impostare un valore compreso tra 000 e 255.
Utilizzare i tasti numerici o premere il tasto [▲] o [▼] per immettere un numero.
Premere il tasto [◀] o [▶] per spostare il cursore nella posizione in cui si desidera immettere il nuovo valore, che inizierà a lampeggiare.

4 Selezionare il tasto [OK].

5 Tasto [▲] [▼] > [Subnet mask] > [OK]

6 Impostare la subnet mask.



NOTA

È possibile impostare un valore compreso tra 000 e 255.
Utilizzare i tasti numerici o premere il tasto [▲] o [▼] per immettere un numero.
Premere il tasto [◀] o [▶] per spostare il cursore nella posizione in cui si desidera immettere il nuovo valore, che inizierà a lampeggiare.

7 Selezionare il tasto [OK].

8 Tasto [▲] [▼] > [Gateway default] > [OK]

9 Impostare il gateway default.



NOTA

È possibile impostare un valore compreso tra 000 e 255.
Utilizzare i tasti numerici o premere il tasto [▲] o [▼] per immettere un numero.
Premere il tasto [◀] o [▶] per spostare il cursore nella posizione in cui si desidera immettere il nuovo valore, che inizierà a lampeggiare.

10 Selezionare il tasto [OK].



IMPORTANTE

Dopo aver modificato le impostazioni, riavviare la rete dal Menu Sistema oppure spegnere e riaccendere il sistema.

➔ [Riavviare la rete \(pagina 8-30\)](#)



NOTA

La rete può anche essere configurata da computer utilizzando Embedded Web Server RX.

➔ **Embedded Web Server RX User Guide**

Impostazioni della rete wireless

Quando sul sistema è installato il Kit d'interfaccia di rete wireless e sono state configurate le impostazioni di collegamento, è possibile stampare in un ambiente di rete wireless (LAN wireless). Le impostazioni per configurare il collegamento utilizzando l'installazione rapida sono descritte di seguito.

Le seguenti quattro impostazioni possono essere configurate utilizzando l'installazione rapida.

➔ [Impostazione \(pagina 8-32\)](#)

Rete disponibile

Visualizza i punti di accesso cui il sistema può collegarsi.

Pulsante

Se l'Access Point supporta il metodo Pulsante, si possono configurare le impostazioni wireless utilizzando la configurazione mediante pulsante. Con questo metodo si effettua la connessione premendo il pulsante sull'Access Point.



NOTA

Il metodo Pulsante supporta solo la configurazione WPS (WiFi Protected Setup).

PIN (Dispositivo)

Si effettua la connessione utilizzando il codice PIN del sistema. Immettere il codice PIN sull'Access Point. Il codice PIN del sistema viene generato automaticamente.

PIN (Terminale)

Si effettua la connessione utilizzando il codice PIN dell'Access Point. Immettere il codice PIN dell'Access Point.

Funzione di risparmio energia

Se rimane inutilizzata per un periodo di tempo prestabilito, la periferica commuta automaticamente nel Modo a riposo, per ridurre al minimo il consumo energetico. Il sistema si spegne automaticamente se non viene utilizzato mentre si trova nel Modo a riposo.

Modo a riposo e Modo a riposo automatico

NOTA

Se è abilitata la gestione dell'accesso utenti, è possibile modificare le impostazioni soltanto effettuando il login con privilegi di amministratore.

Se la gestione dell'accesso utente è disabilitata, viene visualizzata la schermata di autenticazione utente. Immettere nome utente e password di login, quindi selezionare **[Login]**.

Nome utente e password di login predefiniti in fabbrica sono quelli di seguito descritti.

Nome utente login: 3000

Password login: 3000

Modo a riposo

Per attivare il Modo a riposo, premere il tasto **[Risparmio Energetico]**. Il display messaggi e tutti gli indicatori sul pannello comandi si spegneranno per risparmiare corrente, tranne l'indicatore Risparmio Energetico. Questo stato è denominato Modo a riposo.

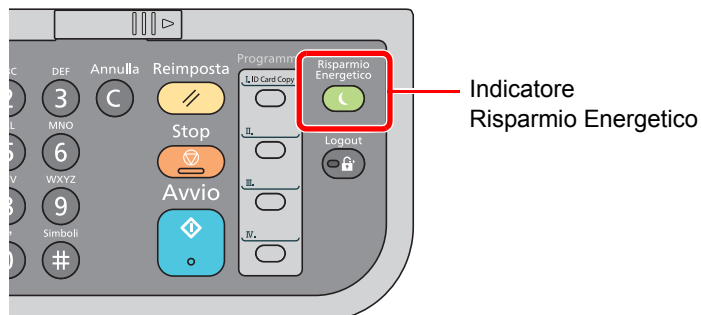

Se vengono ricevuti dei dati di stampa durante il Modo a riposo, il sistema ripristina automaticamente l'operatività e stampa i dati.

Se vengono ricevuti dei fax mentre è attivo il Modo a riposo, il sistema ripristina automaticamente l'operatività e avvia la stampa.

Per ripristinare l'operatività, eseguire le seguenti operazioni.

- Premere un tasto qualsiasi sul pannello comandi.

Il sistema sarà completamente operativo in 17 secondi.

Si consideri che in presenza di determinate condizioni ambientali, quali la ventilazione, il tempo di risposta del sistema può essere più lento.

Modo a riposo automatico

Nella modalità a riposo automatico, il sistema passa automaticamente in modalità a riposo dopo un periodo di inattività predefinito.

Il periodo di tempo predefinito è di 1 minuto.

Per modificare il tempo predefinito per il modo a riposo, vedere:

➔ [Timer riposo \(pagina 8-19\)](#)

Attenersi alla seguente procedura per impostare il timer riposo, ossia il tempo di inutilizzo raggiunto il quale il sistema si commuta in modalità A riposo.

1 Visualizzare la schermata.

Tasto [Menu Sistema/Contatore] > [▲] [▼] > [Impostaz. comuni] > [OK] > [▲] [▼] > [Impost. timer] > [OK] > [▲] [▼] > [Timer riposo] > [OK]

2 Impostare l'intervallo di tempo.

1 Digitare l'intervallo di tempo.



NOTA

È possibile impostare un valore compreso tra 1 e 240.
Utilizzare i tasti numerici o premere il tasto [▲] o [▼] per immettere un numero.

2 Selezionare il tasto [OK].

Regole A riposo (modelli europei)

È possibile definire se attivare la modalità a riposo per ogni funzione. Quando la periferica si commuta nel modo a riposo, non è in grado di riconoscere la scheda ID (ID card).

Per maggiori informazioni sulle impostazioni delle Regole A riposo, vedere:

➔ [Regole A riposo \(modelli per l'Europa\) \(pagina 8-19\)](#)

Livello A riposo (Rispar. Energia e Riprist.veloce) (modelli extraeuropei)

Per il livello a riposo, è possibile commutare tra le due seguenti modalità: Rispar. Energia e Riprist.veloce. L'impostazione predefinita è Rispar. Energia.

Il modo Rispar. Energia riduce ulteriormente il consumo di corrente rispetto al modo Riprist.veloce e permette di configurare il Modo a riposo per ogni funzione. La scheda ID non può essere riconosciuta.



NOTA

Questa funzione non viene visualizzata se è installato il kit d'interfaccia di rete opzionale.

Per riavviare, selezionare il tasto [Risparmio Energetico] sul pannello comandi. Se vengono ricevuti dei dati di stampa durante il Modo a riposo, il sistema ripristina automaticamente l'operatività e stampa i dati.

Per maggiori informazioni sulle impostazioni delle Regole A riposo, vedere:

➔ [Livello A riposo \(modelli diversi da quelli europei\) \(pagina 8-19\)](#)

Attenersi alla seguente procedura per selezionare il livello A riposo e configurare il modo Risparmio energia separatamente per ogni funzione.

1 Visualizzare la schermata.

Tasto [Menu Sistema/Contatore] > [▲] [▼] > [Impostaz. comuni] > [OK] > [▲] [▼] > [Impost. timer] > [OK] > [▲] [▼] > [Livello A riposo] > [OK]

2 Selezionare il livello A riposo.

Tasto [▲] [▼] > [Riprist.veloce] o [Rispar. Energia] > [OK]

Se si configura [Rispar. Energia], passare al punto successivo per attivare o escludere il modo Risparmio energia per ogni singola funzione.

3 Impostare la regola A riposo.

- 1** Selezionare la funzione da impostare, quindi premere il tasto **[OK]**.

La voce **[Lettore schede]** viene visualizzata quando è attivato il modulo opzionale Card Authentication Kit.

La voce **[FAX]** viene visualizzata solo su prodotti con installata la funzione fax.

- 2** Tasto **[▲]** **[▼]** > **[Off]** o **[On]** > **[OK]**

Ripetere i punti 3-1 e 3-2 per impostare un'altra funzione.

Installazione del software

Per poter utilizzare le funzionalità di stampa oppure di trasmissione TWAIN/WIA e FAX di rete dal proprio PC, occorre installare sul computer il software appropriato, reperibile sul DVD (Product Library) fornito con il sistema.

Software su DVD (Windows)

Come metodo di installazione si può scegliere tra **[Installazione rapida]** o **[Installazione personalizzata]**. **[Installazione rapida]** è il metodo di installazione standard. Per installare dei componenti che non si possono installare con **[Installazione rapida]**, utilizzare **[Installazione personalizzata]**.

Per i dettagli sull'Installazione personalizzata, vedere:

➔ [Installazione personalizzata \(pagina 2-28\)](#)

Software	Descrizione	Installazione rapida
Printing System Driver	Questo driver permette di utilizzare la periferica per stampare i file inviati da un computer. Un unico driver supporta molteplici linguaggi di descrizione pagina (PCL XL, KPDL, ecc.). Questo driver di stampa permette all'utente di utilizzare tutte le funzionalità della periferica. Utilizzare questo driver per creare i file PDF.	○
Printing System (XPS) Driver	Questo driver di stampa supporta il formato XPS (XML Paper Specification) sviluppato da Microsoft Corporation.	-
KPDL mini-driver/PCL mini-driver	Si tratta del MiniDriver Microsoft che supporta i linguaggi PCL e KPDL. Con questo driver vi sono alcune restrizioni di utilizzo delle funzionalità e delle opzioni della periferica.	-
FAX Driver	Questo driver permette di trasmettere come fax un documento creato con un qualsiasi programma PC utilizzando appunto la periferica.	-
TWAIN Driver	Questo driver permette di utilizzare la periferica per eseguire dei lavori di scansione con un software compatibile TWAIN.	○
WIA Driver	WIA (Windows Imaging Acquisition) è una funzionalità Windows che abilita la comunicazione bidirezionale tra un dispositivo di acquisizione immagine, ad esempio uno scanner, e un software di elaborazione delle immagini. Questa funzionalità permette di acquisire un'immagine utilizzando un software compatibile WIA, utile quando sul computer non è installato un software compatibile TWAIN.	-
NETWORK PRINT MONITOR	Questa utilità permette il monitoraggio in rete della periferica.	-
Status Monitor	Questa utilità monitora lo stato della stampante e crea dei rapporti in tempo reale.	○
Network Tool for Direct Printing	Permette di stampare un file PDF senza aprire il programma Adobe Acrobat/Reader.	-
FONTS	Font display che permettono di utilizzare i caratteri incorporati nella periferica all'interno di un'applicazione software.	○



NOTA

- L'installazione del software in Windows può essere eseguita da utenti che accedono con privilegi di amministratore.
- La funzione Fax è disponibile solo sui prodotti dotati di questa funzionalità.
- Il driver WIA e Printing System (XPS) Driver non possono essere installati in Windows XP.

Installazione del software in Windows

Installazione rapida

La procedura descrive un esempio di installazione del software in Windows 7 con il metodo [Installazione rapida].

Per i dettagli sull'Installazione personalizzata, vedere:

➔ [Installazione personalizzata \(pagina 2-28\)](#)

1 Inserire il DVD nel lettore.

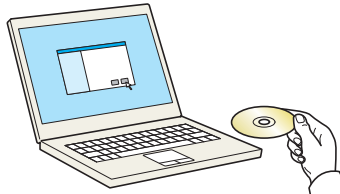

NOTA

- L'installazione del software in Windows può essere eseguita da utenti che accedono con privilegi di amministratore.
- Se si apre la finestra di dialogo "Installazione guidata nuovo hardware" selezionare [Annulla].
- Se si apre la schermata Autorun, fare clic su [Esegui setup.exe].
- Se si apre la finestra di gestione account utente, fare clic su [Sì] ([Consenti]).

2 Visualizzare la schermata.

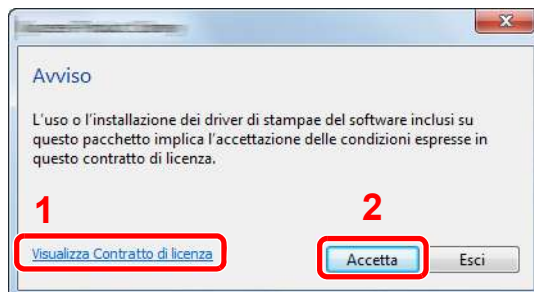

- 1 Fare clic su [Visualizza Contratto di licenza] e leggere il Contratto di licenza.
- 2 Fare clic su [Accetta].

3 Installazione con [Installazione rapida].

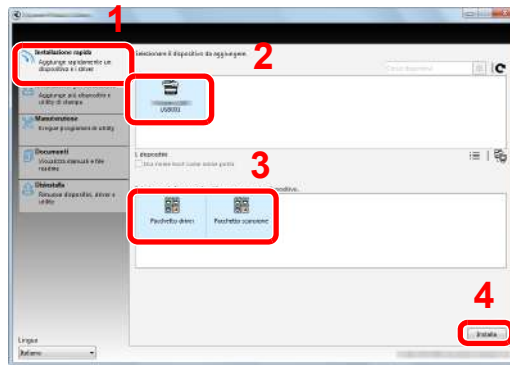

Si può anche selezionare **[Usa nome host per il nome porta]** e configurare l'utilizzo del nome host della porta TCP/IP standard. (Non è consentito l'utilizzo di una connessione USB).

NOTA

- Per installare Status Monitor occorre dapprima installare Microsoft .NET Framework 4.0 .

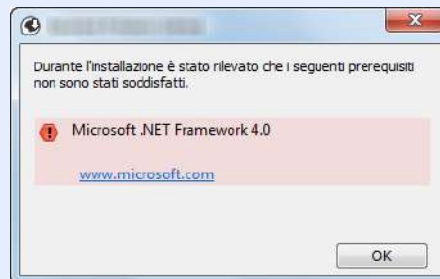

- Il sistema può essere rilevato solo se è acceso. Se il computer non riesce a rilevare il sistema, controllare che la periferica sia collegata al computer tramite un cavo di rete o USB e che sia accesa, quindi fare clic su  (Ricarica).
- Se si apre la finestra di protezione di Windows, fare clic su **[Installa il software del driver]**.

4 Terminare l'installazione.

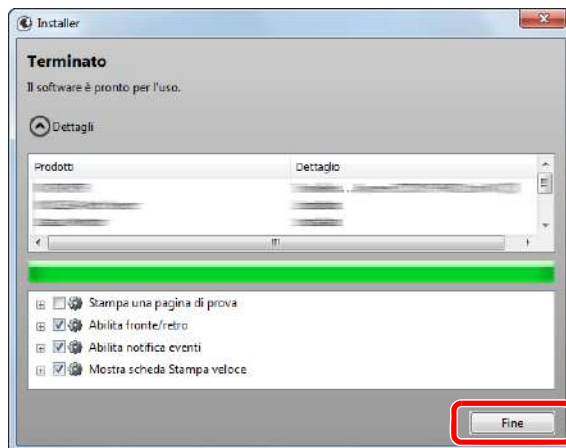

Quando compare "Il software è pronto per l'uso" si può utilizzare il software. Per stampare una pagina di prova, attivare la casella di spunta "Stampa una pagina di prova" e selezionare la periferica.

Fare clic su **[Fine]** per uscire dalla procedura di installazione guidata.



NOTA

Se in Windows XP è stata selezionata l'opzione **[Impostazioni dispositivo]** dopo aver fatto clic su **[Fine]** si apre la finestra di dialogo delle impostazioni dispositivo. Configurare le impostazioni delle opzioni installate sulla periferica. Al termine dell'installazione si possono configurare le impostazioni dispositivo.

➔ [Printing System Driver User Guide](#)

Se viene visualizzato un messaggio che invita l'utente a riavviare il sistema, riavviare il computer seguendo le indicazioni visualizzate. Con questa operazione termina la procedura di installazione del driver di stampa.

Per installare il driver TWAIN, proseguire con la configurazione di:

➔ [Configurazione del driver TWAIN \(pagina 2-34\)](#)

Installazione personalizzata

La procedura descrive un esempio di installazione del software in Windows 7 con il metodo [Installazione personalizzata].

1 Inserire il DVD nel lettore.

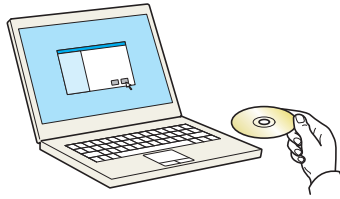

NOTA

- L'installazione del software in Windows può essere eseguita da utenti che accedono con privilegi di amministratore.
- Se si apre la finestra di dialogo "Installazione guidata nuovo hardware" selezionare [Annulla].
- Se si apre la schermata Autorun, fare clic su [Esegui setup.exe].
- Se si apre la finestra di gestione account utente, fare clic su [Sì] ([Consenti]).

2 Visualizzare la schermata.

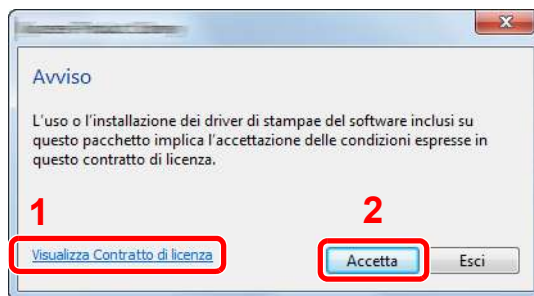



- 1 Fare clic su [Visualizza Contratto di licenza] e leggere il Contratto di licenza.
- 2 Fare clic su [Accetta].

3 Installazione con [Installazione personalizzata].

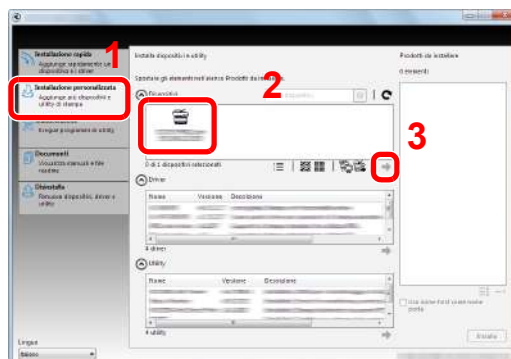
- 1 Selezionare il dispositivo da installare.



Si possono utilizzare i seguenti pulsanti.

-  : Consente di commutare tra visualizzazione icone e testo.
-  : Consente di selezionare più voci.
-  : Se il dispositivo desiderato non è presente tra quelli visualizzati, selezionare questo pulsante per selezionare direttamente il dispositivo.

2 Selezionare il driver da installare.

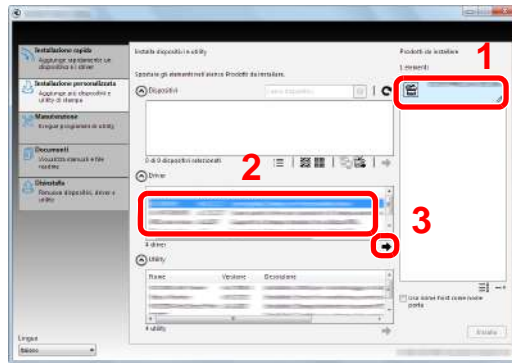

3 Selezionare la utility da installare.

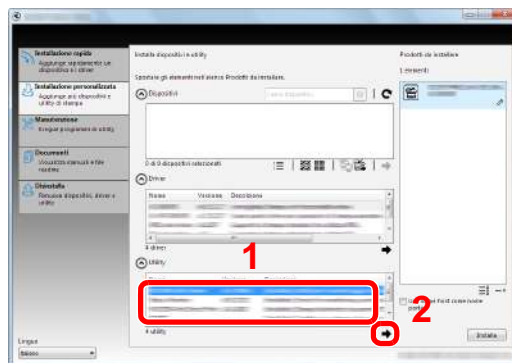

4 Fare clic su [Installa].

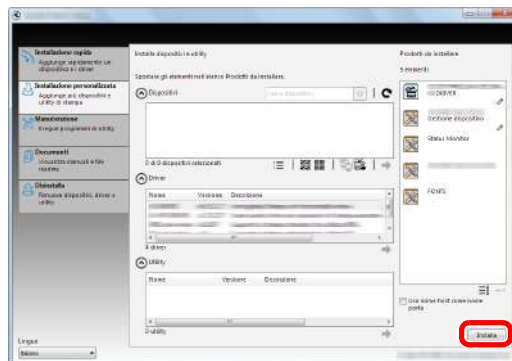

 **NOTA**

- Per installare Status Monitor occorre dapprima installare Microsoft .NET Framework 4.0.

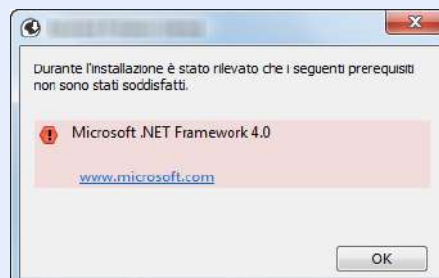

4 Terminare l'installazione.

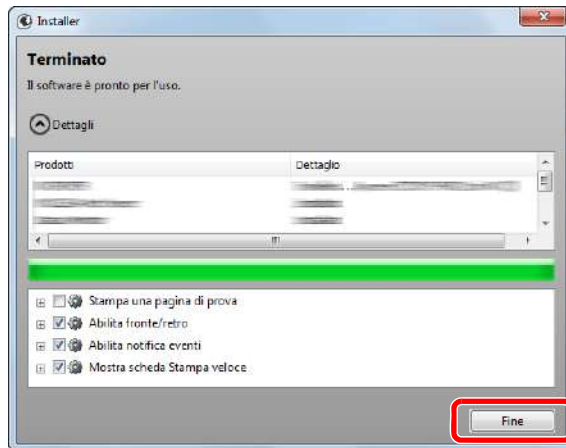

Quando compare "Il software è pronto per l'uso" si può utilizzare il software. Per stampare una pagina di prova, attivare la casella di spunta "Stampa una pagina di prova" e selezionare la periferica.

Fare clic su **[Fine]** per uscire dalla procedura di installazione guidata.



NOTA

Se in Windows XP è stata selezionata l'opzione **[Impostazioni dispositivo]** dopo aver fatto clic su **[Fine]** si apre la finestra di dialogo delle impostazioni dispositivo. Configurare le impostazioni delle opzioni installate sulla periferica. Al termine dell'installazione si possono configurare le impostazioni dispositivo.

➔ [Printing System Driver User Guide](#)

Se viene visualizzato un messaggio che invita l'utente a riavviare il sistema, riavviare il computer seguendo le indicazioni visualizzate. Con questa operazione termina la procedura di installazione del driver di stampa.

Per installare il driver TWAIN, proseguire con la configurazione di:

➔ [Configurazione del driver TWAIN \(pagina 2-34\)](#)

Disinstallazione del software

Attenersi alla seguente procedura per rimuovere il software dal computer.

NOTA

La rimozione del software in Windows può essere eseguita da utenti che accedono con privilegi di amministratore.

1 Visualizzare la schermata.

Fare clic sul pulsante [Start] di Windows e selezionare [Tutti i programmi], [(nome del distributore)] e [Disinstalla Product Library] per eseguire la Disinstallazione guidata.

NOTA

In Windows 8, fare clic su [Cerca] in Accessi e digitare "Disinstalla Product Library" nella casella di ricerca. Selezionare [Disinstalla Product Library] nell'elenco di ricerca.

2 Disinstallare il software.

Attivare la casella di spunta accanto al software che si desidera rimuovere.

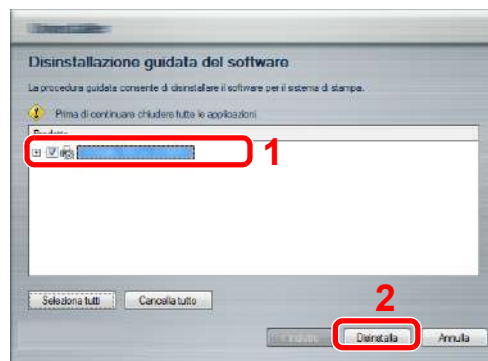

3 Terminare la procedura di rimozione.

Se viene visualizzato un messaggio che invita l'utente a riavviare il sistema, riavviare il computer seguendo le indicazioni visualizzate. La procedura di disinstallazione del software è terminata.

NOTA

- È anche possibile disinstallare il software utilizzando la Product Library.
- Nella schermata Product Library, fare clic su [Disinstalla] e seguire le istruzioni visualizzate per disinstallare il software.

Installazione del software su computer Mac

Si può utilizzare la funzionalità di stampa del sistema anche su computer Mac.

NOTA

- L'installazione del software in ambiente MAC OS può essere eseguita da utenti che accedono con privilegi di amministratore.
- Quando si stampa da un computer Macintosh, impostare [KPD] o [KPD(Auto)].
- ➔ [Stampante \(pagina 8-25\)](#)
- Se per il collegamento si utilizza il protocollo Bonjour, abilitare Bonjour nelle impostazioni di rete del sistema.
- ➔ [Bonjour \(pagina 8-27\)](#)
- Sulla schermata di Autenticazione, immette il nome e la password utilizzati per accedere al sistema operativo.

1 Inserire il DVD nel lettore.

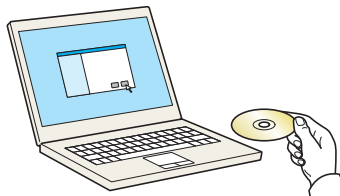

Fare doppio clic sull'icona [GEN_LIB].

2 Visualizzare la schermata.



Fare doppio clic su [(Nome marchio) OS X x.x] in funzione della versione MAC OS installata.

3 Installare il driver di stampa.

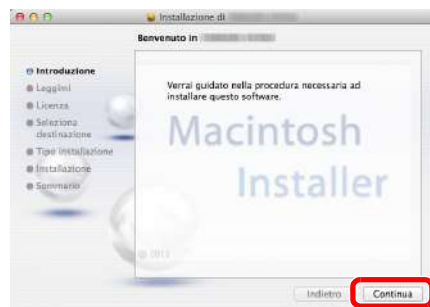

Installare il driver di stampa seguendo le istruzioni visualizzate dal software di installazione.

Con questa operazione termina la procedura di installazione del driver di stampa.

Se si utilizza una connessione USB, il sistema viene riconosciuto e collegato automaticamente.

Se si utilizza una connessione IP, si devono configurare le impostazioni di seguito indicate.

4 Configurare la stampante.

- 1 Aprire Preferenze di Sistema e aggiungere la stampante.

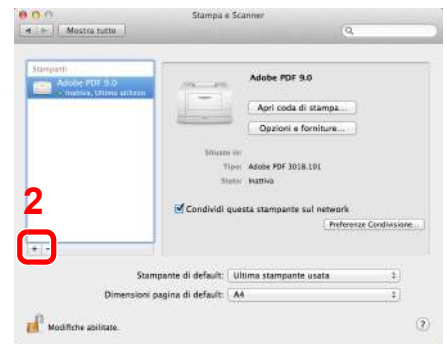

- 2 Selezionare [Default] e fare clic sulla voce che appare nel campo "Nome".

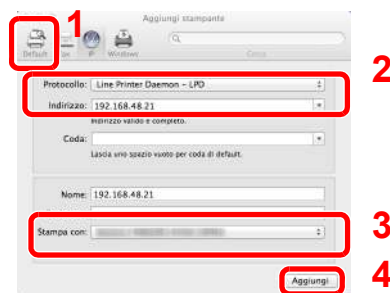

- 3 Selezionare il driver in "Stampa con".

NOTA

Quando si utilizza la connessione IP, fare clic sull'icona IP per avviare la connessione IP quindi inserire il nome host e l'indirizzo IP. In "Nome" comparirà automaticamente il numero che è stato immesso in corrispondenza di "Indirizzo". Modificarlo, se necessario.

- 3 Selezionare le opzioni disponibili per la periferica.

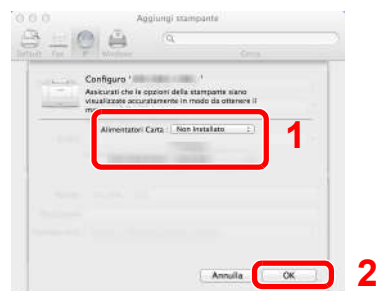

- 4 La periferica selezionata viene aggiunta.

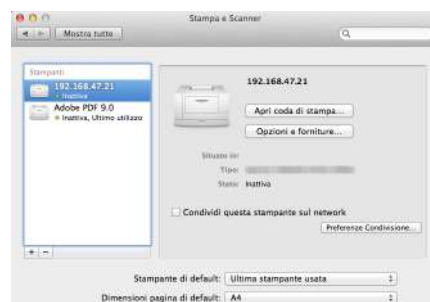

Configurazione del driver TWAIN

Registrare la periferica in Driver TWAIN. Le istruzioni qui riportate sono quelle visualizzate sulle schermate di Windows 7.

1 Visualizzare la schermata.

- 1 In Windows, selezionare [Start], [Tutti i programmi], [(Nome marchio)] e [TWAIN Driver Setting]. Si apre la schermata TWAIN Driver.

NOTA

In Windows 8, fare clic su [Cerca] in Accessi e digitare "TWAIN Driver Setting" nella casella di ricerca. Selezionare [TWAIN Driver Setting] nell'elenco di ricerca.

- 2 Fare clic su [Aggiungi].

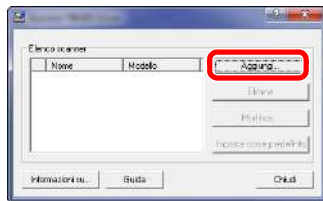

2 Configurare il Driver TWAIN.

(Rete)

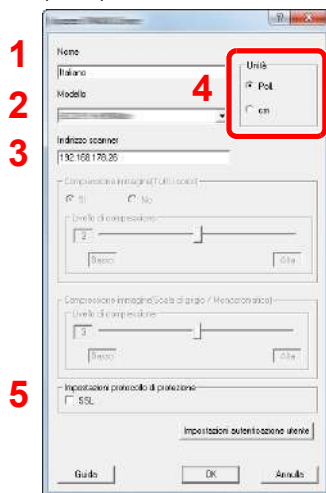

- 1 Immettere il nome del sistema.
- 2 Selezionare il sistema dall'elenco.
- 3 Immettere l'indirizzo IP della periferica o il nome host.
- 4 Impostare l'unità di misura.
- 5 Quando si utilizza il protocollo SSL, attivare la casella di spunta accanto a SSL.

(USB)

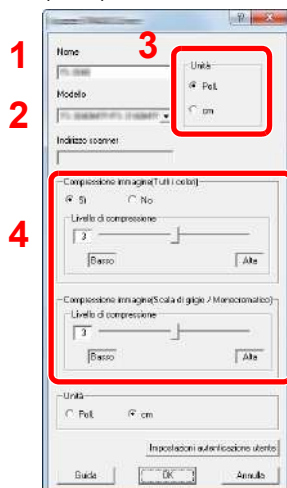

- 1 Immettere il nome del sistema.
- 2 Selezionare il sistema dall'elenco.
- 3 Impostare l'unità di misura.
- 4 Impostare il Livello di compressione.



NOTA

Se non si conosce l'indirizzo IP del sistema o il nome host, rivolgersi all'amministratore.

3 Completare la registrazione.

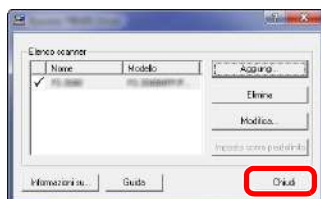

NOTA

Fare clic su **[Elimina]** per eliminare la periferica aggiunta. Fare clic su **[Modifica]** per modificare i nomi.

Configurazione del driver WIA

Registrare la periferica in Driver WIA. Le istruzioni qui riportate sono quelle visualizzate sulle schermate di Windows 7.

1 Visualizzare la schermata.

- 1 Fare clic sul pulsante **[Start]** di Windows e selezionare **[Scanner]** in **[Cerca programmi e file]**. Nell'elenco di ricerca, fare clic su **[Visualizza scanner e fotocamere]**; si aprirà la schermata Scanner e fotocamere digitali.

NOTA

In Windows 8, fare clic su **[Cerca]** in Accessi e digitare "Visualizza scanner e fotocamere" nella casella di ricerca. Selezionare **[Visualizza scanner e fotocamere]** nell'elenco di ricerca: si aprirà la schermata Scanner e fotocamere.

- 2 Selezionare lo stesso nome della periferica in WIA Driver, quindi fare clic su **[Proprietà]**.

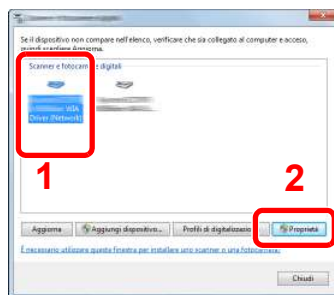

2 Configurare il Driver WIA.

(Rete)

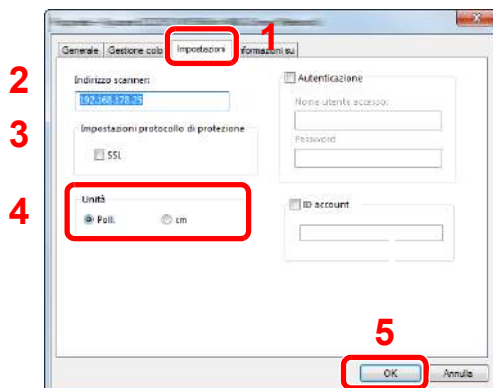

- 1 Fare clic sulla scheda **[Impostazioni]**.
- 2 Immettere l'indirizzo IP della periferica o il nome host.
- 3 Quando si utilizza il protocollo SSL, attivare la casella di spunta accanto a SSL.
- 4 Impostare l'unità di misura.
- 5 Fare clic su **[OK]**.

(USB)

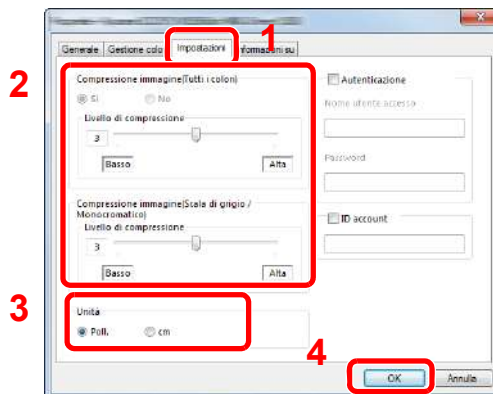

- 1 Fare clic sulla scheda **[Impostazioni]**.
- 2 Impostare il Livello di compressione.
- 3 Impostare l'unità di misura.
- 4 Fare clic su **[OK]**.

Controllo del contatore

Verificare il numero di pagine stampate e digitalizzate.

1 Visualizzare la schermata.

Tasto [Menu Sistema/Contatore] > [▲] [▼] > [Contatore] > [OK]

2 Controllare il contatore.

Selezionare la voce che si desidera controllare, quindi selezionare [OK].

Ulteriori operazioni preliminari per l'Amministratore

Oltre alle informazioni descritte nel presente capitolo, l'amministratore della periferica deve controllare le seguenti voci e configurare le impostazioni necessarie.

Invio di documenti a un PC

Invio a una cartella condivisa (Invio a cartella (SMB))

Per inviare un documento a un PC, è necessario dapprima creare una cartella di condivisione in cui ricevere il documento sul proprio computer.

➔ [Preparazione per l'invio di un documento a una cartella condivisa in un PC \(pagina 3-13\)](#)

Invio e-mail di immagini acquisite (Invio come E-mail)

È possibile inviare un'immagine acquisita come allegato a una e-mail.

➔ [Impostazioni e-mail \(pagina 2-46\)](#)

Rafforzamento della protezione

La periferica viene fornita con due utenti predefiniti registrati, uno con privilegi di Amministratore periferica e uno con privilegi di Amministratore. L'accesso alla periferica come utente con privilegi di amministratore permette di configurare tutte le impostazioni; è pertanto consigliabile cambiare nome utente e password di login.

Inoltre, la periferica è dotata della funzione di autenticazione utente che può essere configurata per limitare l'accesso solo agli utenti che hanno registrato il proprio nome utente e la propria password di login.

➔ [Autenticazione utente e Accounting \(Accesso utenti, Job Accounting\) \(pagina 9-1\)](#)

Compito	Funzione	Pagina di riferimento
Limitare gli utenti della periferica.	Accesso utente	pagina 9-2
	Reimpostazione automatica pannello	pagina 8-19
	Impostazioni scheda ID ^{*1}	pagina 9-24
Limitare le funzioni di base che si possono utilizzare.	Autorizzazione locale	pagina 9-18
	Impostaz. autoriz. gruppo	pagina 9-19
Prevenire l'accesso di un altro utente ai documenti archiviati sulla periferica.	Casella personalizzata ^{*2}	pagina 5-32
Prevenire la divulgazione dei dati memorizzati sulla periferica.	Sovrascrittura dati ^{*3}	Vedere Data Security Kit (E) Operation Guide .
	Crittografia ^{*3}	
	Funzioni di crittografia PDF	pagina 6-31
Cancelare completamente i dati presenti sul sistema prima del suo smaltimento.	Cancellez. dati	pagina 8-35

*1 Si richiede l'installazione dell'opzione Card Authentication Kit.

*2 Si richiede l'unità SSD opzionale.

*3 Si richiede il Data Security Kit opzionale.

Compito	Funzione	Pagina di riferimento
Proteggere la trasmissione da intercettazioni e intercettazioni telefoniche.	IPP su SSL	pagina 8-28
	HTTPS	pagina 8-28
	Sicurezza LDAP	Vedere Embedded Web Server RX User Guide .
	Sicurezza SMTP	pagina 8-30
	Sicurezza POP3	pagina 8-30
	TX crittografata FTP	pagina 6-34
	IPSec	pagina 8-29
	SNMPv3	pagina 8-28

Embedded Web Server RX

Se il sistema è collegato alla rete si possono configurare i vari parametri utilizzando Embedded Web Server RX.

Questa sezione spiega come accedere a Embedded Web Server RX e come modificare le impostazioni di protezione e il nome host.

➔ Embedded Web Server RX User Guide

NOTA

Per l'accesso completo alle funzioni delle pagine di Embedded Web Server RX, immettere Nome utente e Password, quindi fare clic su **[Accedi]**. L'immissione della password amministratore predefinita permette all'utente di accedere a tutte le pagine, comprese le schermate Casella documenti, Rubrica e Impostazioni nel menu di navigazione. L'impostazione predefinita in fabbrica per l'utente predefinito con privilegi di amministratore è la seguente. (Per nome utente e password di accesso rispettare le maiuscole e le minuscole).

Nome utente acc.: Admin
Password di acc.: Admin

Le impostazioni che l'amministratore e gli utenti generici possono configurare in Embedded Web Server RX sono le seguenti.

Impostazione	Descrizione	Amministratore	Utente generico
Informazioni dispositivo	Si può controllare la struttura della periferica.	<input type="radio"/>	<input type="radio"/>
Stato lavoro	Visualizza tutte le informazioni relative alla periferica, compresi i lavori di stampa e scansione, i lavori di archiviazione, i lavori programmati e la cronologia del registro dei lavori.	<input type="radio"/>	<input type="radio"/>
Casella Documenti	Si possono aggiungere o eliminare le caselle documenti, oppure si possono eliminare i documenti presenti in una casella documenti.	<input type="radio"/>	<input type="radio"/> *1
Rubrica	Si possono creare, modificare o eliminare indirizzi e gruppi di indirizzi.	<input type="radio"/>	<input type="radio"/> *1
Impostazioni dispositivo	Si possono configurare le impostazioni avanzate della periferica.	<input type="radio"/>	-
Impostazioni di funzione	Si possono configurare le impostazioni funzione avanzate.	<input type="radio"/>	-
Impostazioni di rete	Si possono configurare le impostazioni avanzate di rete.	<input type="radio"/>	-
Impostazioni di protezione	Si possono configurare le impostazioni avanzate di protezione.	<input type="radio"/>	-
Impostazioni di gestione	Si possono configurare le impostazioni avanzate di gestione.	<input type="radio"/>	-

*1 L'utente collegato potrebbe non essere in grado di configurare alcune impostazioni, in funzione dei permessi a lui attribuiti.

NOTA

- Le funzioni FAX sono disponibili solo sui prodotti dotati di questa funzionalità.
- In questa guida, sono state omesse le informazioni relative alle impostazioni FAX.

➔ Guida alle funzioni FAX

Accesso a Embedded Web Server RX

1 Visualizzare la schermata.

- 1 Avviare il browser Web.
- 2 Nella barra Indirizzo o Percorso, inserire l'indirizzo IP del sistema o il nome host.
Stampare la pagina di stato per controllare l'indirizzo IP e il nome host della periferica.
Tasto [Menu Sistema/Contatore] > [▲] [▼] > [Rapporto] > [OK] > [▲] [▼] > [Stampa rapporto] > [OK] > [▲] [▼] > [Pagina stato] > [OK] > [Si]

Esempi: `https://192.168.48.21/` (per indirizzo IP)
`https://MFP001` (dove "MFP001" è il nome host)

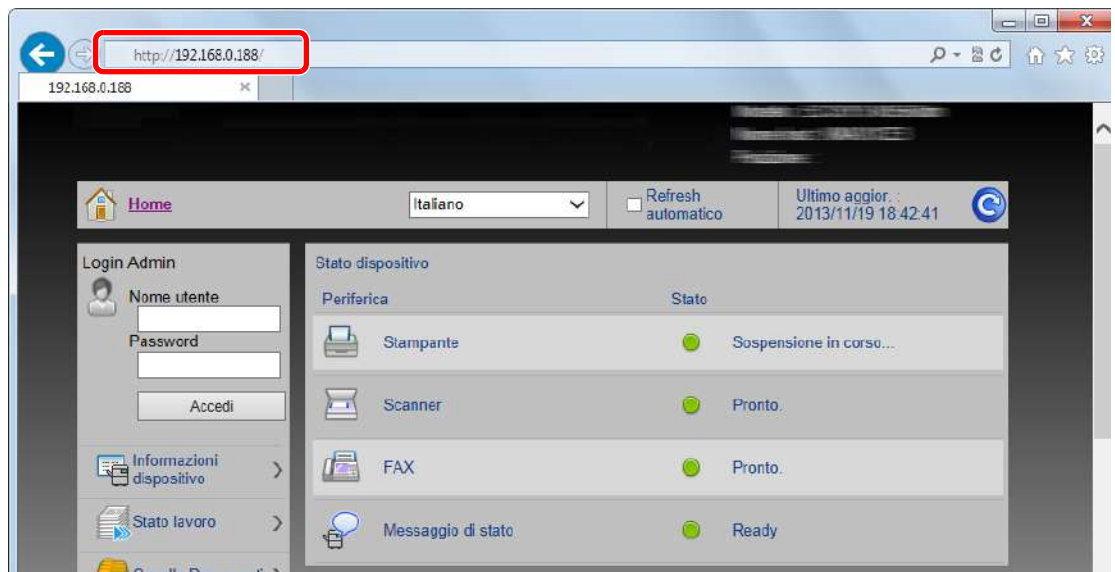

La pagina web visualizza delle informazioni di base sul sistema e su Embedded Web Server RX nonché il loro stato corrente.



NOTA

Se viene visualizzato il messaggio "Vi è un problema con il certificato di sicurezza di questo sito web", configurare il certificato.

➔ [Embedded Web Server RX User Guide](#)

È comunque possibile proseguire con l'operazione anche senza configurare il certificato.

2 Configurare la funzione.

Sulla barra di navigazione, visualizzata sul lato sinistro, selezionare una categoria.



NOTA

Per l'accesso completo alle funzioni delle pagine di Embedded Web Server RX, immettere Nome utente e Password, quindi fare clic su **[Accedi]**. L'immissione della password amministratore predefinita permette all'utente di accedere a tutte le pagine, comprese le schermate Casella documenti, Rubrica e Impostazioni nel menu di navigazione. L'impostazione predefinita in fabbrica per l'utente predefinito con privilegi di amministratore è la seguente. (Per nome utente e password di accesso rispettare le maiuscole e le minuscole).

Nome utente acc.: Admin
Password di acc.: Admin

Modifica delle impostazioni di protezione

Questa sezione spiega come modificare le impostazioni di protezione.

1 Visualizzare la schermata.

- 1 Avviare il browser Web.
- 2 Nella barra Indirizzo o Percorso, inserire l'indirizzo IP del sistema o il nome host.

Stampare la pagina di stato per controllare l'indirizzo IP e il nome host della periferica.

Tasto [Menu Sistema/Contatore] > [▲] [▼] > [Rapporto] > [OK] > [▲] [▼] > [Stampa rapporto] > [OK] > [▲] [▼] > [Pagina stato] > [OK] > [Si]

- 3 Accedere con privilegi di amministratore.



L'impostazione predefinita in fabbrica per l'utente predefinito con privilegi di amministratore è la seguente. (Per nome utente e password di accesso rispettare le maiuscole e le minuscole).

Nome utente acc.: Admin

Password di acc.: Admin

- 4 Fare clic su [Impostazioni di protezione].

2 Configurare le impostazioni di protezione.

Nel menu [Impostazioni di protezione] selezionare il parametro da configurare.

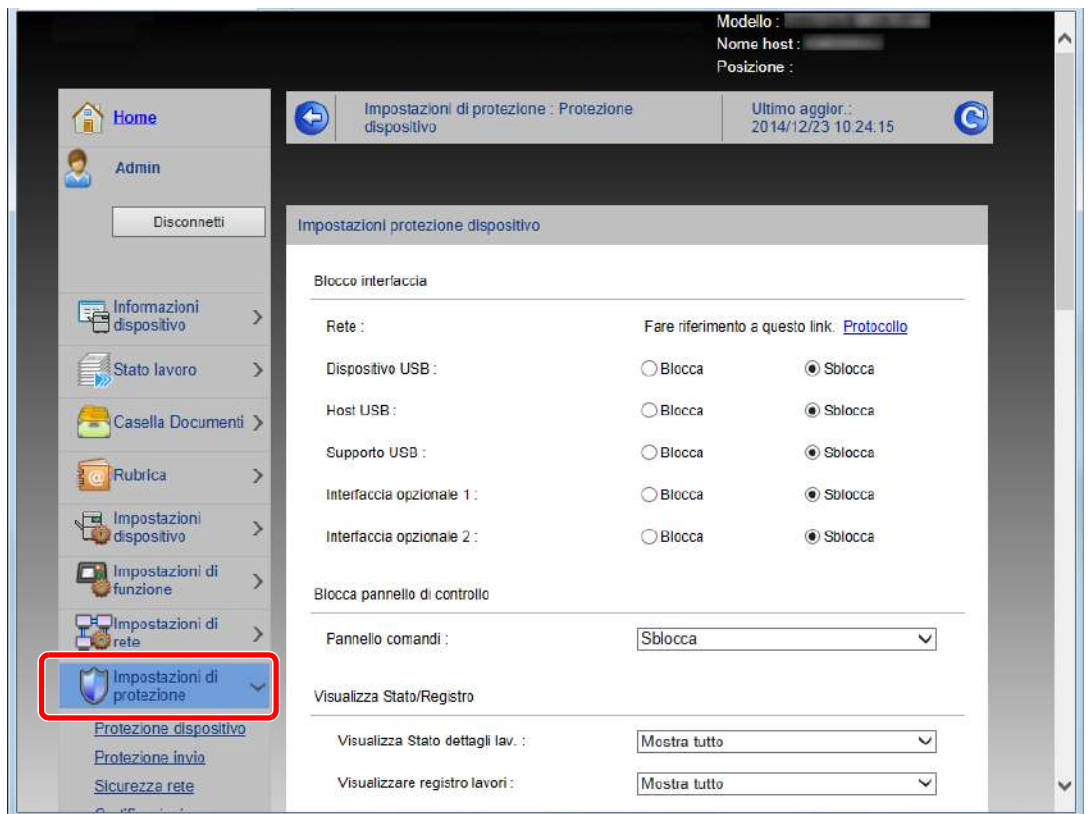

NOTA

Per i dettagli sulle impostazioni riguardanti i certificati, vedere:

➔ **Embedded Web Server RX User Guide**

Modifica delle informazioni dispositivo

Si possono modificare le informazioni dispositivo della periferica.

1 Visualizzare la schermata.

- 1 Avviare il browser Web.
- 2 Nella barra Indirizzo o Percorso, inserire l'indirizzo IP del sistema o il nome host.
Stampare la pagina di stato per controllare l'indirizzo IP e il nome host della periferica.
Tasto [Menu Sistema/Contatore] > [▲] [▼] > [Rapporto] > [OK] > [▲] [▼] > [Stampa rapporto] > [OK] > [▲] [▼] > [Pagina stato] > [OK] > [Si]
- 3 Accedere con privilegi di amministratore.



L'impostazione predefinita in fabbrica per l'utente predefinito con privilegi di amministratore è la seguente. (Per nome utente e password di accesso rispettare le maiuscole e le minuscole).

Nome utente acc.: Admin
Password di acc.: Admin

- 4 Nel menu [Impostazioni dispositivo], fare clic su [Sistema].

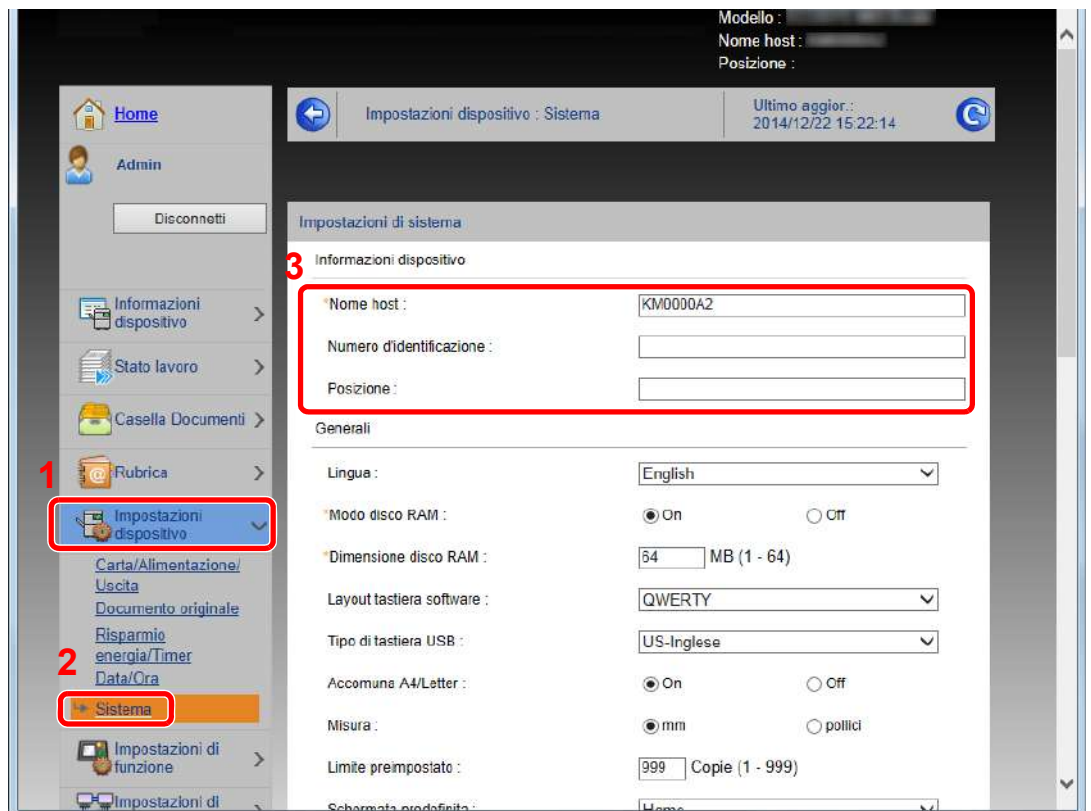

2 Specificare il nome host.

Immettere le informazioni dispositivo e fare clic su **[Invia]**.

 **IMPORTANTE**

Dopo aver modificato l'impostazione, riavviare la rete oppure spegnere/riaccendere il sistema.

Per riavviare la scheda d'interfaccia di rete, fare clic su **[Reimposta] nel menu **[Impostazioni di gestione]**, quindi fare clic su **[Riavviare la rete]** in "Riavvia".**

Impostazioni e-mail

Configurando le impostazioni SMTP è possibile inviare le immagini acquisite dal sistema come allegati e-mail e anche trasmettere via e-mail l'avviso di fine lavoro.

Per utilizzare questa funzione, occorre collegare il sistema a un server di posta tramite il protocollo SMTP.

Configurare anche i seguenti parametri.

- Impostazioni SMTP
Voce: "Protocollo SMTP" e "Nome server SMTP" in "SMTP"
- Indirizzo del mittente per la trasmissione di e-mail dal sistema
Voce: "Indirizzo mittente" in "Impostazioni di invio e-mail"
- Impostazione per limitare le dimensioni delle e-mail
Voce: "Limite dim. email" in "Impostazioni di invio e-mail"

La procedura di configurazione delle impostazioni SMTP è la seguente.

1 Visualizzare la schermata.

Visualizzare la schermata Protocollo SMTP.

1 Avviare il browser Web.

2 Nella barra Indirizzo o Percorso, inserire l'indirizzo IP del sistema o il nome host.

Stampare la pagina di stato per controllare l'indirizzo IP e il nome host della periferica.

Tasto **[Menu Sistema/Contatore]** > **[▲]** **[▼]** > **[Rapporto]** > **[OK]** > **[▲]** **[▼]** > **[Stampa rapporto]** > **[OK]** > **[▲]** **[▼]** > **[Pagina stato]** > **[OK]** > **[Si]**

3 Accedere con privilegi di amministratore.

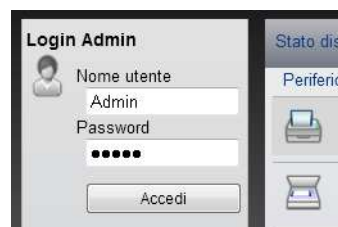

L'impostazione predefinita in fabbrica per l'utente predefinito con privilegi di amministratore è la seguente. (Per nome utente e password di accesso rispettare le maiuscole e le minuscole).

Nome utente acc.: Admin

Password di acc.: Admin

4 Nel menu [Impostazioni di rete], fare clic su [Protocollo].

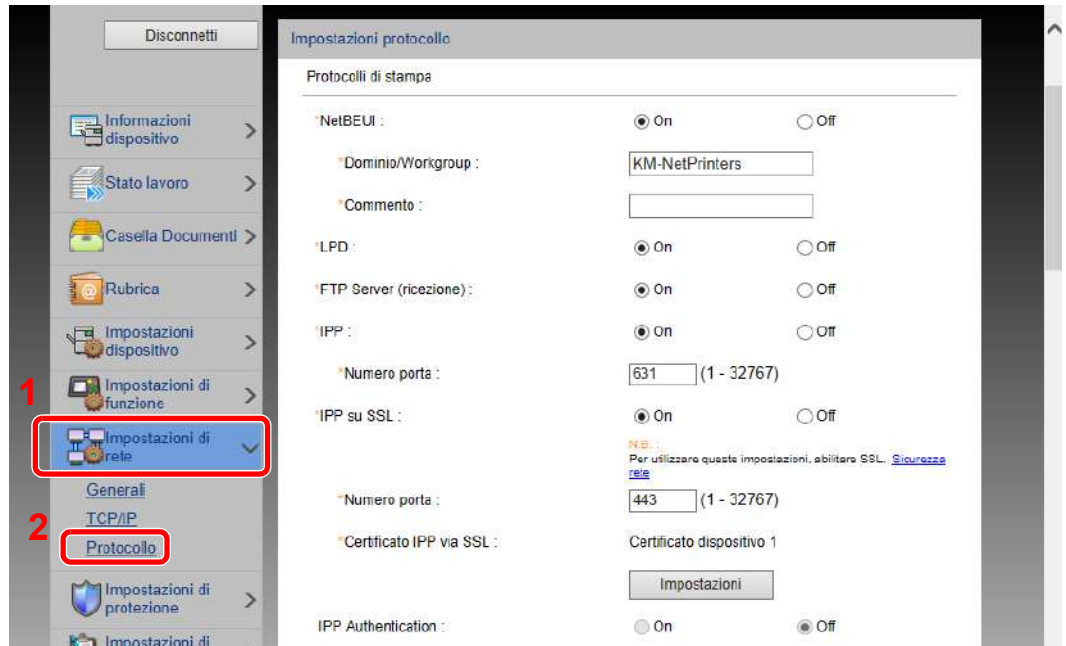

2 **Configurare le impostazioni.**

Impostare "SMTP (invio e-mail)" su [On] in "Protocolli di invio".

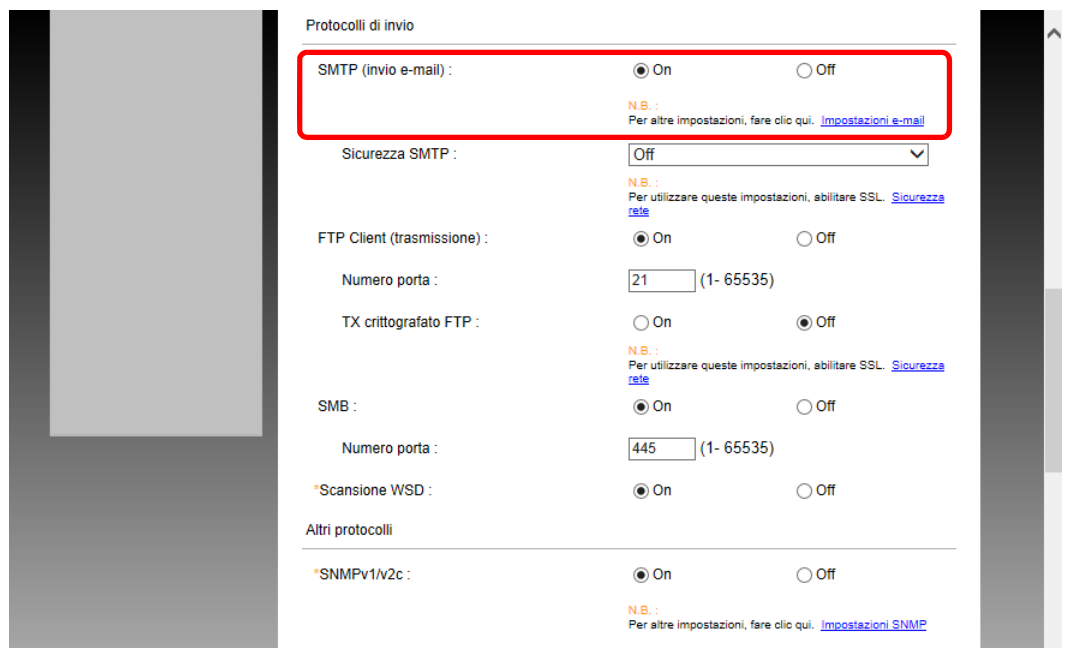

3 Visualizzare la schermata.

Visualizzare la schermata Impostazioni e-mail.

Nel menu [Impostazioni di funzione] fare clic su [Posta elettrn.].

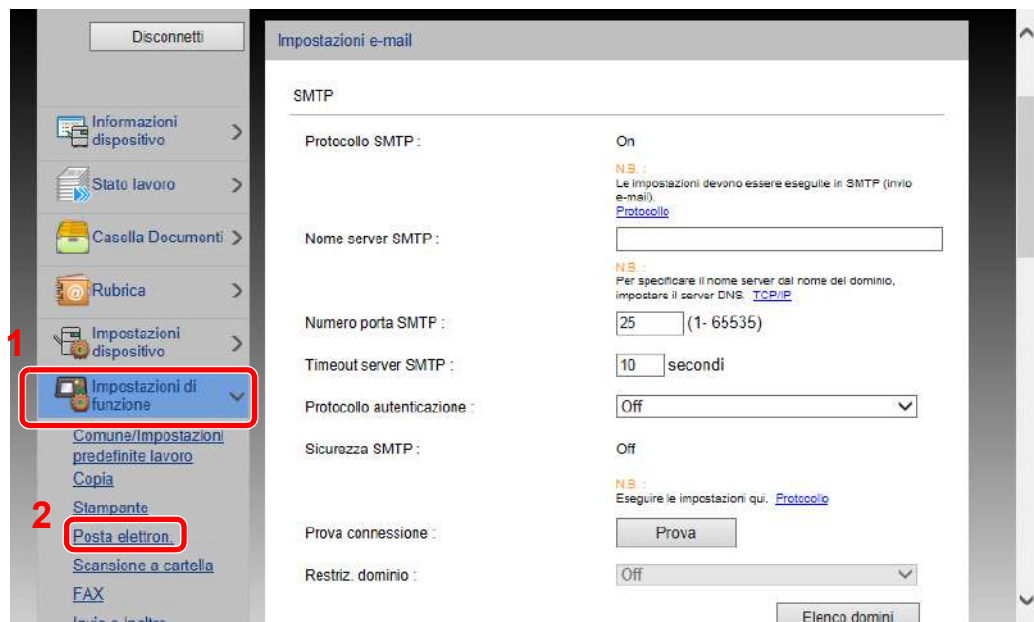

4 Configurare le impostazioni.

Immettere i valori nei campi "SMTP" e "Impostazioni di invio e-mail".

Impostazione	Descrizione	
SMTP	Impostare questo protocollo per trasmettere le e-mail dalla periferica.	
Protocollo SMTP	Visualizza le impostazioni del protocollo SMTP. Controllare che "Protocollo SMTP" sia impostato su [On] . Se il parametro è impostato su [Off] , fare clic su [Protocollo] e impostare il protocollo SMTP su [On] .	
Nome server SMTP^{*1}	Immettere il nome host o l'indirizzo IP del server SMTP.	
Numero porta SMTP	Specificare il numero porta da utilizzare per SMTP. Utilizzare la porta predefinita SMTP 25.	
Timeout server SMTP	Specificare l'intervallo di attesa prima del time-out, in secondi.	
Protocollo autenticazione	Per utilizzare l'autenticazione SMTP, immettere le informazioni utente richieste.	
Sicurezza SMTP	Impostare la sicurezza SMTP. Attivare la voce "Sicurezza SMTP" in "SMTP (invio e-mail)" sulla pagina [Impostazioni protocollo] .	
Prova connessione	Eseguire una prova per controllare che le impostazioni siano corrette.	
Restriz. dominio	Per limitare i domini, fare clic su [Elenco domini] quindi immettere i nomi domini degli indirizzi da accettare o rifiutare. Si possono anche specificare le restrizioni per indirizzo e-mail.	
POP3	<p>Non è necessario impostare i seguenti parametri se si abilita solo la funzione di invio e-mail dalla periferica. Impostare i seguenti parametri se si desidera abilitare la funzione di ricezione e-mail sulla periferica.</p> <p>➔ Embedded Web Server RX User Guide</p>	
Protocollo POP3		
Intervallo di controllo		
Esegui una volta ora		
Restrizione dominio		
Impostazioni utente POP3		
Impostazioni di invio e-mail	Limite dim. email	Immettere la dimensione massima, in kilobyte, dell'e-mail che è possibile inviare. Se la dimensione dell'e-mail supera questo valore, viene visualizzato un messaggio di errore e l'invio del messaggio e-mail viene annullato. Utilizzare questa impostazione se per il server SMTP è stato impostato un Limite dimensione e-mail. In caso contrario, immettere 0 (zero) come valore per abilitare l'invio e-mail indipendentemente dal limite della dimensione.
	Indirizzo mittente^{*1}	Immettere l'indirizzo e-mail del mittente, come ad esempio l'amministratore del sistema, in modo tale che l'eventuale risposta o il messaggio di mancato recapito venga ricevuto da una persona anziché dal sistema. Per l'autenticazione SMTP, è necessario immettere correttamente l'indirizzo del mittente. La lunghezza massima dell'indirizzo mittente è di 128 caratteri.
	Firma	Inserire la firma. La firma è un testo di formato libero visualizzato alla fine del messaggio e-mail. Spesso è usata per un'ulteriore identificazione della macchina. La lunghezza massima della firma è di 512 caratteri.
	Impostaz predefinite funz	Modificare le impostazioni predefinite di funzione nella pagina [Comune/Impostazioni predefinite lavoro] .

*1 Verificare di avere impostato i parametri.

5 Fare clic su **[Invia]**.

Registrazione delle destinazioni

Si possono registrare le destinazioni nella rubrica della periferica da Embedded Web Server RX.

1 Visualizzare la schermata.

- 1 Avviare il browser Web.
- 2 Nella barra Indirizzo o Percorso, inserire l'indirizzo IP del sistema o il nome host.
Stampare la pagina di stato per controllare l'indirizzo IP e il nome host della periferica.
Tasto [Menu Sistema/Contatore] > [▲] [▼] > [Rapporto] > [OK] > [▲] [▼] > [Stampa rapporto] > [OK] > [▲] [▼] > [Pagina stato] > [OK] > [Si]

3 Accedere con privilegi di amministratore.

L'impostazione predefinita in fabbrica per l'utente predefinito con privilegi di amministratore è la seguente. (Per nome utente e password di accesso rispettare le maiuscole e le minuscole).



Nome utente acc.: Admin
Password di acc.: Admin

4 Nel menu [Rubrica], fare clic su [Rubrica periferica].

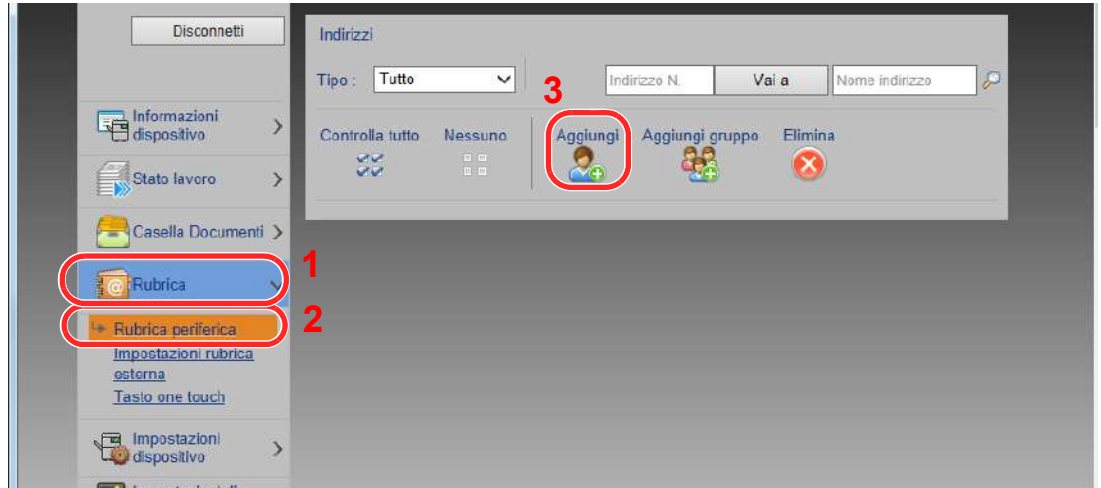

5 Fare clic su [Aggiungi].

2 Compilare i campi.

- 1 Immettere le informazioni sulla destinazione.
Immettere le informazioni relative alla destinazione che si desidera registrare. I campi di immissione sono identici a quelli da compilare quando si effettuano le registrazioni sulla periferica.

➔ [Registrazione delle destinazioni nella rubrica \(pagina 3-23\)](#)

2 Fare clic su [Invia].

Creazione di una nuova casella personalizzata

Si può registrare una casella personalizzata in Embedded Web Server RX.



NOTA

Per utilizzare la casella personalizzata è necessario installare un'unità SSD opzionale sulla periferica.

1 Visualizzare la schermata.

- 1 Avviare il browser Web.
- 2 Nella barra Indirizzo o Percorso, inserire l'indirizzo IP del sistema o il nome host.
Stampare la pagina di stato per controllare l'indirizzo IP e il nome host della periferica.
Tasto [Menu Sistema/Contatore] > [▲] [▼] > [Rapporto] > [OK] > [▲] [▼] > [Stampa rapporto] > [OK] > [▲] [▼] > [Pagina stato] > [OK] > [Si]
- 3 Nel menu [Casella Documenti], fare clic su [Casella personalizzata].

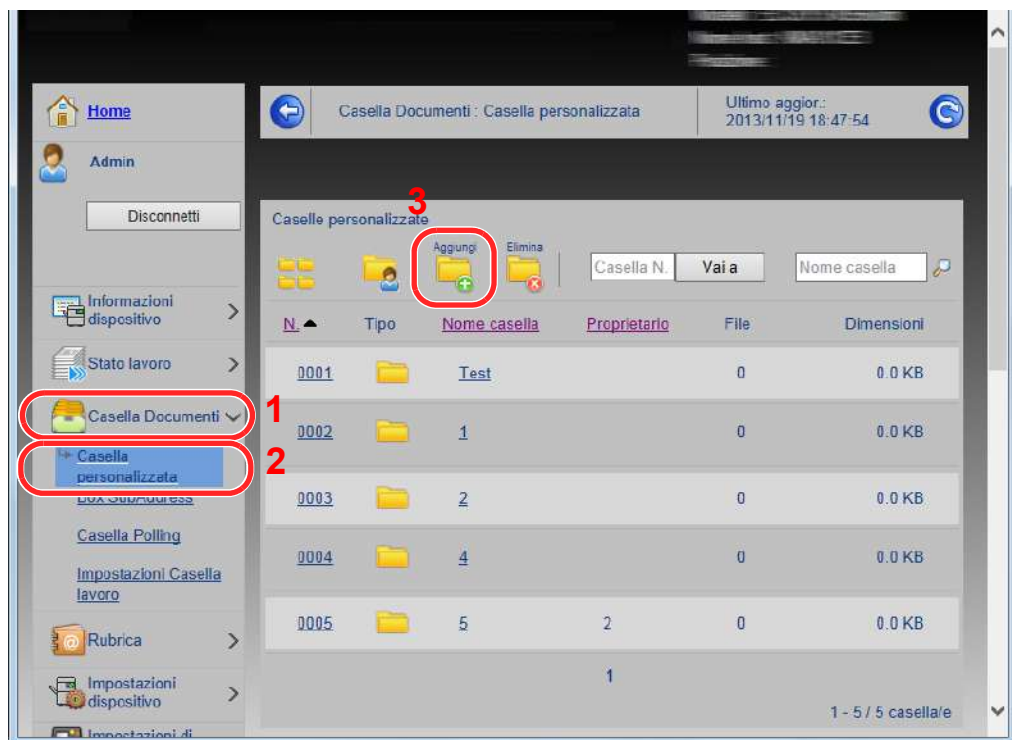

- 4 Fare clic su [Aggiungi].

2 Configurare la Casella personalizzata.

- 1 Immettere i dettagli della casella.
Immettere le informazioni relative alla casella personalizzata che si desidera registrare. Per i dettagli sui campi da compilare, vedere:
➔ [Embedded Web Server RX User Guide](#)
- 2 Fare clic su [Invia].

Stampa di un documento archiviato in una casella personalizzata

È possibile stampare un documento archiviato in una casella personalizzata da Embedded Web Server RX.

1 Visualizzare la schermata.

- 1 Avviare il browser Web.
- 2 Nella barra Indirizzo o Percorso, inserire l'indirizzo IP del sistema o il nome host.
Stampare la pagina di stato per controllare l'indirizzo IP e il nome host della periferica.
Tasto [Menu Sistema/Contatore] > [▲] [▼] > [Rapporto] > [OK] > [▲] [▼] > [Stampa rapporto] > [OK] > [▲] [▼] > [Pagina stato] > [OK] > [Si]
- 3 Nel menu [Casella Documenti], fare clic su [Casella personalizzata].

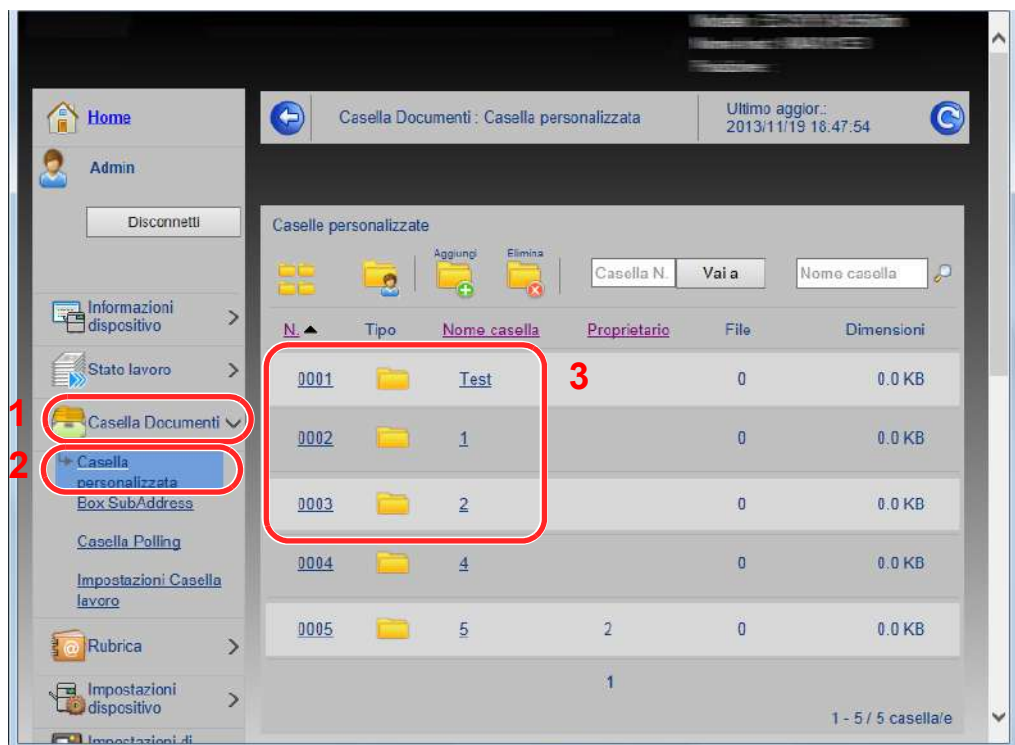

- 4 Fare clic sul numero o sul nome della casella personalizzata in cui è archiviato il documento.

2 Stampare il documento.

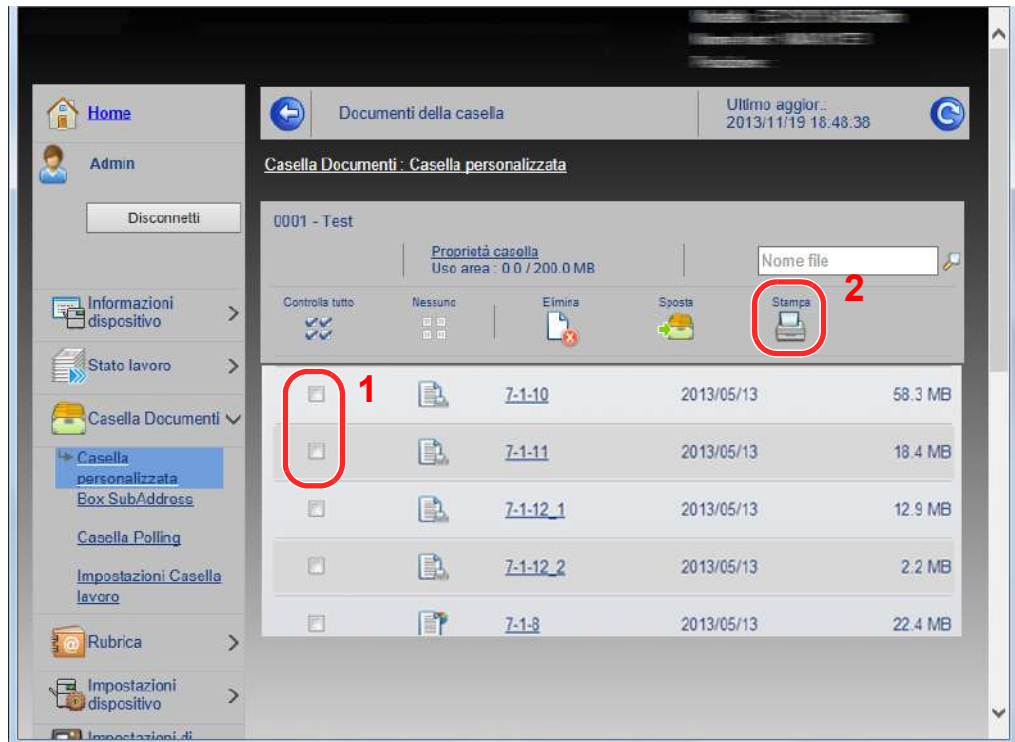

- 1 Selezionare il documento che si desidera stampare.
Attivare la casella di spunta del documento da stampare.
- 2 Fare clic su **[Stampa]**.
- 3 Configurare le impostazioni per la stampa e fare click su **[Stampa]**.

Trasferimento dei dati su altri nostri prodotti

In caso di sostituzione della periferica, questa utility permette l'agevole migrazione dei dati delle rubriche.

Questa sezione spiega come trasferire i dati tra i nostri prodotti.

Migrazione della rubrica

È possibile eseguire il backup o trasferire i dati della rubrica registrata sulla periferica utilizzando NETWORK PRINT MONITOR, reperibile sul DVD in dotazione.

Per i dettagli sul funzionamento di NETWORK PRINT MONITOR, vedere:

➔ **NETWORK PRINT MONITOR User Guide**

Backup dei dati rubrica sul PC

1 Avviare NETWORK PRINT MONITOR.

2 Creare un backup.

- 1 Fare clic con il tasto destro sul nome del modello per il quale si desidera eseguire il backup della rubrica, selezionare **[Avanzate]** - **[Imposta più dispositivi]**.

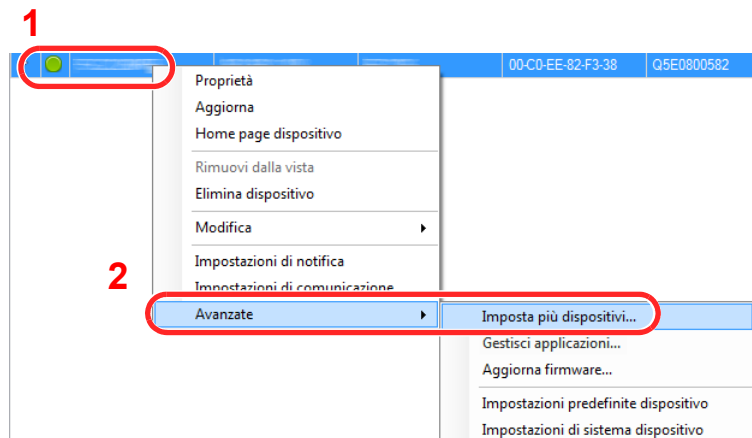

- 2 Fare clic su **[Avanti]**.

- 3 Selezionare **[Rubrica dispositivi]** e fare clic su **[Avanti]**.

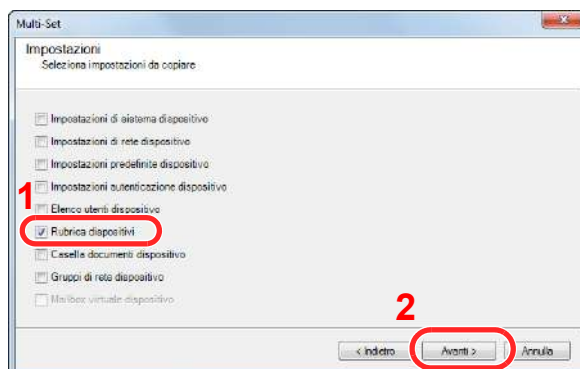

- 4 Selezionare [**Crea da dispositivo**] e deselezionare la casella di spunta di [**Sovrascrivi impostazioni su destinaz.**], quindi fare clic su [**Avanti**].

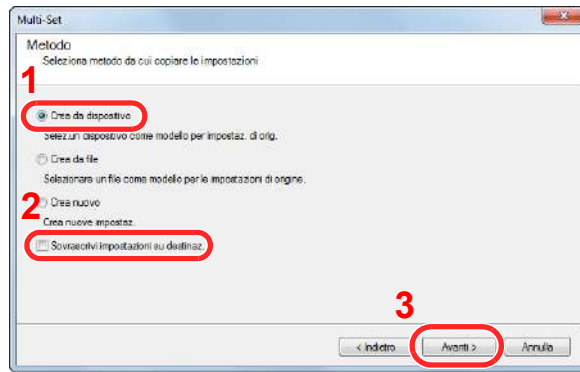

- 5 Selezionare il modello per il quale si desidera eseguire il backup e fare clic su [**Avanti**].

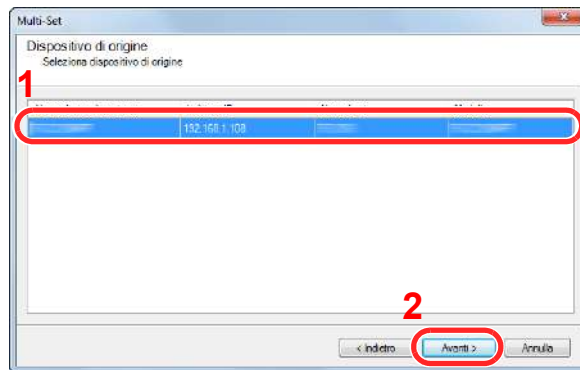

NOTA

Se compare la schermata "Login Admin", immettere il "Nome utente login" e la "Password login", quindi fare clic su [**OK**]. Le impostazioni predefinite sono le seguenti (Per nome utente e password di accesso rispettare le maiuscole e le minuscole).

Nome utente login: **Admin**
Password di login: **Admin**

- 6 Fare clic su [**Salva su file**].

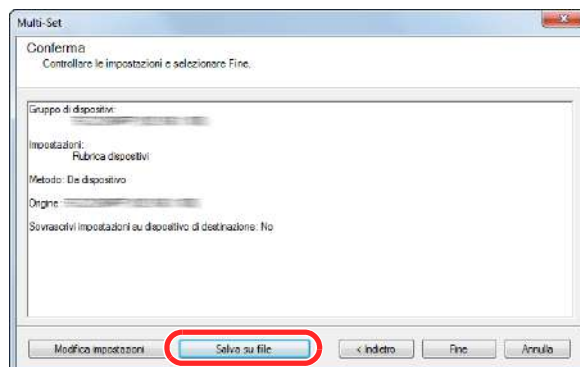

- 7 Specificare il percorso in cui salvare il file, immettere il nome del file e fare clic su [**Salva**].
 Per "Salva come", selezionare "File XML".

- 8 Dopo aver salvato il file, fare sempre clic su **[Annulla]** per chiudere la schermata.

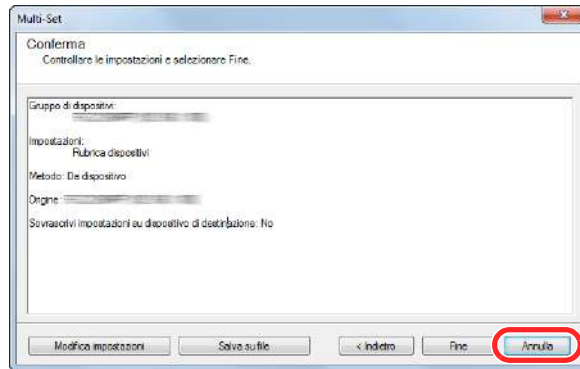

Si tenga presente che selezionando **[Fine]** si sovrascriveranno i dati sulla rubrica della periferica.

Sovrascrittura dati della rubrica della periferica

1 Avviare NETWORK PRINT MONITOR.

2 Utilizzo dei dati della Rubrica

- 1 Fare clic con il tasto destro sul nome del modello di destinazione sul quale si desidera trasferire la rubrica, selezionare **[Avanzate]** - **[Imposta più dispositivi]**.

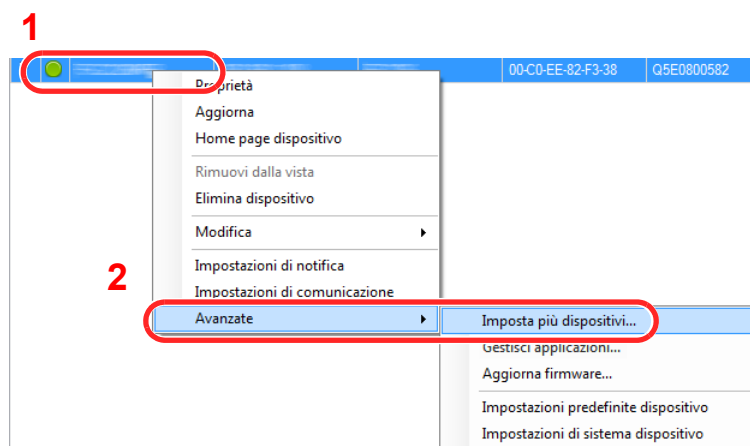

- 2 Fare clic su **[Avanti]**.
- 3 Selezionare **[Rubrica dispositivi]** e fare clic su **[Avanti]**.

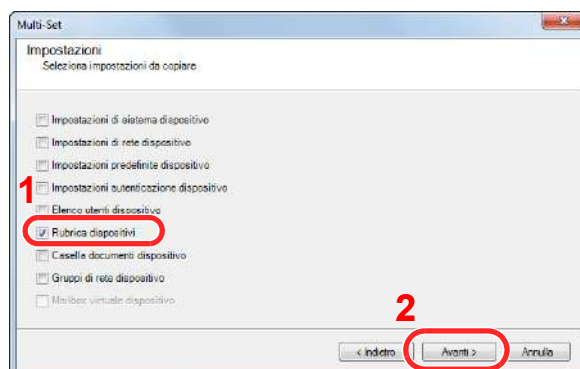

- 4 Selezionare **[Crea da file]** e deselezionare la casella di spunta **[Sovrascrivi impostazioni su destinaz.]**, quindi fare clic su **[Avanti]**.

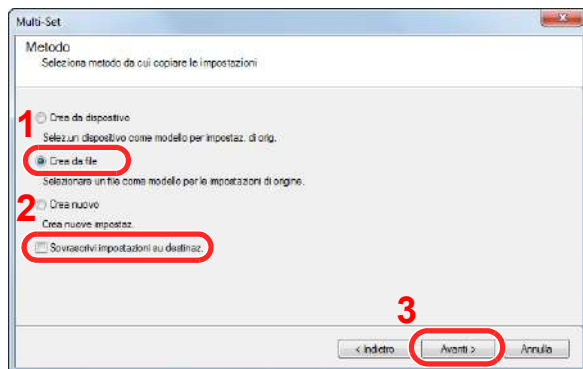

Selezionando la casella di spunta **[Sovrascrivi impostazioni su destinaz.]** si sovrascriverà la rubrica della periferica a partire dall'immissione N. 1.

- 5 Fare clic su **[Sfogli]** selezionare il file rubrica di backup, quindi fare clic su **[Avanti]**.

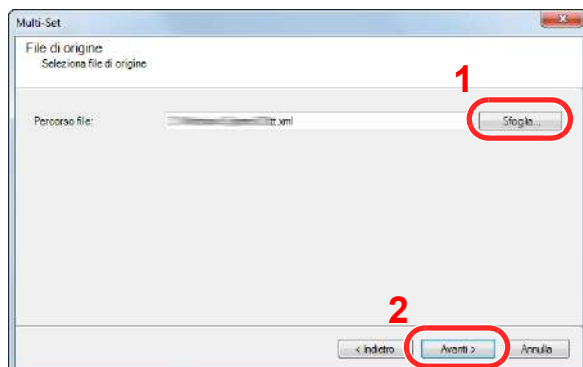

- 6 Fare clic su **[Fine]**.

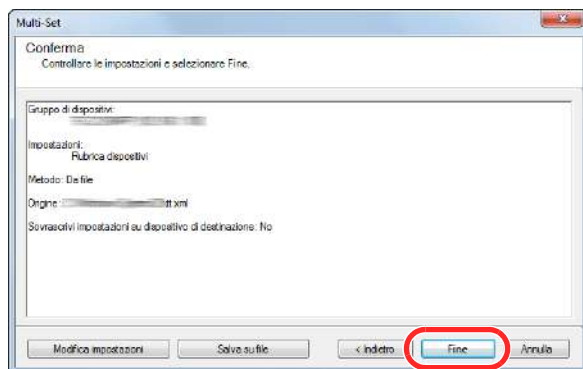

Inizia il processo di scrittura dei dati della Rubrica.

- 7 Al termine del processo di scrittura, fare clic su **[Chiudi]**.

3 Operazioni preliminari per l'utilizzo

In questo capitolo vengono descritte le seguenti funzioni.

Caricamento della carta	3-2
Precauzioni per il caricamento della carta	3-3
Caricamento nei cassettei	3-4
Caricamento della carta sul bypass	3-7
Selezione del formato e del tipo di carta	3-10
Fermo della carta	3-12
Preparazione per l'invio di un documento a una cartella condivisa in un PC	3-13
Controllo del nome del computer e del nome completo computer	3-13
Controllo del nome utente e del nome dominio	3-14
Creazione di una cartella condivisa, controllo di una cartella condivisa	3-15
Configurazione di Windows Firewall	3-19
Registrazione delle destinazioni nella rubrica	3-23
Aggiunta di una destinazione (Rubrica)	3-23
Aggiunta di una destinazione in un Tasto one touch (Tasto one touch)	3-30

Caricamento della carta

Caricare la carta nei cassettei e sul bypass.

Per i metodi di alimentazione carta per i singoli cassettei, vedere la pagina seguente.

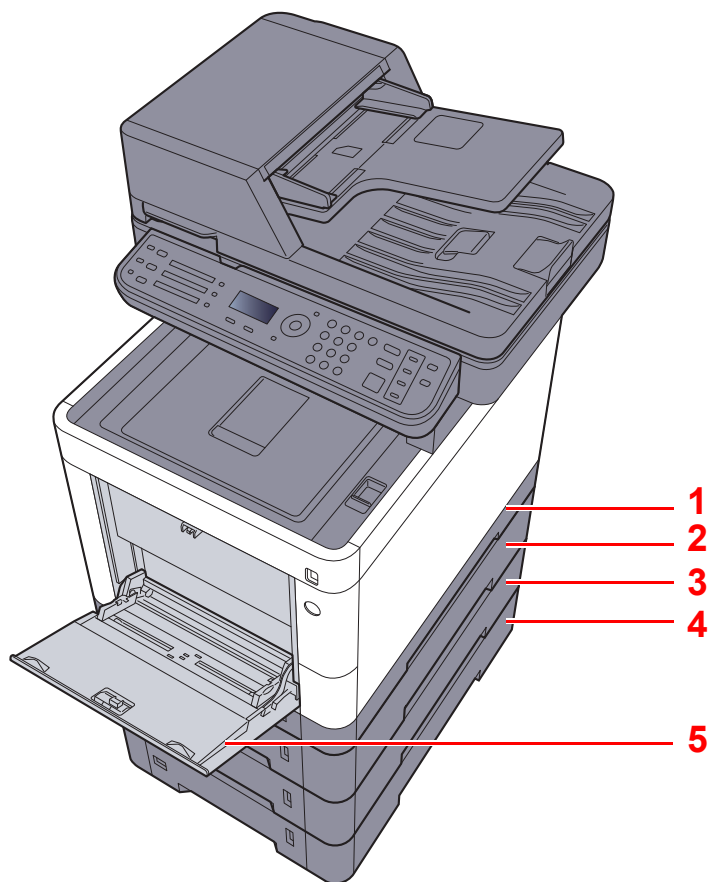

N.	Nome	Pagina
1	Cassetto 1	pagina 3-4
2	Cassetto 2	pagina 3-4
3	Cassetto 3	pagina 3-4
4	Cassetto 4	pagina 3-4
5	Bypass	pagina 3-7

NOTA

- Il numero di fogli accettati varia in base all'ambiente operativo e al tipo di carta.
- Non utilizzare carta per stampanti a getto d'inchiostro o carta con patinatura speciale. (Questi tipi di carta possono causare inceppamenti o altri inconvenienti).
- Per realizzare stampe a colori di qualità elevata, utilizzare carta speciale per il colore.

Precauzioni per il caricamento della carta

Quando si apre una nuova confezione di carta, aprire a ventaglio i fogli per separarli leggermente prima di caricarli, come di seguito descritto.

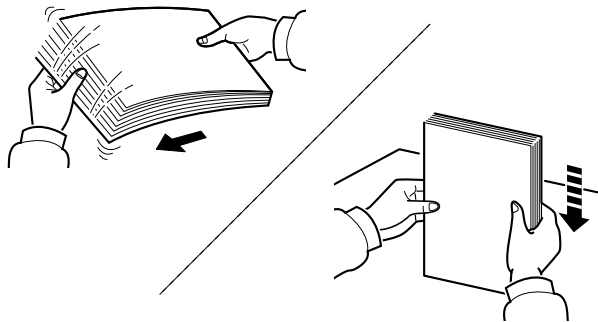

Smazzare la risma di fogli quindi picchiettarla su una superficie piana.

Eseguire anche i seguenti controlli.

- Se la carta è arricciata o piegata, rimuovere le pieghe prima di caricarla. La carta arricciata o piegata può provocare inceppamenti.
- Evitare di conservare confezioni di carta aperte in ambienti soggetti a temperatura o umidità elevate; l'umidità può infatti creare dei problemi. Dopo aver caricato i fogli nei cassettei o sul bypass, riporre i fogli inutilizzati in una busta chiusa.
- Se non si utilizza il sistema per un periodo prolungato, rimuovere la carta dai cassettei e riporla in una busta chiusa per proteggerla dall'umidità.

✔ IMPORTANTE

Se per riprodurre delle copie si utilizza della carta riciclata (carta già utilizzata per la stampa), assicurarsi che non siano presenti punti metallici o fermagli. Questi oggetti possono danneggiare il sistema o degradare la qualità immagine delle copie.

💡 NOTA

Per l'utilizzo di supporti speciali come la carta intestata, perforata o prestampata, ad esempio, con loghi aziendali, vedere:

➔ [Carta \(pagina 11-16\)](#)

Caricamento nei cassettei

I cassettei accettano carta normale, carta riciclata o carta colorata.

Il numero di fogli caricati in ogni cassetto è indicato in tabella.

Cassetto	N. di fogli
Cassetto 1	250 fogli (carta normale: 80 g/m ²)
Cassetti da 2 a 4	500 fogli (carta normale: 80 g/m ²)

Per ulteriori dettagli sui formati carta supportati, vedere:

➔ [Scelta della carta appropriata \(pagina 11-17\)](#)



NOTA

I cassettei 2 e 4 non accettano carta in formato A6.

Per l'impostazione del tipo di carta, vedere:

➔ [Impostazione tipo di supp \(pagina 8-13\)](#)



IMPORTANTE

Il cassetto 1 accetta carta con grammatura compresa tra 60 e 163 g/m². I cassettei da 2 a 4 accettano carta con grammatura compresa tra 60 e 220 g/m².

1 Estrarre completamente il cassetto dal sistema.

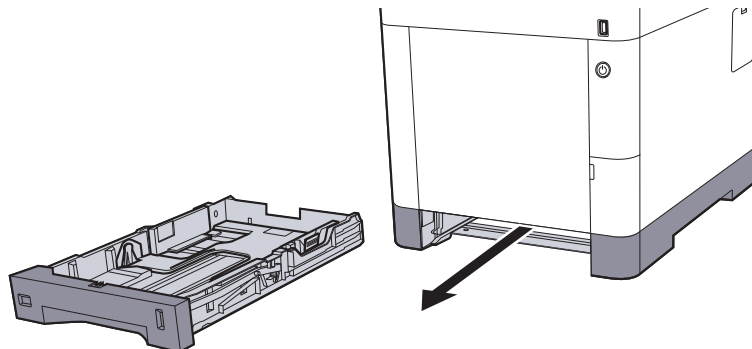

NOTA

Quando si estrae il cassetto dal sistema, reggerlo in modo da non farlo cadere.

2 Regolare il formato del cassetto.

- 1 Regolare la posizione delle guide di larghezza carta sui lati sinistro e destro del cassetto. Premere la linguetta di regolazione della larghezza carta e fare scorrere le guide in corrispondenza del formato carta desiderato.

I formati carta sono indicati sul cassetto.

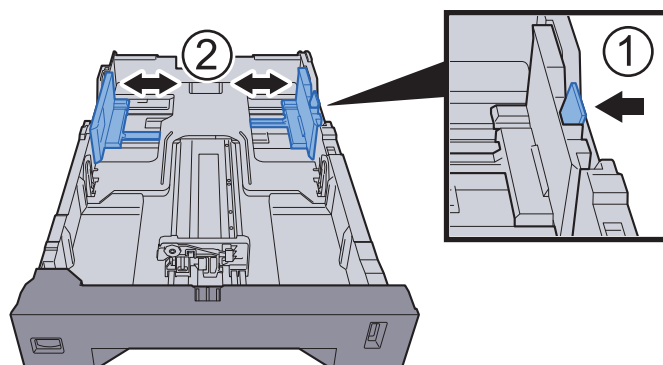

- 2 Regolare la guida della lunghezza carta in corrispondenza del formato carta desiderato. Premere la linguetta di regolazione della lunghezza carta e fare scorrere le guide in corrispondenza del formato carta desiderato.

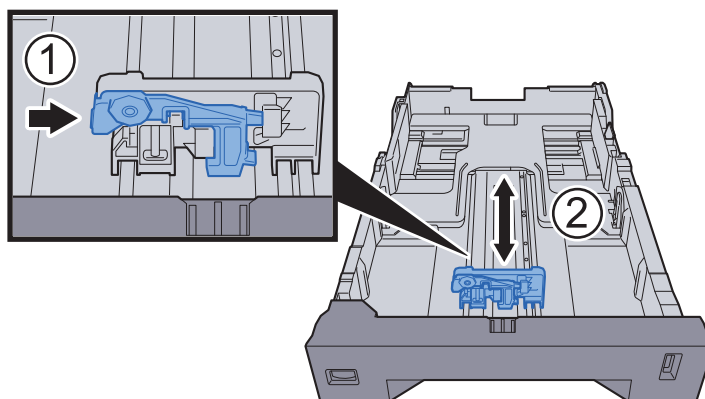

- 3 Ruotare il selettore del formato fino a visualizzare il formato carta desiderato.

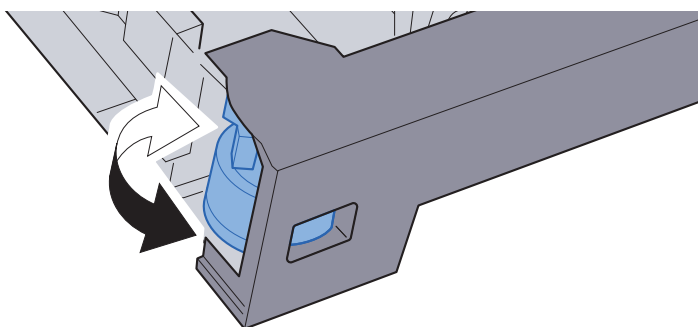

 **NOTA**

Se il selettore è impostato su "Other", occorre specificare il formato carta da pannello comandi.

➔ [Formato e tipo di carta per i cassetti \(pagina 3-10\)](#)

3 Caricare la carta.

- 1 Smazzare la risma di fogli, quindi picchiettarla su una superficie piana per prevenire inceppamenti o stampe oblique.
- 2 Caricare la carta nel cassetto.

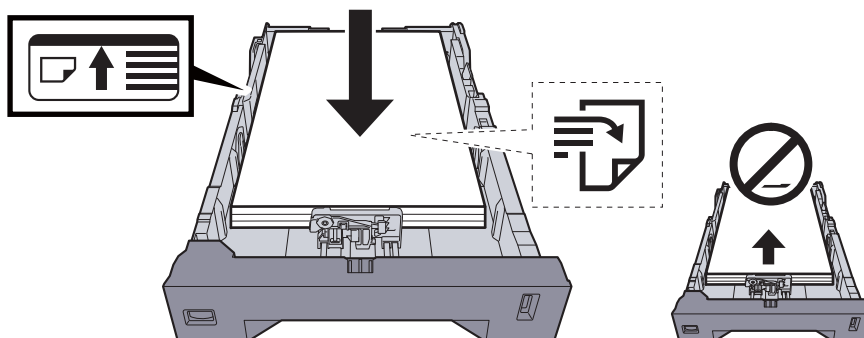

✓ **IMPORTANTE**

- Caricare la carta con il lato di stampa rivolto verso l'alto.
- Dopo aver tolto la carta dalla confezione, smazzare i fogli prima di caricarli sul bypass.
- ➔ [Precauzioni per il caricamento della carta \(pagina 3-3\)](#)
- Prima di caricare la carta, verificare che non sia arricciata o piegata. La carta arricciata o piegata può provocare inceppamenti.
- Verificare che la carta caricata non superi il livello indicato (vedere la figura).
- Se si carica la carta senza regolare le guide di larghezza e di lunghezza carta si possono verificare problemi di alimentazione obliqua dei fogli o di inceppamento.

4 Richiudere delicatamente il cassetto.

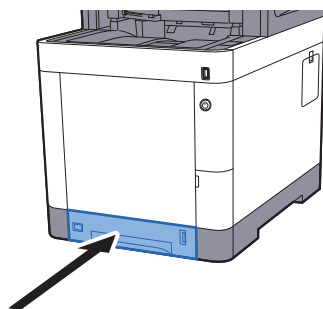

NOTA

Sul lato anteriore destro del cassetto è presente un indicatore che segnala la quantità di carta rimanente.

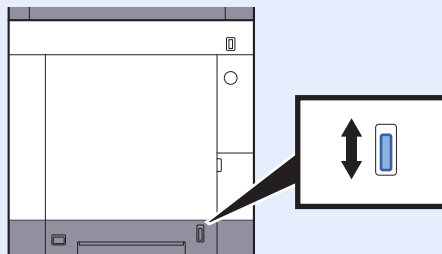

5 Impostare il tipo di carta caricato nel cassetto utilizzando il pannello comandi.

- ➔ [Formato e tipo di carta per i cassettei \(pagina 3-10\)](#)

Caricamento della carta sul bypass

Il bypass accetta fino a 100 fogli di carta normale (80 g/m²).

Per ulteriori dettagli sui formati carta supportati, vedere:

➔ [Scelta della carta appropriata \(pagina 11-17\)](#)

Per l'impostazione del tipo di carta, vedere:

➔ [Impostazione tipo di supp \(pagina 8-13\)](#)

Utilizzare il bypass quando si utilizzano supporti di stampa speciali.

✔ IMPORTANTE

- Se si utilizza della carta con grammatura di 106 g/m² o superiore, impostare Spessa come tipo di carta e specificare la grammatura della carta utilizzata.
- Rimuovere ogni singolo lucido dal vassoio interno subito dopo la stampa. Lasciare i lucidi sul vassoio interno può causare la generazione di un inceppamento carta.

La capacità del vassoio bypass è la seguente.

- Carta normale (80 g/m²), carta riciclata o carta colorata: 100 fogli
- Carta spessa (209 g/m²): 15 fogli
- Carta spessa (157 g/m²): 30 fogli
- Carta spessa (104.7 g/m²): 50 fogli
- Hagaki (Cartoncino): 30 fogli
- Busta DL, Busta C5, Busta #10, Busta #9, Busta #6 3/4, Busta Monarch, Youkei 4, Youkei 2: 5 fogli
- Lucidi OHP: 1 foglio
- Patinata 30 fogli

💡 NOTA

- Quando si caricano formati carta personalizzati, immettere il formato carta facendo riferimento a:
➔ [Formato e tipo di carta per il bypass \(Impostazioni Bypass\) \(pagina 3-11\)](#)
- Quando si utilizzano tipi di carta speciale, come lucidi o carta spessa, selezionare il tipo di carta facendo riferimento a:
➔ [Formato e tipo di carta per il bypass \(Impostazioni Bypass\) \(pagina 3-11\)](#)

1 Aprire il bypass.

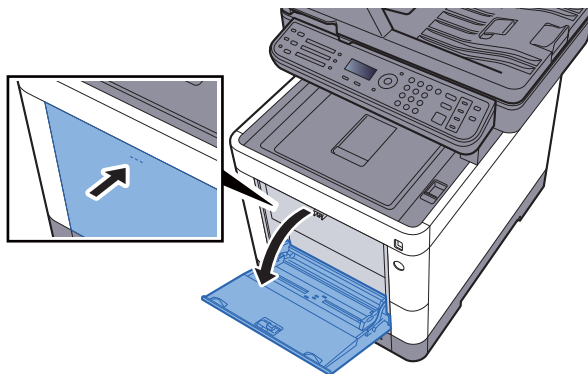

2 Regolare il formato carta del bypass.

I formati carta sono contrassegnati sul bypass.

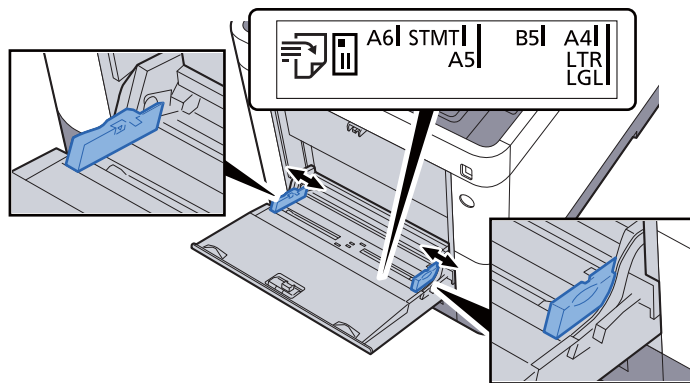

3 Caricare la carta.

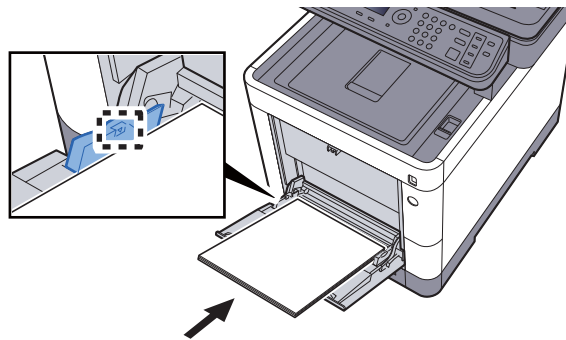

Inserire la carta sul bypass lungo le guide della larghezza finché non si blocca.

Dopo aver tolto la carta dalla confezione, smazzare i fogli prima di caricarli sul bypass.

➔ [Precauzioni per il caricamento della carta \(pagina 3-3\)](#)



IMPORTANTE

- Caricare la carta con il lato di stampa rivolto verso l'alto.
- Eliminare eventuali pieghe o arricciature dalla carta prima di utilizzarla.
- Prima di caricare la carta, verificare che sul bypass non siano rimasti dei fogli del lavoro precedente. Se sul bypass è rimasta della carta del lavoro precedente alla quale si desidera aggiungere altri fogli, rimuovere i fogli residui e unirli alla nuova risma di fogli, quindi inserirli sul bypass.
- Se tra le guide di larghezza carta e la carta vi è dello spazio, regolare nuovamente le guide per adattarle al formato carta utilizzato in modo da prevenire errori di alimentazione e inceppamenti.
- Assicurarsi che la carta caricata non superi il limite indicato.

4 Impostare il tipo di carta caricato sul bypass utilizzando il pannello comandi.

➔ [Formato e tipo di carta per il bypass \(Impostazioni Bypass\) \(pagina 3-11\)](#)

Quando si caricano delle buste o dei cartoncini sul bypass

Caricare la carta con il lato di stampa rivolto verso l'alto. Per la procedura di stampa, vedere:

➔ [Printing System Driver User Guide](#)

Esempio: Quando si stampa l'indirizzo.

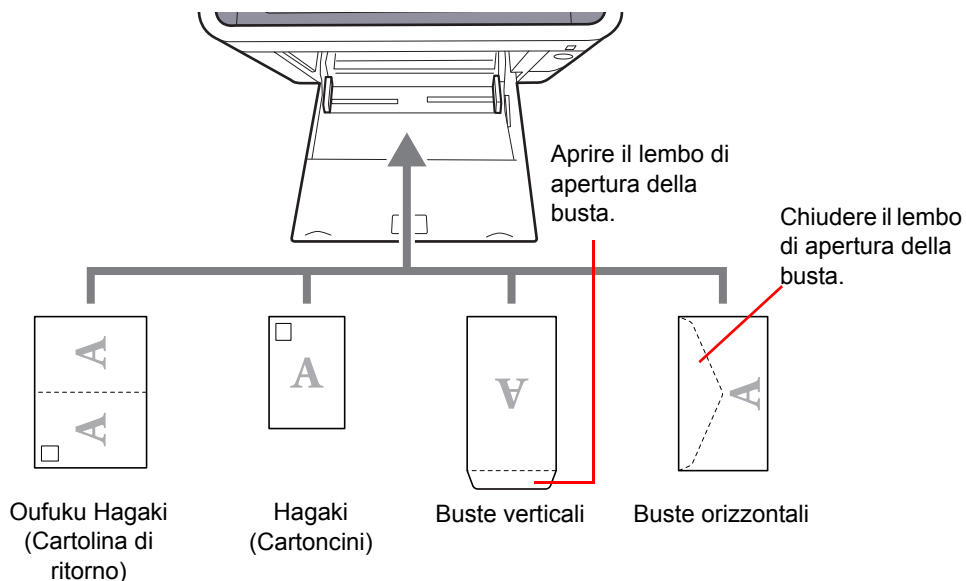

✔ IMPORTANTE

- Utilizzare cartoline di ritorno Oufuku hagaki non piegate.
- L'inserimento delle buste (orientamento e disposizione) varia in funzione del tipo di busta utilizzato. Accertarsi che le buste siano state inserite correttamente; diversamente, è possibile che vengano stampate in direzione errata o sul lato sbagliato.

💡 NOTA

Quando si caricano delle buste sul bypass, selezionare il tipo di busta facendo riferimento a:

➔ [Formato e tipo di carta per il bypass \(Impostazioni Bypass\) \(pagina 3-11\)](#)

Selezione del formato e del tipo di carta

L'impostazione formato carta predefinita per il cassetto 1, per il bypass e per i cassettei carta opzionali (cassetti da 2 a 4) è "A4" o "Letter" mentre il tipo di carta predefinito è "Normale".

Per modificare il tipo di carta da utilizzare nei cassettei, specificare le impostazioni relative al tipo e al formato carta.

Formato e tipo di carta per i cassettei

Specificare il formato carta e il tipo di supporto che sarà utilizzato nei cassettei.

Item	Descrizione
F.to cassetto 1 (a 4)^{*1}	Si possono selezionare le seguenti opzioni: Valore Cassetto 1: A4, A5, A6, B5, B6, Folio, 216 × 340 mm, Letter, Legal, Statement, Executive, Ufficio II, 16K, ISO B5, Person. Cassetti da 2 a 4: A4, A5, B5, B6, Folio, 216 × 340 mm, Letter, Legal, Statement, Executive, Ufficio II, 16K, ISO B5, Busta #10, Busta #9, Busta #6, Busta Monarch, Busta DL, Busta C5, Youkei 4, Youkei 2, Person.
Tipo cassetto 1 (a 4)^{*2}	Selezionare il tipo di supporto di stampa. Valore Cassetto 1: Normale (60 - 105 g/m²), Grezza, Velina (60 - 105 g/m²), Riciclata, Prestampata^{*3}, Pregiata, Colorata, Perforata^{*3}, Intestata^{*3}, Spessa (106 - 163 g/m²), Alta qualità, Person 1 - 8 Cassetti da 2 a 4: Normale (60 - 105 g/m²), Grezza, Velina (60 - 105 g/m²), Etichette, Riciclata, Prestampata^{*3}, Pregiata, Colorata, Perforata^{*3}, Intestata^{*3}, Busta, Spessa (106 - 220 g/m²), Patinata, Alta qualità, Person 1 - 8

*1 Definire solo quando il selettore formato del cassetto è impostato su "Other".

*2 Per specificare un tipo di supporto diverso da Normale, vedere:

➔ [Impostaz. bypass \(Impostazioni bypass\) \(pagina 8-12\)](#)

Quando si specifica un tipo di supporto la cui grammatura non è accettata dal cassetto, il tipo di supporto in questione non viene visualizzato.

*3 Per stampare su carta prestampata, su carta perforata o su carta intestata vedere:

➔ [Az. carta spec. \(pagina 8-11\)](#)

NOTA

- I tipi di supporti disponibili per la stampa dei fax ricevuti sono elencati di seguito.
Normale, Etichette, Riciclata, Pregiata, Velina, Colorata, Busta, Patinata, Spessa, Alta qualità, Grezza e Person. 1 – 8.
- Impostare il formato carta del cassetto utilizzato per la ricezione fax come indicato di seguito:
Modelli US: Letter, Legal, Statement
Modelli europei: A4, B5, A5, Folio
Se si modificano queste impostazioni non sarà possibile stampare i fax.

1 Visualizzare la schermata.

Tasto [**Menu Sistema/Contatore**] > [**▲**] [**▼**] > [**Impostaz. comuni**] > [**OK**] > [**▲**] [**▼**] > [**Imp. carta/orig**] > [**OK**] > [**▲**] [**▼**] > [**Imp. cassetto 1 (a 4)**] > [**OK**]

NOTA

Le voci [**Cassetto 2**] - [**Cassetto 4**] vengono visualizzate solo se è installato il cassetto carta opzionale.

2 Selezionare il formato carta.

1 Tasto [**▲**] [**▼**] > [**F.to cassetto 1 (a 4)**] > [**OK**]

2 Selezionare il formato carta e premere [**OK**].

3 Selezionare il tipo di supporto di stampa.

- 1 Tasto [**▲**] [**▼**] > [Tipo cassetto 1 (a 4)] > [OK]
- 2 Selezionare il tipo di supporto e premere [OK].

Formato e tipo di carta per il bypass (Impostazioni Bypass)

Specificare il formato carta e il tipo di supporto che sarà utilizzato sul bypass.

Voce	Descrizione
Vassoio MF dim	Si possono selezionare le seguenti opzioni: Valore: A4, A5, A6, B5, B6, Folio, 216 × 340 mm, Letter, Legal, Statement, Executive, Oficio II, 16K, ISO B5, Busta #10, Busta #9, Busta #6, Busta Monarch, Busta DL, Busta C5, Hagaki (Cartoncino), Oufuku Hagaki (Cartolina di ritorno), Youkei 4, Youkei 2, Person.* ¹
Vass MF tipo* ²	Selezionare il tipo di supporto di stampa. Valori: Normale (60 - 105 g/m ²), Lucido, Grezza, Velina (60 - 105 g/m ²), Etichette, Riciclata, Prestampata* ³ , Pregiata, Cartoncino, Colorata, Perforata* ³ , Intestata* ³ , Busta, Spessa (106 - 220 g/m ²), Patinata, Alta qualità, Person 1-8

*1 Per la procedura di impostazione di un formato carta personalizzato, vedere:

➔ [F.to carta pers. \(pagina 8-10\)](#)

*2 Per specificare un tipo di supporto diverso da "Normale", vedere:

➔ [Impostaz. bypass \(Impostazioni bypass\) \(pagina 8-12\)](#)

*3 Per stampare su carta prestampata, su carta perforata o su carta intestata vedere:

➔ [Az. carta spec. \(pagina 8-11\)](#)



NOTA

- I tipi di supporti disponibili per la stampa dei fax ricevuti sono elencati di seguito.
Normale, Etichette, Riciclata, Pregiata, Velina, Colorata, Busta, Cartoncino, Patinata, Spessa, Alta qualità, Grezza e Person. 1 – 8.
- Impostare il formato carta del bypass utilizzato per la ricezione fax come indicato di seguito:
Modelli US: Letter, Legal, Statement
Modelli europei: A4, B5, A5, Folio
Se si modificano queste impostazioni non sarà possibile stampare i fax.

1 Visualizzare la schermata.

Tasto [Menu Sistema/Contatore] > [**▲**] [**▼**] > [Impostaz. comuni] > [OK] > [**▲**] [**▼**] > [Imp. carta/orig] > [OK] > [**▲**] [**▼**] > [Impostaz. bypass] > [OK]

2 Selezionare il formato carta.

- 1 Tasto [**▲**] [**▼**] > [Vassoio MF dim] > [OK]
- 2 Selezionare il formato carta e premere [OK].

3 Selezionare il tipo di supporto di stampa.

- 1 Tasto [**▲**] [**▼**] > [Vass MF tipo] > [OK]
- 2 Selezionare il tipo di supporto e premere [OK].

Fermo della carta

Quando si utilizza carta di larghezza superiore ad A4/Letter, aprire il fermo della carta mostrato in figura.

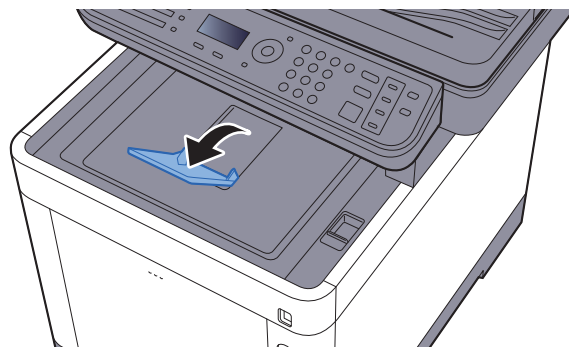

Preparazione per l'invio di un documento a una cartella condivisa in un PC

Controllare le informazioni che si devono impostare sul sistema e creare sul PC una cartella di destinazione. Le schermate riportate si riferiscono a Windows 7. Su altre versioni di Windows, le voci visualizzate sulle schermate possono essere diverse.



NOTA

Accedere a Windows con privilegi di amministratore.

Controllo del nome del computer e del nome completo computer

Controllo del nome del computer e del nome completo del computer.

1 Visualizzare la schermata.

Dal menu [Start] di Windows, selezionare [Computer] e [Proprietà del sistema].



NOTA

In Windows XP, fare clic con il tasto destro del mouse su [Risorse del computer] e selezionare [Proprietà]. Viene visualizzata la finestra di dialogo [Proprietà del sistema]. Sulla finestra visualizzata, fare clic sulla scheda [Nome computer].
In Windows 8, selezionare il Desktop sulla schermata Start, fare clic con il tasto destro del mouse su [Computer] in [Raccolte], quindi selezionare [Proprietà].
In Windows 8.1, selezionare il desktop sulla schermata Start, fare clic con il tasto destro del mouse su [PC] in [Esploratore] quindi selezionare [Proprietà]. Oppure, fare clic con il tasto destro del mouse sull'icona Windows e selezionare [Sistema].

2 Controllare il nome del computer.



Controllo del nome del computer e del nome completo del computer.

Esempio di schermata:

Nome computer: PC001

Nome completo computer: PC001.abcdnet.com

Windows XP:

Se il nome completo del computer non ha un punto (.), nome completo computer e nome computer sono identici.

Se il nome completo del computer ha un (.), la stringa di testo prima del punto nel nome completo del computer corrisponde al nome del computer.

Esempio: PC001.abcdnet.com
PC001 è il nome del computer
PC001.abcdnet.com è il nome completo del computer

Dopo aver controllato il nome del computer, fare clic sul pulsante  [Chiudi] per chiudere la schermata "Proprietà del sistema".

In Windows XP, dopo aver controllato il nome del computer, fare clic sul pulsante [Annulla] per chiudere la schermata "Proprietà del sistema".

Controllo del nome utente e del nome dominio

Controllare il nome del dominio e il nome utente di login a Windows.

1 Visualizzare la schermata.

Dal menu [Start] di Windows, selezionare [Tutti i programmi] (oppure [Programmi]), [Accessori] e [Prompt dei comandi].

In Windows 8, visualizzare [App] in [Cerca] in Accessi sulla schermata Start, quindi selezionare [Prompt dei comandi].

Si apre la finestra Prompt dei comandi.

2 Controllare il nome del dominio e il nome utente.

Sulla finestra Prompt dei comandi, digitare "net config workstation" e premere [Invio].

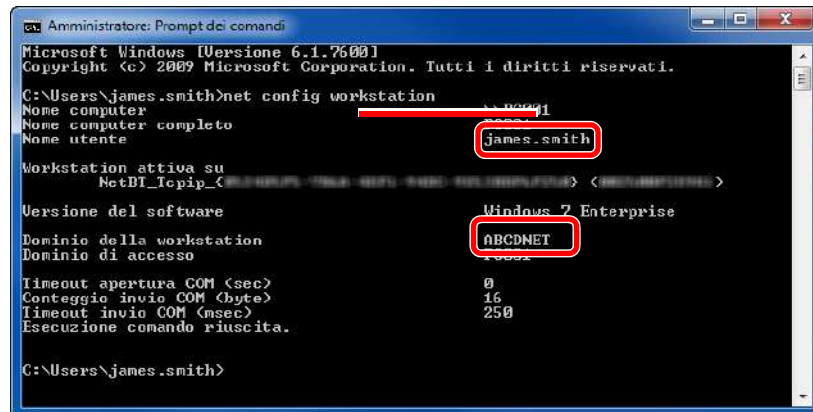

```
Amministratore: Prompt dei comandi
Microsoft Windows [Versione 6.1.7600]
Copyright (c) 2009 Microsoft Corporation. Tutti i diritti riservati.

C:\Users\james.smith>net config workstation
Nome computer          <-----> ABCDNET
Nome computer completo
Nome utente             james.smith
Workstation attiva su
NetBI_Tcpip_<-----> <----->
Versione del software   Windows 7 Enterprise
Dominio della workstation
Dominio di accesso      <----->
Timeout apertura COM (sec)      0
Conteggio invio COM (byte)     16
Timeout invio COM (msec)       250
Esecuzione comando riuscita.

C:\Users\james.smith>
```

Controllare il nome utente e il nome del dominio.

Esempio di schermata:

Nome utente: james.smith
Nome dominio: ABCDNET

Creazione di una cartella condivisa, controllo di una cartella condivisa

Creare una cartella condivisa per ricevere i documenti sul computer di destinazione.

NOTA

Se in Proprietà del sistema è specificato un gruppo di lavoro, configurare le seguenti impostazioni per limitare l'accesso alla cartella a un utente specifico o a un gruppo di lavoro specifico.

- 1 Dal menu **[Start]** di Windows, selezionare **[Pannello di controllo]**, **[Aspetto e personalizzazione]** e **[Opzioni cartella]**.

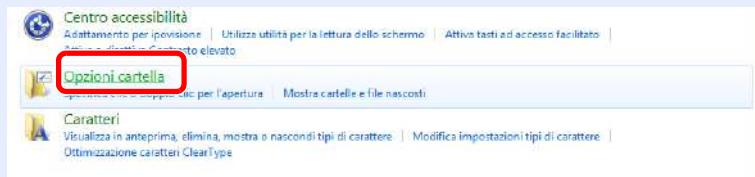

In Windows XP, fare clic su **[Risorse del computer]** e selezionare **[Opzioni cartella]** in **[Strumenti]**.

In Windows 8, selezionare **[Impostazioni]** in Accesso sul Desktop, quindi selezionare **[Pannello di controllo]**, **[Aspetto e personalizzazione]** e **[Opzioni cartella]**.

- 2

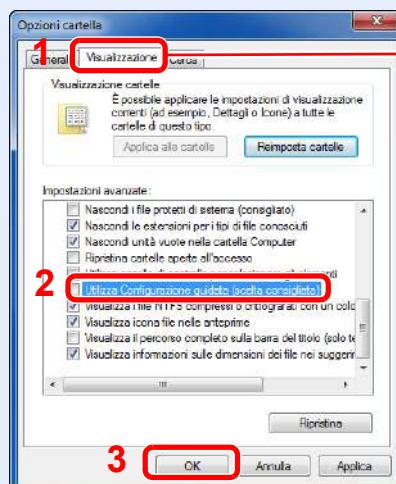

Assicurarsi che sia selezionata la scheda **[Visualizzazione]**.

Deselezionare il segno di spunta accanto a **[Utilizza Configurazione guidata (scelta consigliata)]** in "Impostazioni Avanzate".

In Windows XP, fare clic sulla scheda **[Visualizzazione]** e deselezionare la casella di spunta di **[Utilizza Configurazione guidata (scelta consigliata)]** in "Impostazioni Avanzate".

1 Creare una cartella.

- 1 Creare una cartella sul proprio computer.

Ad esempio, creare una cartella denominata **"scannerdata"** sul desktop.

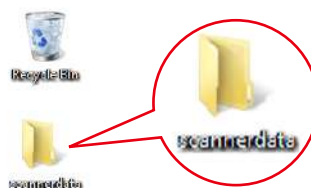

- 2 Fare clic con il tasto destro del mouse sulla cartella "scannerdata", quindi selezionare [Condividi] e [Condivisione avanzata].** Fare clic sul pulsante [Condivisione avanzata].

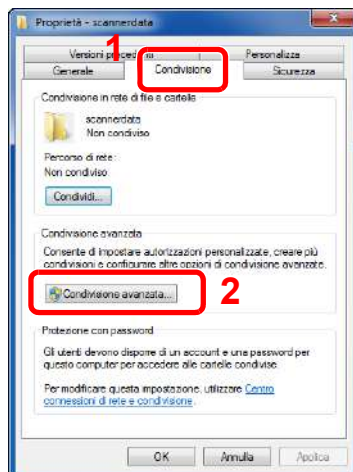

- 1 Assicurarsi che sia selezionata la scheda [Condivisione].

In Windows XP, fare clic con il tasto destro del mouse sulla cartella "scannerdata" e selezionare [Condivisione e protezione] (o su [Condivisione]).

2 Configurare le impostazioni delle autorizzazioni.

- 1 Attivare la casella di spunta di [Condividi la cartella] e fare clic sul pulsante [Autorizzazioni].

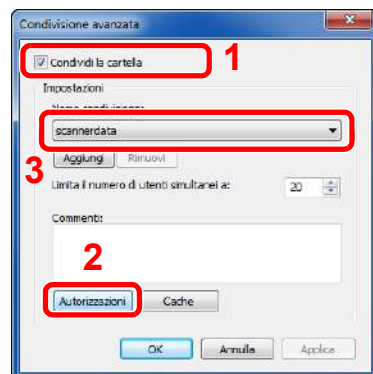

- 3 Controllare il [Nome condivisione].

In Windows XP, selezionare [Condividi la cartella] e fare clic sul pulsante [Autorizzazioni].

- 2 Fare clic sul pulsante [Aggiungi].

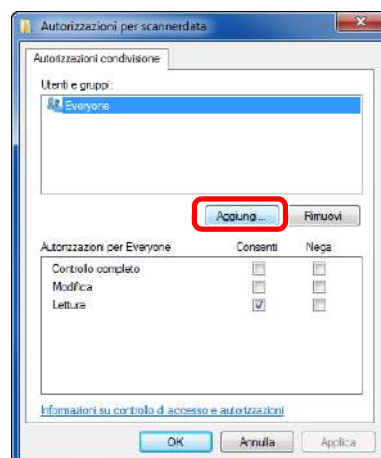

3 Specificare il percorso.

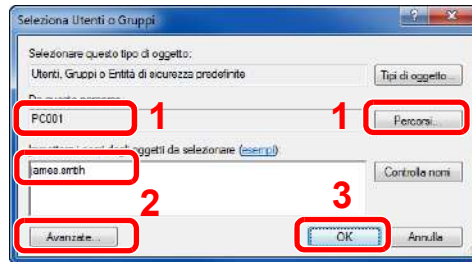

1 Se il nome computer controllato come indicato a pagina [Controllo del nome del computer e del nome completo computer a pagina 3-13](#) è lo stesso del nome dominio. Se il nome computer non compare in "Da questo percorso", fare clic sul pulsante **[Percorsi]**, selezionare il nome del computer e premere **[OK]**.

Esempio: PC001

Se il nome computer controllato come indicato a pagina [Controllo del nome del computer e del nome completo computer a pagina 3-13](#) non è lo stesso del nome dominio.

Se il testo dopo il primo punto (.) del nome computer completo non compare in "Da questo percorso", fare clic sul pulsante **[Percorsi]**, selezionare il testo dopo il punto (.) e premere **[OK]**.

Esempio: abcdnet.com

2 Nel campo di immissione, digitare il nome utente controllato come indicato a pagina [Controllo del nome utente e del nome dominio a pagina 3-14](#) e premere **[OK]**. È possibile immettere il nome utente anche facendo clic sul pulsante **[Avanzate]** e selezionando un utente.

4 Impostare il permesso di accesso per l'utente selezionato.

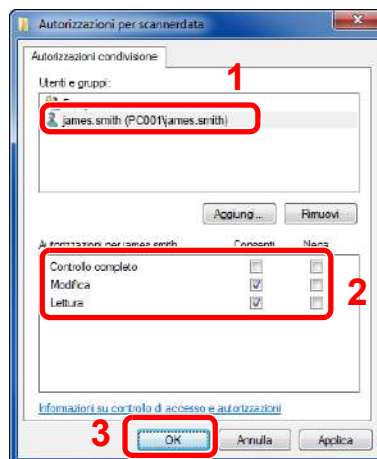

1 Selezionare l'utente immesso.

Selezionare la casella di spunta **[Consenti]** in **"Modifica"** e **"Lettura"** come autorizzazione, quindi premere **[OK]**.

In Windows XP, passare al punto 6.

NOTA

"Everyone" autorizza la condivisione a tutti gli utenti della rete. Per potenziare la protezione, si consiglia di selezionare **"Everyone"** e deselezionare il segno di spunta da **"Lettura" [Consenti]**.

5 Fare clic sul pulsante **[OK]** sulla schermata **"Condivisione avanzata"** per chiudere la schermata.

6 Controllare i dettagli impostati nella scheda [Sicurezza].

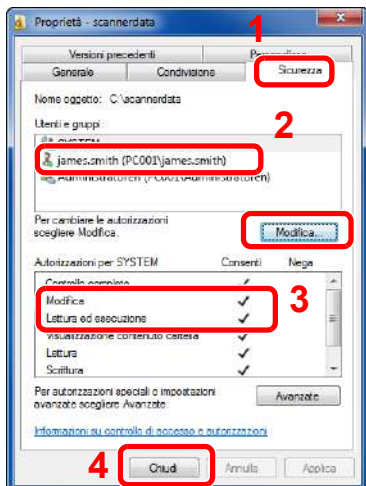

- 1 Selezionare la scheda [Sicurezza].
- 2 Selezionare l'utente immesso.
Se l'utente non compare in "Utenti e gruppi", fare clic sul pulsante [Modifica] per aggiungere l'utente in modo analogo alla procedura illustrata al punto 2 ([Configurare le impostazioni delle autorizzazioni](#)).
- 3 Controllare che sotto la colonna [Consenti] compaia il segno di spunta in corrispondenza delle autorizzazioni "Modifica" e "Lettura ed esecuzione".
- 4 Fare clic sul pulsante [Chiudi].

In Windows XP, controllare che sotto la colonna [Consenti] compaia il segno di spunta in corrispondenza delle autorizzazioni "Modifica" e "Lettura ed esecuzione", quindi fare clic su [OK].

Configurazione di Windows Firewall

Permette di condividere i file e le stampanti nonché di impostare la porta da utilizzare per la trasmissione SMB.

NOTA

Accedere a Windows con privilegi di amministratore.

1 Controllare la condivisione di file e stampante.

- 1 Dal menu [Start] di Windows, selezionare [Pannello di controllo], [Sistema e sicurezza] e [Consenti programma con Windows Firewall].

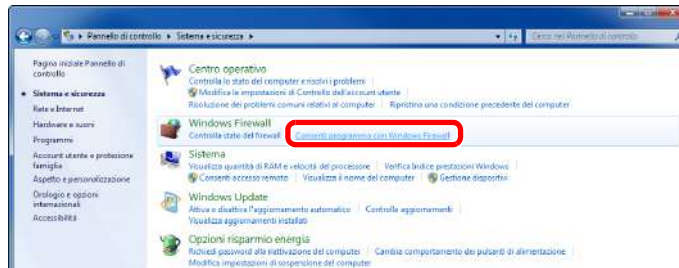

NOTA

Se si apre la finestra Controllo account utente, fare clic sul pulsante [Continua].

- 2 Attivare la casella di spunta [Condivisione file e stampanti].

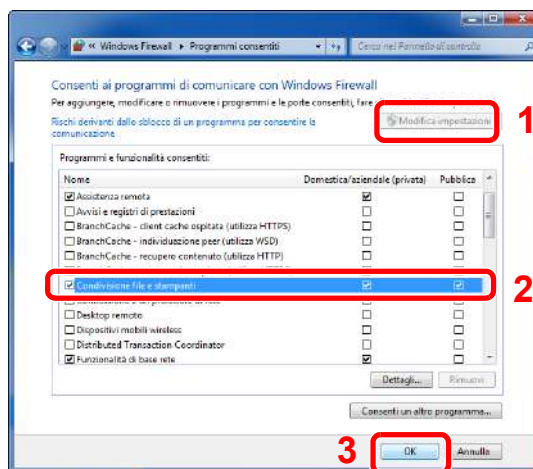

2 Aggiungere una porta.

- 1 Dal menu [Start] di Windows, selezionare [Pannello di controllo], [Sistema e sicurezza] e [Controlla stato del firewall].

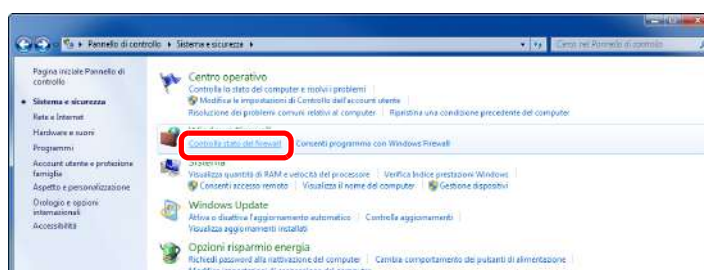

2 Selezionare [Impostazioni avanzate].



3 Selezionare [Regole connessioni in entrata].



4 Selezionare [Nuova regola].

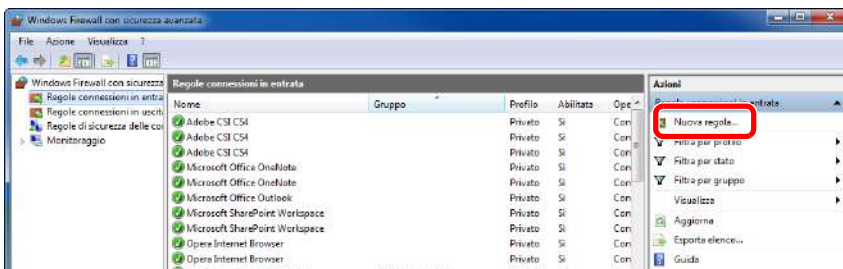

5 Selezionare [Porta].

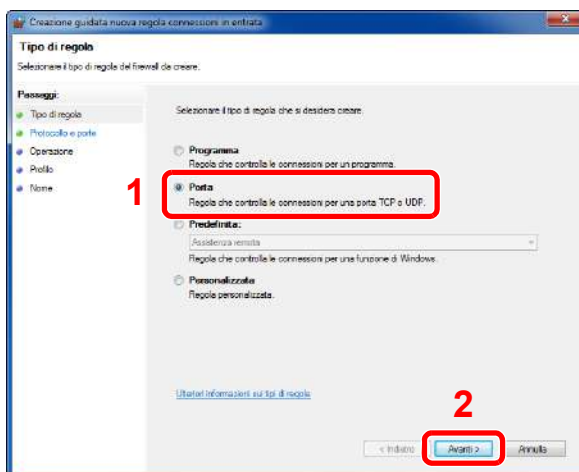

- 6 Selezionare **[TCP]** come porta cui applicare la regola. Selezionare **[Porte locali specifiche]**, immettere "445", quindi fare clic su **[Avanti]**.

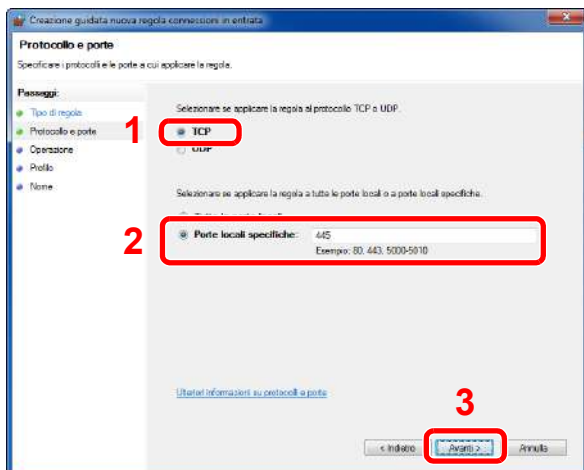

- 7 Selezionare **[Consenti la connessione]** e fare clic sul pulsante **[Avanti]**.

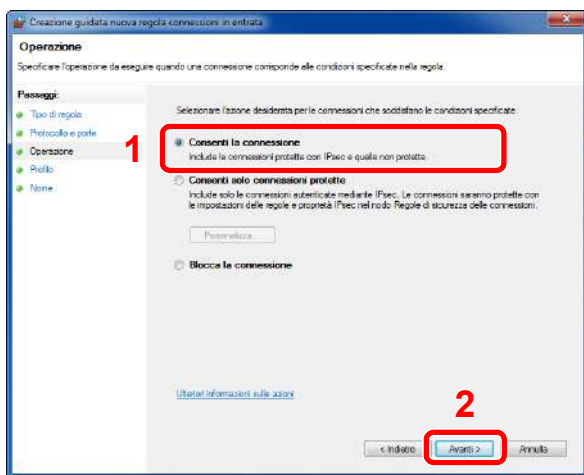

- 8 Controllare che tutte le caselle di spunta siano selezionate e fare clic sul pulsante **[Avanti]**.

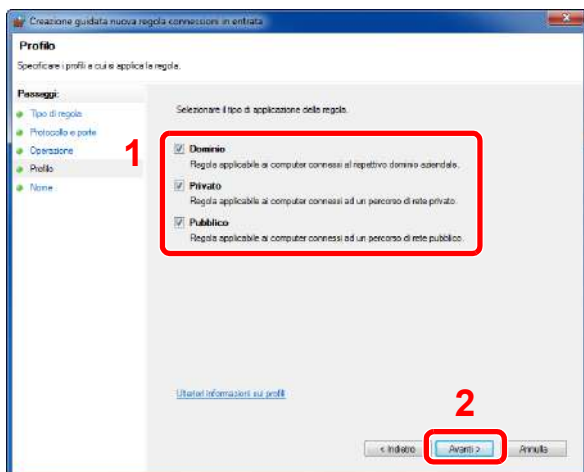

- 9 Immettere "**Scan to SMB**" in "**Nome**" e fare clic su [**Fine**].

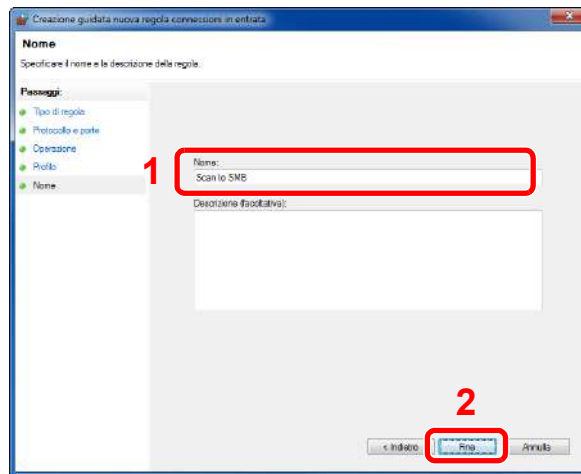

In Windows XP o Windows Vista

- 1 In Windows XP, dal menu [**Start**] di Windows, selezionare [**Pannello di controllo**] e [**Windows Firewall**].
In Windows Vista, dal menu [**Start**] di Windows, selezionare [**Pannello di controllo**], [**Sicurezza**] e [**Attiva/Disattiva Windows Firewall**].
Se si apre la finestra Controllo account utente, fare clic sul pulsante [**Continua**].
- 2 Fare clic sulla scheda [**Eccezioni**] e poi sul pulsante [**Aggiungi porta**].
- 3 Definire le impostazioni di Aggiungi porta.
Immettere un nome in corrispondenza di "**Nome**" (esempio: Scan to SMB). Il nome immesso sarà il nome della nuova porta. Immettere "445" in "**Numero porta**". Selezionare [**TCP**] in "**Protocollo**".
- 4 Fare clic sul pulsante [**OK**].

In Windows 8

- 1 In Accesso sul Desktop, fare clic su [**Impostazioni**], [**Pannello di controllo**], [**Sistema e sicurezza**] e [**Windows Firewall**].
Se si apre la finestra Controllo account utente, fare clic sul pulsante [**Continua**].
- 2 Configurare le impostazioni.
➔ [Configurazione di Windows Firewall \(pagina 3-19\)](#)

Registrazione delle destinazioni nella rubrica

Registrazione delle destinazioni maggiormente utilizzate nella Rubrica o nei Tasti one touch. Le destinazioni salvate possono essere modificate. Le destinazioni sono disponibili per Invio come E-mail, Invio a cartella e per la trasmissione fax (solo su prodotti con installata la funzione fax).

NOTA

Registrazione e modifica della Rubrica si possono eseguire anche in Embedded Web Server RX.

➔ [Registrazione delle destinazioni \(pagina 2-50\)](#)

Aggiunta di una destinazione (Rubrica)

È possibile aggiungere una nuova destinazione nella rubrica. Sono disponibili due metodi di registrazione, per i singoli contatti e per i gruppi. Quando si aggiunge un gruppo, immettere il nome del gruppo e selezionarne i membri dalla rubrica.

NOTA

Se è abilitata la gestione dell'accesso utente, è possibile modificare le destinazioni nella Rubrica soltanto effettuando il login con privilegi di amministratore.

Contatto (Fino a 200)

Ogni indirizzo può includere le seguenti informazioni: nome destinazione, indirizzo e-mail, percorso cartella server FTP, percorso cartella computer e numero di fax. (Solo su prodotti con installata la funzione fax).

1 Visualizzare la schermata.

Tasto [Menu Sistema/Contatore] > [▲] [▼] > [Modifica destin.] > [OK] > [▲] [▼] > [Rubrica] > [OK] > [Menu] > [▲] [▼] > [Aggiungi indiriz] > [OK] > [▲] [▼] > [Contatto] > [OK]

2 Aggiungere il nome.

1 Tasto [◀] [▶] > [Nome contatto] > [Modifica]

2 Immettere il nome della destinazione visualizzato nella Rubrica e premere il tasto [OK].

NOTA

Si possono inserire fino a 32 caratteri.
Per i dettagli sull'immissione dei caratteri, vedere:

➔ [Metodo di immissione dei Caratteri \(pagina 11-10\)](#)

3 Aggiungere l'indirizzo.

Indirizzo e-mail

1 Tasto [◀] [▶] > [Indir. E-mail] > [Modifica]

2 Immettere l'indirizzo e-mail e premere [OK]

NOTA

Si possono inserire fino a 128 caratteri.
Per i dettagli sull'immissione dei caratteri, vedere:

➔ [Metodo di immissione dei Caratteri \(pagina 11-10\)](#)

Indirizzo cartella (SMB)

- 1 Tasto [◀] [▶] > [Cartella (SMB)] > [Modifica]
- 2 Immettere le informazioni per "Nome host (SMB)", "Percorso", "Nome utente login" e "Password login" > tasto [OK]

 **NOTA**

Per il nome computer, il nome condivisione e il nome utente, immettere le informazioni annotate quando è stata creata la cartella di condivisione. Per i dettagli sulla creazione delle cartelle di condivisione, vedere:

➔ [Preparazione per l'invio di un documento a una cartella condivisa in un PC \(pagina 3-13\)](#)

La tabella spiega le informazioni che si devono immettere.

Voce	Descrizione	Numero massimo di caratteri
Nome host (SMB)^{*1}	Nome computer	Fino a 64 caratteri
Percorso	Nome condivisione Ad esempio: scannerdata Per salvare in una cartella nella cartella condivisa: nome condiviso\nome cartella nella cartella condivisa	Fino a 128 caratteri
Nome utente accesso	Se nome computer e nome dominio sono identici: Nome utente Ad esempio: james.smith Se nome computer e nome dominio sono diversi: Nome dominio\Nome utente Ad esempio: abcdnet\james.smith	Fino a 64 caratteri
Password login	Password di accesso a Windows (Sensibile a maiuscole/minuscole).	Fino a 64 caratteri

*1 Per specificare un numero porta diverso da quello predefinito (445), utilizzare il formato "Nome host: numero porta" (Esempio: SMBhostname:140).
Per immettere l'indirizzo IPv6, racchiudere l'indirizzo tra parentesi quadre [].
(Esempio: [3ae3:9a0:cd05:b1d2:28a:1fc0:a1:10ae]:140)

 **NOTA**

Per i dettagli sull'immissione dei caratteri, vedere:

➔ [Metodo di immissione dei Caratteri \(pagina 11-10\)](#)

- 3 Si apre la schermata di conferma connessione. Selezionare [**Si**] per controllare la connessione e [**No**] per non controllarla.

Se il collegamento alla destinazione viene stabilito correttamente, compare il messaggio "Connesso".
Se compare il messaggio "Impossibile connettersi", controllare i dati immessi.

Indirizzo cartella (FTP)

- 1 Tasto [◀] [▶] > [Cartella (FTP)] > [Modifica]
- 2 Immettere le informazioni per "Nome host (FTP)", "Percorso", "Nome utente login" e "Password login" > tasto [OK]

La tabella spiega le informazioni che si devono immettere.

Voce	Descrizioni	Numero massimo di caratteri
Nome host (FTP)*1	Nome host o indirizzo IP del server FTP	Fino a 64 caratteri
Percorso*2	Percorso di archiviazione del file Ad esempio: Utente/Dati di scansione Se non viene specificato alcun percorso, il file viene memorizzato nella directory principale.	Fino a 128 caratteri
Nome utente accesso	Nome utente per l'accesso al server FTP	Fino a 64 caratteri
Password login	Password di login al server FTP	Fino a 64 caratteri

*1 Se si specifica un numero porta diverso da quello predefinito (21), utilizzare "Nome host: numero porta" (Esempio: FTPhostname:140).
Per immettere l'indirizzo IPv6, racchiudere l'indirizzo tra parentesi quadre [].
(Esempio: [3ae3:9a0:cd05:b1d2:28a:1fc0:a1:10ae]:140)

*2 Quando il server FTP utilizza il sistema operativo Linux/UNIX, per indicare il percorso comprensivo di sottocartella si utilizza il simbolo "/" e non il back-slash.

**NOTA**

Per i dettagli sull'immissione dei caratteri, vedere:

➔ [Metodo di immissione dei Caratteri \(pagina 11-10\)](#)

- 3 Si apre la schermata di conferma connessione. Selezionare [Si] per controllare la connessione e [No] per non controllarla.

Se il collegamento alla destinazione viene stabilito correttamente, compare il messaggio "Connesso".
Se compare il messaggio "Impossibile connettersi", controllare i dati immessi.

4 Specificare il numero dell'indirizzo.

- 1** Tasto [◀] [▶] > [Numero civico] > [Modifica]
- 2** Inserire il numero dell'indirizzo.



NOTA

È possibile impostare un valore compreso tra 1 e 250.

Utilizzare i tasti numerici o premere il tasto [▲] o [▼] per immettere un numero.

Il numero dell'indirizzo è l'ID della destinazione. È possibile selezionare un qualsiasi numero tra quelli disponibili.

Se si specifica un numero già assegnato, selezionando [OK] viene visualizzato un messaggio di errore e il numero non verrà registrato.

- 3** Selezionare [OK].

5 Controllare che la destinazione immessa sia corretta e selezionare [OK].

La destinazione viene aggiunta alla rubrica.

Gruppo (Fino a 50)

In un gruppo si possono inserire due o più contatti. In un gruppo si possono aggiungere più contatti contemporaneamente.

NOTA

Per aggiungere un gruppo occorre dapprima inserire le singole destinazioni. Registrare una o più destinazioni come necessario prima di proseguire. È possibile registrare fino a 100 destinazioni singole e fino a 5 cartelle totali per le trasmissioni FTP e SMB per ciascun gruppo.

1 Visualizzare la schermata.

Tasto [**Menu Sistema/Contatore**] > [**▲**] [**▼**] > [**Modifica destin.**] > [**OK**] > [**▲**] [**▼**] > [**Rubrica**] > [**OK**] > [**Menu**] > [**▲**] [**▼**] > [**Aggiungi indiriz**] > [**OK**] > [**▲**] [**▼**] > [**Gruppo**] > [**OK**]

2 Aggiungere il nome.

1 Tasto [**◀**] [**▶**] > [**Nome gruppo**] > [**Modifica**]

2 Immettere il nome del gruppo visualizzato nella Rubrica e premere il tasto [**OK**].

NOTA

Si possono inserire fino a 32 caratteri.
Per i dettagli sull'immissione dei caratteri, vedere:

➔ [Metodo di immissione dei Caratteri \(pagina 11-10\)](#)

3 Selezionare i membri (destinazioni).

1 Tasto [**◀**] [**▶**] > [**Membro gruppo**] > [**Modifica**] > [**Menu**] > [**▲**] [**▼**] > [**Aggiungi membro**] > [**OK**]

2 Selezionare il membro che si desidera aggiungere, quindi selezionare [**OK**].

NOTA

Premere [**Menu**] e selezionare [**Cerca (nome)**] per eseguire la ricerca utilizzando un nome.

3 Dall'elenco delle destinazioni registrate, selezionare quella da registrare nel gruppo, quindi selezionare [**OK**].

Il membro selezionato viene aggiunto ai membri del gruppo.

Per aggiungere altri membri, ripetere i punti da 3-1 a 3-3.

4 Selezionare [**Indietro**].

4 Specificare il numero dell'indirizzo.

- 1 Tasto [◀] [▶] > [Numero civico] > [Modifica]
- 2 Inserire il numero dell'indirizzo.



NOTA

- È possibile impostare un valore compreso tra 1 e 250.
- Utilizzare i tasti numerici o premere il tasto [▲] o [▼] per immettere un numero.
- Il numero dell'indirizzo è l'ID della destinazione. È possibile selezionare un numero libero.
- Se si specifica un numero già assegnato, selezionando [OK] viene visualizzato un messaggio di errore e il numero non verrà registrato.

- 3 Selezionare [OK].

5 Selezionare il tasto [OK].

Il gruppo viene inserito nella Rubrica.

Modifica ed eliminazione delle voci della rubrica

Modificare ed eliminare le destinazioni (contatti) che sono state inserite in rubrica.

1 Visualizzare la schermata.

Tasto [Menu Sistema/Contatore] > [▲] [▼] > [Modifica destin.] > [OK] > [▲] [▼] > [Rubrica] > [OK]

2 Modificare o eliminare la destinazione.

Modifica di un contatto

- 1 Selezionare la destinazione (contatti) da modificare, quindi premere [OK].



NOTA

Premere [Menu] e selezionare [Cerca (nome)] per eseguire la ricerca utilizzando un nome.

- 2 Modificare "Nome contatto", tipo e indirizzo di destinazione e "Numero civico".

➔ [Contatto \(Fino a 200\) \(pagina 3-23\)](#)

- 3 Al termine delle modifiche, premere, [OK] > [Si]

Registrare la destinazione modificata.

Modifica di un gruppo

- 1 Selezionare il gruppo da modificare, quindi premere [OK].

- 2 Modificare "Nome gruppo" e "Numero civico".

➔ [Gruppo \(Fino a 50\) \(pagina 3-27\)](#)

- 3 Tasto [◀] [▶] > [Membro gruppo] > [Modifica]

- 4 Per eliminare la destinazione da un gruppo, selezionarla e premere > [Menu] > [▲] [▼] > [Elimina] > [OK]



NOTA

Selezionare la destinazione e premere [OK] per visualizzare i dettagli della destinazione.

Per aggiungere una destinazione, selezionare [Aggiungi membro].

➔ [Gruppo \(Fino a 50\) \(pagina 3-27\)](#)

- 5 Selezionare [Si].

- 6 Al termine delle modifiche, premere, [OK] > [Si]

Registrare il gruppo modificato.

Eliminazione di un contatto o di un gruppo

Selezionare la destinazione (contatti) o il gruppo da eliminare, quindi premere [Menu] > [▲] [▼] > [Elimina] > [OK] > [Si]

Aggiunta di una destinazione in un Tasto one touch (Tasto one touch)

Registrazione di una nuova destinazione (contatto o gruppo) in un tasto one touch. Si possono registrare fino a 22 destinazioni.

NOTA

- Quando l'indicatore **[Blocca maiuscole]** è spento, sono attivi i tasti one touch da numero 1 a numero 11. Quando l'indicatore **[Blocca maiuscole]** si illumina, in seguito alla pressione del tasto **[Blocca maiuscole]**, si attivano i tasti one touch da numero 12 a numero 22.
- Per l'utilizzo del Tasto one touch, vedere:
 - ➔ [Selezione di una destinazione \(pagina 5-15\)](#)
 - È possibile aggiungere dei tasti one touch e modificare le loro impostazioni in Embedded Web Server RX.
 - ➔ [Registrazione delle destinazioni \(pagina 2-50\)](#)

1 Selezionare il tasto one touch da registrare.

- 1 Sulla schermata Invio o FAX, premere il tasto one touch che si desidera registrare e tenerlo premuto (per 2 secondi o più).

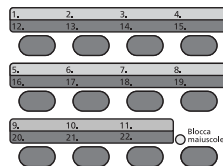

- 2 Tasto **[▲]** **[▼]** > numero tasto > **[OK]**
Selezionare il numero di un tasto one touch non registrato.

2 Selezionare le destinazioni.

- 1 Selezionare dalla rubrica la destinazione (contatto o gruppo) che si desidera registrare in corrispondenza del tasto one touch.

NOTA

Premere **[Menu]** e selezionare **[Cerca (nome)]** per eseguire la ricerca utilizzando un nome.

- 2 Dall'elenco delle destinazioni registrate, selezionare quella da registrare nel tasto one touch, quindi premere **[OK]**.
La destinazione verrà aggiunta al tasto one touch.

Modifica ed eliminazione di un tasto one touch

Modificare ed eliminare le destinazioni aggiunte al tasto one touch.

1 Selezionare il tasto one touch da modificare o eliminare.

- 1 Premere il tasto one touch da modificare o eliminare e tenerlo premuto (2 secondi o più).

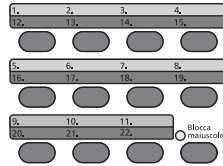

- 2 Tasto [▲] [▼] > numero tasto > [OK]

Quando si seleziona un numero di tasto one touch non ancora registrato, compare la rubrica. È possibile registrare il tasto one touch selezionando la destinazione dalla rubrica.

2 Modificare o eliminare la destinazione.

Modifica delle informazioni registrate

- 1 Tasto [▲] [▼] > [Modifica] > [OK]



NOTA

Selezionare [Dettagli] e premere [OK] per visualizzare le informazioni dettagliate della destinazione.

- 2 Selezionare la nuova destinazione, quindi premere [OK] > [Sì]

Registrare la destinazione modificata.

Cancellazione delle informazioni registrate

Tasto [▲] [▼] > [Elimina] > [OK] > [Sì]

Eliminazione dei dati registrati in corrispondenza del tasto one-touch

4 Stampa da PC

In questo capitolo vengono trattati i seguenti argomenti:

Stampa da PC	4-2
Stampa su carta di formato non standard	4-4
Schermata delle impostazioni di stampa del driver di stampa	4-5
Guida in linea del driver di stampa	4-7
Modifica delle impostazioni predefinite del driver di stampa (Windows 7)	4-7
Annullamento di un lavoro di stampa inviato da un computer	4-7
Stampa con AirPrint	4-8
Stampa con Google Cloud Print	4-9
Memorizzazione dei dati di stampa sulla periferica	4-10
Selezione della Casella lavoro su un computer e memorizzazione del lavoro	4-10
Stampa di documenti dalla Casella Stampa privata	4-11
Stampa di documenti dalla Casella Lavoro memorizzato	4-13
Stampa di documenti dalla Casella Copia veloce	4-15
Stampa di documenti dalla Casella Controlla e mantieni	4-17
Status Monitor	4-19
Come accedere a Status Monitor	4-19
Come uscire da Status Monitor	4-19
Impostazioni di Status Monitor	4-19

Stampa da PC

Attenersi alla seguente procedura per stampare documenti dalle applicazioni.

Questa sezione spiega come stampare utilizzando Printing System Driver.

NOTA

- Per stampare un documento dalle applicazioni, installare sul proprio PC il driver di stampa reperibile sul DVD (Product Library).
- In alcuni ambienti, le impostazioni correnti sono visualizzate nell'area inferiore del driver di stampa.

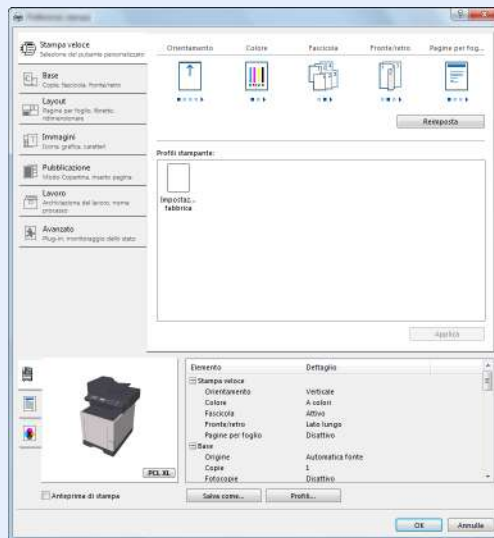

- Quando si stampa su cartoncino o su buste, caricare il supporto di stampa sul bypass prima di eseguire la seguente procedura.

➔ [Quando si caricano delle buste o dei cartoncini sul bypass \(pagina 3-9\)](#)

1 Visualizzare la schermata.

Fare clic su **[File]** e selezionare **[Stampa]** nell'applicazione.

2 Configurare le impostazioni.

- 1 Selezionare la periferica nel menu "Nome", quindi fare clic sul pulsante **[Proprietà]**.

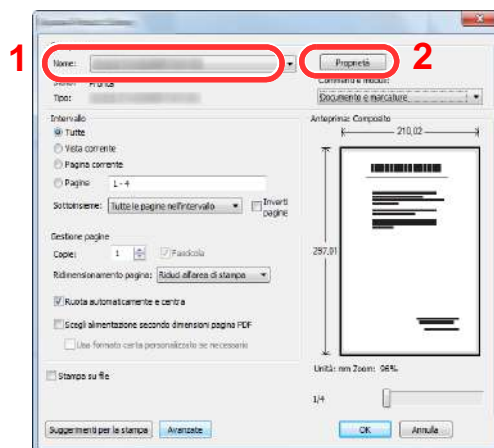

- 2 Selezionare la scheda **[Base]**.
- 3 Fare clic su "Formato stampa" per selezionare il formato carta da utilizzare per la stampa.

Per caricare della carta in un formato non incluso tra quelli di stampa della periferica, come i cartoncini o le buste, è dapprima necessario registrare il formato della carta.

➔ [Stampa su carta di formato non standard \(pagina 4-4\)](#)

Per stampare su supporti speciali quali carta spessa o lucidi, fare clic sul menu "Tipo di supporto" e selezionare il tipo di supporto.

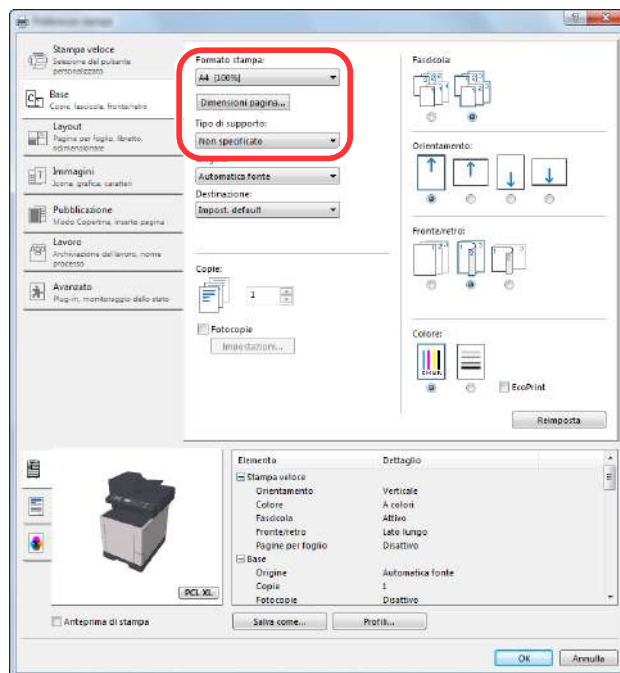

- 4 Fare clic sul pulsante **[OK]** per tornare alla finestra di dialogo Stampa.

3 Avviare la stampa.

Fare clic sul pulsante **[OK]**.

Stampa su carta di formato non standard

Se si carica della carta in un formato non incluso tra quelli di stampa della periferica, registrare il formato nella scheda [Base] sulla schermata delle impostazioni di stampa del driver.

Il formato registrato sarà quindi selezionabile nel menu "Formato di stampa".

NOTA

Per eseguire la stampa sulla periferica, impostare formato e tipo di carta come indicato in:

➔ [Formato e tipo di carta per il bypass \(Impostazioni Bypass\) \(pagina 3-11\)](#)

1 Visualizzare la schermata delle impostazioni di stampa.

2 Registrare il formato carta.

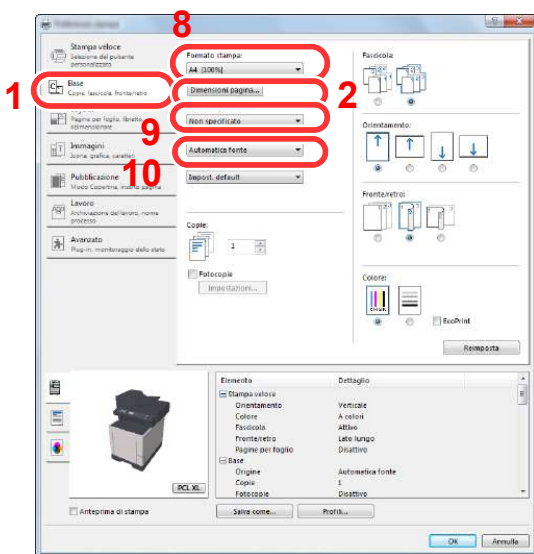

- 1 Fare clic sulla scheda [Base].
- 2 Fare clic sul pulsante [Dimensione pagina].
- 3 Fare clic sul pulsante [Nuovo].
- 4 Immettere il formato carta.
- 5 Immettere il nome della carta.
- 6 Fare clic sul pulsante [Salva].
- 7 Fare clic sul pulsante [OK].
- 8 Nel menu "Formato stampa", selezionare il formato (nome) carta registrato nei punti da 4 a 7.
- 9 Nel menu "Tipo di supporto", selezionare il tipo di carta.
- 10 Nel menu "Origine", fare clic su [Vassoio multifunzione].

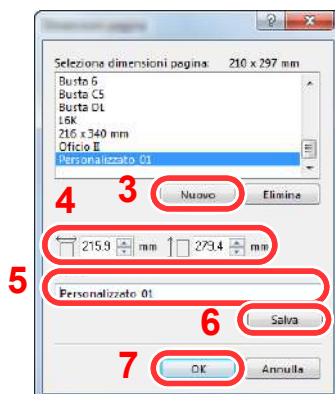

NOTA

Se si carica un cartoncino o una busta, nel menu "Tipo di supporto" selezionare [Cartoncino] o [Busta].

Schermata delle impostazioni di stampa del driver di stampa

La schermata Preferenze stampa permette di configurare una serie di parametri riguardanti la stampa.

➔ **Printing System Driver User Guide**

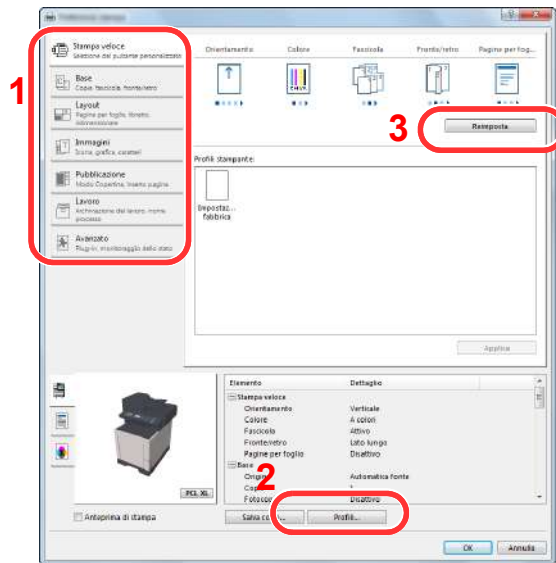

N.	Descrizione
1	<p>Scheda [Stampa veloce]</p> <p>Visualizza una serie di icone che si possono utilizzare per configurare facilmente le funzioni maggiormente utilizzate. Tutte le volte che si fa clic su un'icona, l'icona cambia aspetto, visualizzando un'immagine che rappresenta i risultati di stampa, e applica le impostazioni.</p>  <p>Scheda [Base]</p> <p>Questa scheda raggruppa le funzioni di base maggiormente utilizzate. Selezionare questa icona per configurare il formato carta, il vassoio di uscita e la stampa in fronte-retro.</p> <p>Scheda [Layout]</p> <p>Questa scheda permette di configurare le impostazioni per i vari layout di stampa quali la stampa a libretto, il modo combina, la stampa poster e l'adattamento.</p> <p>Scheda [Immagini]</p> <p>Questa scheda permette di configurare le impostazioni relative alla qualità dei risultati di stampa.</p> <p>Scheda [Pubblicazione]</p> <p>Questa scheda permette di creare una copertina da inserire nel lavoro di stampa o tra i fogli di un lucido.</p> <p>Scheda [Lavoro]</p> <p>Questa scheda permette di configurare le impostazioni per salvare i dati di stampa inviati dal computer alla periferica. Si possono archiviare sul sistema i documenti o altri dati utilizzati regolarmente in modo da poterli agevolmente stampare all'occorrenza. Poiché i documenti salvati possono essere stampati direttamente dal sistema, questa funzione si rivela utile anche per la stampa di documenti che non devono essere visti da altri.</p> <p>Scheda [Avanzato]</p> <p>Questa scheda permette di configurare le impostazioni per aggiungere delle pagine di testo o delle filigrane ai dati di stampa.</p>

N.	Descrizione
2	[Profili] È possibile salvare le impostazioni del driver di stampa come profili. All'occorrenza si possono richiamare i profili salvati; si tratta dunque di una procedura utile per salvare le impostazioni di utilizzo frequente.
3	[Reimposta] Fare clic su questo pulsante per ripristinare i valori predefiniti dei vari parametri.

Guida in linea del driver di stampa

Il driver di stampa include una guida in linea. Per approfondire le procedure riguardanti i parametri di stampa, accedere alla schermata di impostazione stampa del driver di stampa e visualizzare la guida in linea come segue.

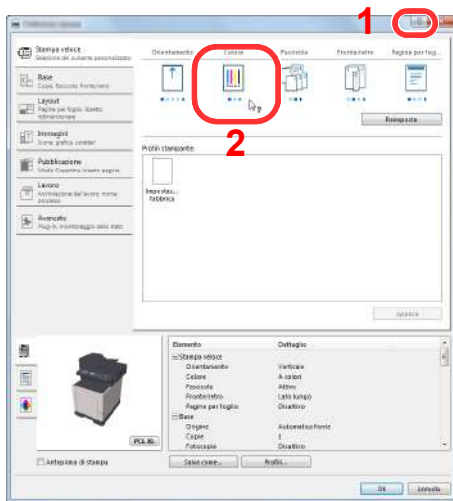

- 1 Fare clic sul pulsante [?] visualizzato nell'angolo in alto a destra della schermata, quindi selezionare l'argomento che si desidera consultare.
- 2 Fare clic sull'argomento che si desidera consultare, quindi premere il tasto [F1] sulla tastiera.

Modifica delle impostazioni predefinite del driver di stampa (Windows 7)

Si possono modificare le impostazioni predefinite del driver di stampa. La programmazione delle impostazioni più utilizzate permette di evitare dei passaggi quando si esegue la stampa. Per le impostazioni, vedere:

➔ Printing System Driver User Guide

- 1 In Windows, fare clic su [Start] e selezionare [Dispositivi e stampanti].
- 2 Fare clic con il tasto destro del mouse sull'icona del driver di stampa della periferica, quindi selezionare il menu [Proprietà stampante] del driver di stampa.
- 3 Fare clic sul pulsante [Base] sulla scheda [Generale].
- 4 Definire le impostazioni predefinite e fare clic sul pulsante [OK].

Annullamento di un lavoro di stampa inviato da un computer

Per annullare un lavoro di stampa eseguito utilizzando il driver di stampa, prima che la stampa inizi, procedere come segue:



NOTA

Per annullare un lavoro di stampa inviato dal sistema, vedere:

➔ [Annullamento di un lavoro \(pagina 5-12\)](#)

- 1 Fare doppio clic sull'icona stampante () visualizzata sulla barra delle applicazioni nell'area in basso a destra sul desktop di Windows per aprire la finestra di dialogo della stampante.
- 2 Fare clic sul file per il quale si desidera annullare la stampa, quindi selezionare [Annulla] dal menu "Documento".

Stampa con AirPrint

AirPrint è una funzione di stampa inclusa nel pacchetto iOS 4.2 e prodotti successivi e in Mac OS X 10.7 e versioni successive.

Questa funzione permette di collegarsi e di stampare da una qualsiasi periferica compatibile AirPrint senza installare un driver di stampa.

Per consentire il rilevamento della periferica durante la stampa AirPrint, configurare le informazioni di ubicazione macchina in Embedded Web Server RX.

➔ **Embedded Web Server RX User Guide**



Stampa con Google Cloud Print

Google Cloud Print è un servizio di stampa fornito da Google che non richiede driver di stampa. Questo servizio permette agli utenti che dispongono di un account Google di stampare da una periferica collegata a Internet.

La periferica può essere configurata in Embedded Web Server RX.

➔ [Embedded Web Server RX User Guide](#)



NOTA

Per utilizzare il servizio Google Cloud Print si richiede un account Google. Se non si dispone di un account Google, crearlo.

È anche necessario registrare preventivamente la periferica al servizio Google Cloud Print. La periferica può essere registrata da un PC collegato alla stessa rete.

Memorizzazione dei dati di stampa sulla periferica

Se si configurano le impostazioni sulla scheda **[Lavoro]** del driver di stampa e poi si esegue la stampa, il lavoro di stampa verrà salvato in memoria nella periferica.

Per utilizzare la Casella lavoro attenersi al flusso di lavoro illustrato di seguito.

Selezione della Casella lavoro su un computer e invio del lavoro di stampa. ([pagina 4-10](#))



Utilizzo del pannello comandi per la selezione e la stampa di un file memorizzato in una casella.

Si possono stampare i documenti dalle seguenti caselle.

- ➔ [Stampa di documenti dalla Casella Stampa privata \(pagina 4-11\)](#)
- ➔ [Stampa di documenti dalla Casella Lavoro memorizzato \(pagina 4-13\)](#)
- ➔ [Stampa di documenti dalla Casella Copia veloce \(pagina 4-15\)](#)
- ➔ [Stampa di documenti dalla Casella Controlla e mantieni \(pagina 4-17\)](#)

Selezione della Casella lavoro su un computer e memorizzazione del lavoro

Per memorizzare i dati in una Casella lavoro attenersi alla seguente procedura.

- 1** Fare clic su **[File]** e selezionare **[Stampa]** nell'applicazione. Si apre la finestra di dialogo Stampa.
- 2** Selezionare la periferica nel menu "Nome".
- 3** Fare clic sul pulsante **[Proprietà]**. Si apre la finestra di dialogo Proprietà.
- 4** Fare clic sulla scheda **[Lavoro]** e selezionare la casella di spunta **[Archiviazione del lavoro (e-MPS)]** per impostare la funzione.



NOTA

- Per utilizzare la Casella Lavoro memorizzato e la Casella Copia veloce è necessario installare un'unità SSD opzionale sulla periferica.
- Per informazioni sull'utilizzo del software del driver di stampa, vedere:

➔ **Printing System Driver User Guide**

Stampa di documenti dalla Casella Stampa privata

In Stampa privata, l'utente può specificare che il suo lavoro potrà essere stampato solo previo sblocco da pannello comandi. Se un lavoro viene inviato da un programma software, specificare un codice di accesso di 4 cifre nel driver di stampa. Per poter stampare il lavoro, è necessario immettere il codice di accesso sul pannello comandi. Questa funzione è utile per garantire la riservatezza del lavoro di stampa. I dati verranno cancellati al termine della stampa oppure dopo lo spegnimento dell'interruttore di alimentazione.

Si possono eseguire le seguenti operazioni:

- ➔ [Stampa dei documenti \(pagina 4-11\)](#)
- ➔ [Eliminazione dei documenti \(pagina 4-12\)](#)

Stampa dei documenti

Stampare i documenti archiviati in una Casella Stampa privata. Attenersi alla seguente procedura.

1 Visualizzare la schermata.

- 1 Tasto [**Box documenti/USB**] > [**▲**] [**▼**] > [**Casella lavoro**] > [**OK**] > [**▲**] [**▼**] > [**Stampa privata**] > [**OK**]
- 2 Selezionare l'utente che ha creato il documento, quindi premere il tasto [**OK**].

2 Stampare il documento.

- 1 Selezionare il documento da stampare e premere [**Seleziona**] > [**OK**].
Il file viene selezionato. Sulla destra del file selezionato compare un segno di spunta.
Per annullare la selezione, selezionare il file con il segno di spunta e premere di nuovo [**Seleziona**].

NOTA

Selezionare [**Menu**] per eseguire le seguenti operazioni.

- [**Seleziona tutto**]: Per selezionare tutti i file.
- [**Azzerà tutto**]: Per annullare tutte le selezioni file.
- [**Dettagli**]: Per visualizzare i dettagli sul documento selezionato.

- 2 Tasto [**▲**] [**▼**] > [**Stampa**] > [**OK**]
- 3 Specificare il numero di copie da stampare e premere il tasto [**OK**] > [**Si**].

La stampa viene avviata.

Una volta completata la stampa, il lavoro di stampa privata viene automaticamente cancellato.

NOTA

Se al documento è stato assegnato un codice di protezione, si aprirà la schermata di immissione password. Immettere la password utilizzando i tasti numerici.

Eliminazione dei documenti

Eliminare i documenti archiviati in una Casella Stampa privata. Attenersi alla seguente procedura.

1 Visualizzare la schermata.

- 1 Tasto [**Box documenti/USB**] > [**▲**] [**▼**] > [**Casella lavoro**] > [**OK**] > [**▲**] [**▼**] > [**Stampa privata**] > [**OK**]
- 2 Selezionare l'utente che ha creato il documento, quindi premere il tasto [**OK**].

2 Eliminare il documento.

- 1 Selezionare il documento da eliminare e premere [**Seleziona**] > [**OK**].

Il file viene selezionato. Sulla destra del file selezionato compare un segno di spunta.

Per annullare la selezione, selezionare il file con il segno di spunta e premere di nuovo [**Seleziona**].

NOTA

Selezionare [**Menu**] per eseguire le seguenti operazioni.

- [**Seleziona tutto**]: Per selezionare tutti i file.
- [**Azzerà tutto**]: Per annullare tutte le selezioni file.
- [**Dettagli**]: Per visualizzare i dettagli sul documento selezionato.

- 2 Tasto [**▲**] [**▼**] > [**Elimina**] > [**OK**] > [**Sì**]

Il documento viene eliminato.

NOTA

Se al documento è stato assegnato un codice di protezione, si aprirà la schermata di immissione password. Immettere la password utilizzando i tasti numerici.

Stampa di documenti dalla Casella Lavoro memorizzato

In Lavoro memorizzato si possono salvare dei dati di stampa inviati dall'applicazione. Se necessario, è anche possibile configurare un codice di accesso. In tal caso, per poter stampare un lavoro sarà necessario immettere il codice di accesso associato. Dopo la stampa, i dati di stampa verranno memorizzati nella Casella Lavoro memorizzato e sarà possibile stamparli ogniqualvolta necessario.

Si possono eseguire le seguenti operazioni:

- ➔ [Stampa dei documenti \(pagina 4-13\)](#)
- ➔ [Eliminazione dei documenti \(pagina 4-14\)](#)

Stampa dei documenti

Stampare i documenti archiviati in una Casella Lavoro memorizzato. Attenersi alla seguente procedura.

1 Visualizzare la schermata.

- 1 Tasto [**Box documenti/USB**] > [**▲**] [**▼**] > [**Casella lavoro**] > [**OK**] > [**▲**] [**▼**] > [**Stampa privata**] > [**OK**]
- 2 Selezionare l'utente che ha creato il documento, quindi premere il tasto [**OK**].

2 Stampare il documento.

- 1 Selezionare il documento da stampare e premere [**Seleziona**] > [**OK**].
Il file viene selezionato. Sulla destra del file selezionato compare un segno di spunta.
Per annullare la selezione, selezionare il file con il segno di spunta e premere di nuovo [**Seleziona**].



NOTA

Selezionare [**Menu**] per eseguire le seguenti operazioni.

- [**Seleziona tutto**]: Per selezionare tutti i file.
- [**Azzerà tutto**]: Per annullare tutte le selezioni file.
- [**Dettagli**]: Per visualizzare i dettagli sul documento selezionato.

- 2 Tasto [**▲**] [**▼**] > [**Stampa**] > [**OK**]
- 3 Specificare il numero di copie da stampare e premere il tasto [**OK**] > [**Si**].
La stampa viene avviata.



NOTA

Se al documento è stato assegnato un codice di protezione, si aprirà la schermata di immissione password. Immettere la password utilizzando i tasti numerici.

Eliminazione dei documenti

Eliminare i documenti archiviati in una Casella Lavoro memorizzato. Attenersi alla seguente procedura.

1 Visualizzare la schermata.

- 1 Tasto [**Box documenti/USB**] > [**▲**] [**▼**] > [**Casella lavoro**] > [**OK**] > [**▲**] [**▼**] > [**Stampa privata**] > [**OK**]
- 2 Selezionare l'utente che ha creato il documento, quindi premere il tasto [**OK**].

2 Stampare ed eliminare il documento.

- 1 Selezionare il documento da eliminare e premere [**Seleziona**] > [**OK**].

Il file viene selezionato. Sulla destra del file selezionato compare un segno di spunta.

Per annullare la selezione, selezionare il file con il segno di spunta e premere di nuovo [**Seleziona**].

NOTA

Selezionare [**Menu**] per eseguire le seguenti operazioni.

- [**Seleziona tutto**]: Per selezionare tutti i file.
- [**Azzerà tutto**]: Per annullare tutte le selezioni file.
- [**Dettagli**]: Per visualizzare i dettagli sul documento selezionato.

- 2 Tasto [**▲**] [**▼**] > [**Elimina**] > [**OK**] > [**Sì**]

Il documento viene eliminato.

NOTA

Se al documento è stato assegnato un codice di protezione, si aprirà la schermata di immissione password. Immettere la password utilizzando i tasti numerici.

Stampa di documenti dalla Casella Copia veloce

La funzione Copia veloce facilita la stampa di ulteriori copie di un documento già stampato. Se viene attivata l'opzione Copia veloce e se la stampa viene eseguita utilizzando il driver di stampa, i dati di stampa verranno memorizzati nella casella per i lavori di copia veloce. Se sono richieste copie aggiuntive del lavoro, è possibile stampare nuovamente il numero necessario dal pannello comandi. L'impostazione predefinita consente di memorizzare fino a 32 documenti. Se il sistema viene spento, tutti i lavori memorizzati saranno cancellati.

NOTA

- Quando il numero dei lavori raggiunge il limite massimo, il lavoro più obsoleto viene sovrascritto con quello nuovo.
- Per preservare lo spazio libero sulla casella, è possibile impostare il numero massimo di lavori memorizzati.

➔ [Lav. copia vel. \(pagina 8-23\)](#)

Si possono eseguire le seguenti operazioni:

➔ [Stampa dei documenti \(pagina 4-15\)](#)

➔ [Eliminazione dei documenti \(pagina 4-16\)](#)

Stampa dei documenti

È possibile stampare i documenti memorizzati nella casella Stampa veloce. Attenersi alla seguente procedura.

1 Visualizzare la schermata.

- 1 Tasto [**Box documenti/USB**] > [**▲**] [**▼**] > [**Casella lavoro**] > [**OK**] > [**▲**] [**▼**] > [**Copia veloce**] > [**OK**]
- 2 Selezionare l'utente che ha creato il documento, quindi premere il tasto [**OK**].

2 Stampare il documento.

- 1 Selezionare il documento da stampare e premere [**Seleziona**] > [**OK**].
Il file viene selezionato. Sulla destra del file selezionato compare un segno di spunta.
Per annullare la selezione, selezionare il file con il segno di spunta e premere di nuovo [**Seleziona**].
- 2 Tasto [**▲**] [**▼**] > [**Stampa**] > [**OK**]

NOTA

Selezionare [**Menu**] per eseguire le seguenti operazioni.

- [**Seleziona tutto**]: Per selezionare tutti i file.
- [**Azzerà tutto**]: Per annullare tutte le selezioni file.
- [**Dettagli**]: Per visualizzare i dettagli sul documento selezionato.

- 3 Specificare il numero di copie da stampare e premere il tasto [**OK**] > [**Si**].
La stampa viene avviata.

Eliminazione dei documenti

È possibile eliminare i documenti memorizzati nella casella Stampa veloce. Attenersi alla seguente procedura.

1 Visualizzare la schermata.

- 1 Tasto [**Box documenti/USB**] > [**▲**] [**▼**] > [**Casella lavoro**] > [**OK**] > [**▲**] [**▼**] > [**Copia veloce**] > [**OK**]
- 2 Selezionare l'utente che ha creato il documento, quindi premere il tasto [**OK**].

2 Eliminare il documento.

- 1 Selezionare il documento da eliminare e premere [**Seleziona**] > [**OK**].

Il file viene selezionato. Sulla destra del file selezionato compare un segno di spunta.

Per annullare la selezione, selezionare il file con il segno di spunta e premere di nuovo [**Seleziona**].

NOTA

Selezionare [**Menu**] per eseguire le seguenti operazioni.

- [**Seleziona tutto**]: Per selezionare tutti i file.
- [**Azzerà tutto**]: Per annullare tutte le selezioni file.
- [**Dettagli**]: Per visualizzare i dettagli sul documento selezionato.

- 2 Tasto [**▲**] [**▼**] > [**Elimina**] > [**OK**] > [**Sì**]

Il documento viene eliminato.

Stampa di documenti dalla Casella Controlla e mantieni

La funzione Controlla e mantieni consente di eseguire una stampa di prova di un lavoro di stampa multiplo lasciando le altre copie in attesa. Se si stampa un lavoro di stampa multiplo specificando questa funzione e utilizzando il driver di stampa, è possibile stampare una copia di prova e conservare i dati del documento nella Casella lavoro. Per stampare le altre copie, utilizzare il pannello comandi. È possibile modificare il numero di copie da stampare.

Si possono eseguire le seguenti operazioni:

- ➔ [Stampa dei documenti \(pagina 4-17\)](#)
- ➔ [Eliminazione dei documenti \(pagina 4-18\)](#)

Stampa dei documenti

È possibile stampare i documenti memorizzati nella casella Controlla e Mantieni. Attenersi alla seguente procedura.

1 Visualizzare la schermata.

- 1 Tasto [**Box documenti/USB**] > [**▲**] [**▼**] > [**Casella lavoro**] > [**OK**] > [**▲**] [**▼**] > [**Copia veloce**] > [**OK**]
- 2 Selezionare l'utente che ha creato il documento, quindi premere il tasto [**OK**].

2 Stampare il documento.

- 1 Selezionare il documento da stampare e premere [**Seleziona**] > [**OK**].
Il file viene selezionato. Sulla destra del file selezionato compare un segno di spunta.
Per annullare la selezione, selezionare il file con il segno di spunta e premere di nuovo [**Seleziona**].



NOTA

Selezionare [**Menu**] per eseguire le seguenti operazioni.

- [**Seleziona tutto**]: Per selezionare tutti i file.
- [**Azzerà tutto**]: Per annullare tutte le selezioni file.
- [**Dettagli**]: Per visualizzare i dettagli sul documento selezionato.

- 2 Tasto [**▲**] [**▼**] > [**Stampa**] > [**OK**]
- 3 Specificare il numero di copie da stampare e premere il tasto [**OK**] > [**Si**].
La stampa viene avviata.

Eliminazione dei documenti

È possibile eliminare i documenti memorizzati nella casella Controlla e Mantieni. Attenersi alla seguente procedura.

1 Visualizzare la schermata.

- 1 Tasto [**Box documenti/USB**] > [**▲**] [**▼**] > [**Casella lavoro**] > [**OK**] > [**▲**] [**▼**] > [**Copia veloce**] > [**OK**]
- 2 Selezionare l'utente che ha creato il documento, quindi premere il tasto [**OK**].

2 Eliminare il documento.

- 1 Selezionare il documento da eliminare e premere [**Seleziona**] > [**OK**].
Il file viene selezionato. Sulla destra del file selezionato compare un segno di spunta.
Per annullare la selezione, selezionare il file con il segno di spunta e premere di nuovo [**Seleziona**].

NOTA

Selezionare [**Menu**] per eseguire le seguenti operazioni.

- [**Seleziona tutto**]: Per selezionare tutti i file.
- [**Azzerà tutto**]: Per annullare tutte le selezioni file.
- [**Dettagli**]: Per visualizzare i dettagli sul documento selezionato.

- 2 Tasto [**▲**] [**▼**] > [**Elimina**] > [**OK**] > [**Sì**]
Il documento viene eliminato.

Status Monitor

Status Monitor monitorizza lo stato della stampante e rende disponibile una funzionalità continua di reporting.

NOTA

Quando si attiva Status Monitor, eseguire i seguenti controlli.

- Printing System Driver è installato.

Come accedere a Status Monitor

Status Monitor si attiva all'accensione della stampante.

Come uscire da Status Monitor

Per uscire da Status Monitor, utilizzare uno dei seguenti metodi.

- Chiusura manuale:
Fare clic sull'icona impostazioni e selezionare Esci nel menu per chiudere Status Monitor.
- Chiusura automatica:
Status Monitor si chiude automaticamente dopo 7 minuti di inattività.

Impostazioni di Status Monitor

La schermata Status Monitor è strutturata come segue.

Stato Anteprima

Lo stato della stampante viene visualizzato tramite l'ausilio di icone. Si possono visualizzare informazioni dettagliate cliccando sul pulsante Espandi.

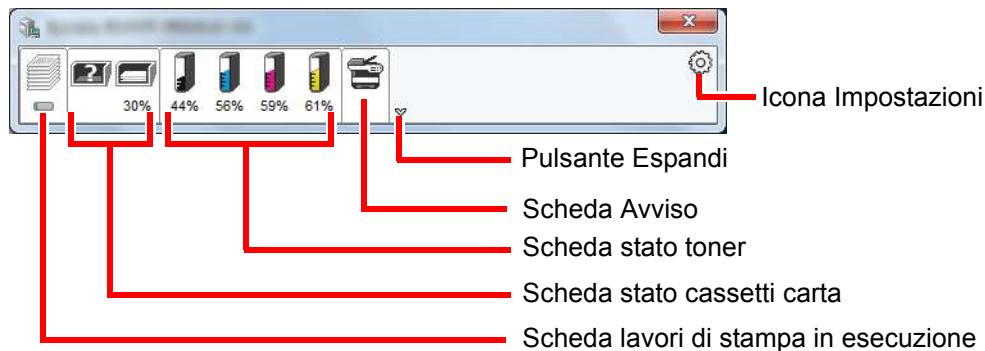

Fare clic sulle singole icone per visualizzare informazioni dettagliate.

Scheda lavori di stampa in esecuzione

Viene visualizzato lo stato dei lavori di stampa.

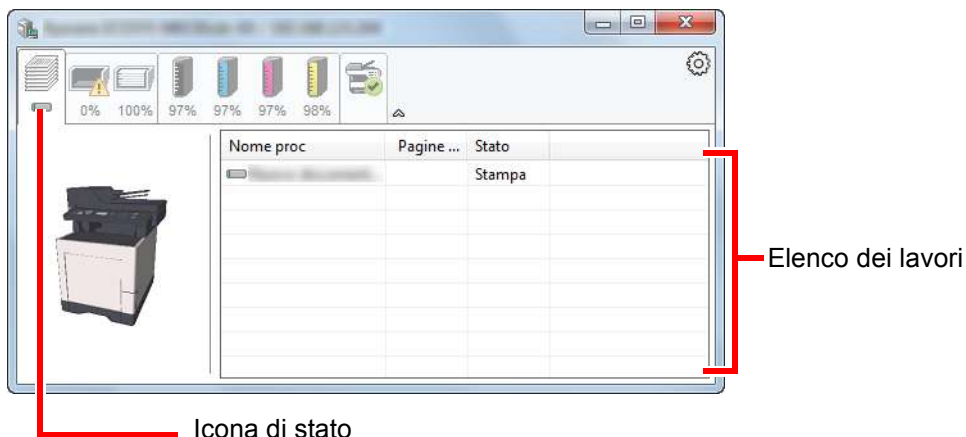

Selezionando un lavoro nell'elenco dei lavori, lo si può annullare utilizzando il menu che si apre facendo clic con il tasto destro del mouse.

Scheda stato cassette carta

Vengono visualizzate le informazioni sulla carta caricata nella stampante e sulla quantità di carta rimanente.

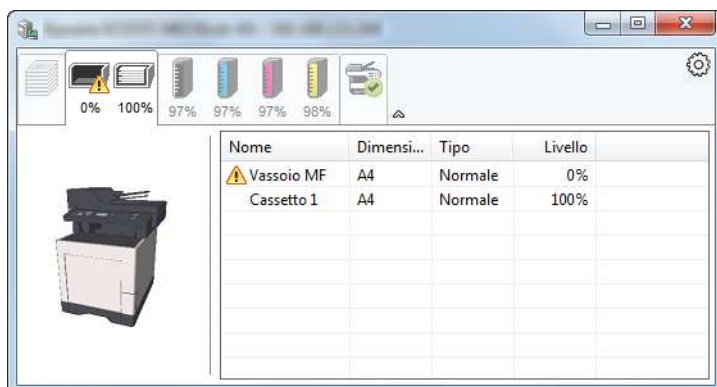

Scheda stato toner

Viene visualizzata la quantità di toner rimanente.

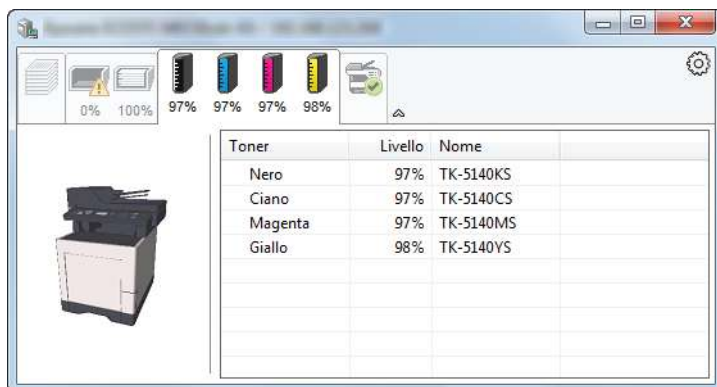

Scheda Avviso

Se si verifica un errore, viene visualizzato un avviso composto da un'immagine 3D e da un messaggio.



Menu contestuale di Status Monitor

Cliccando sull'icona impostazioni si apre il sottostante menu.

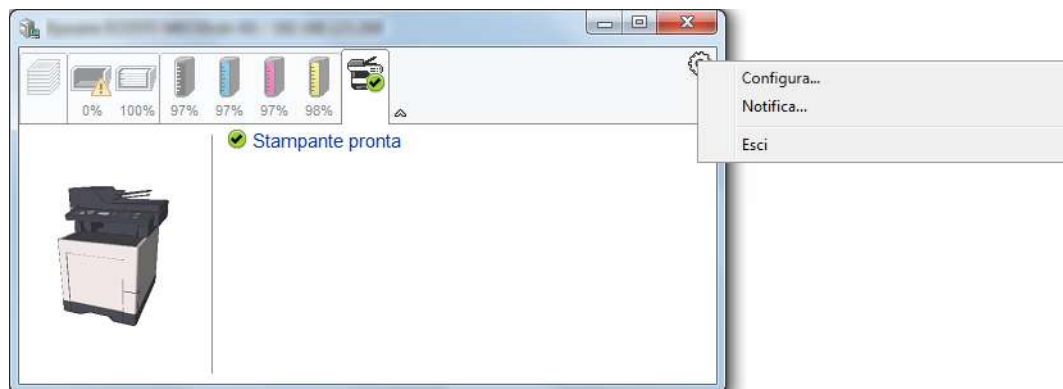

- **Embedded Web Server RX**
Se la stampante è collegata ad una rete TCP/IP ed ha un indirizzo IP proprio, utilizzare un browser web per accedere a Embedded Web Server RX e modificare o confermare le impostazioni di rete. Questo menu non viene visualizzato quando si utilizza la connessione USB.
➔ **Embedded Web Server RX User Guide**
- **Notifica...**
Permette di configurare la schermata di Status Monitor.
➔ [Impostazioni di notifica di Status Monitor \(pagina 4-22\)](#)
- **Esci**
Chiude Status Monitor.

Impostazioni di notifica di Status Monitor

Vengono visualizzati le impostazioni di Status Monitor e l'elenco delle attività o eventi.

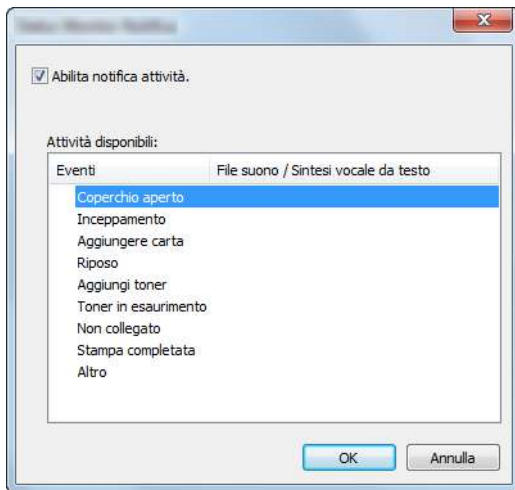

È possibile abilitare o escludere la notifica quando si verifica un errore inserito nell'elenco delle attività.

1 Selezionare Abilita notifica attività.

Se questa voce è impostata su Off, Status Monitor non si attiverà neppure quando viene eseguita un'attività di stampa.

2 Selezionare l'evento da associare alla funzione di Sintesi vocale da testo in Attività disponibili.

3 Fare clic sulla colonna File suono / Sintesi vocale da testo.

Fare clic su Sfoglia (...) per notificare un evento mediante File suono.

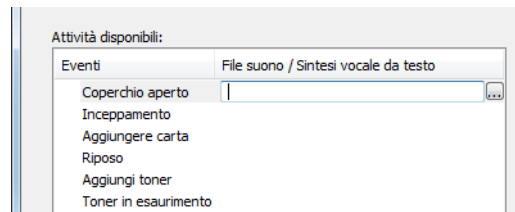

NOTA

Il formato file disponibile è WAV.

Per personalizzare i testi del messaggio da riprodurre, immettere i testi desiderati nella casella testo.

5 Funzionamento

In questo capitolo vengono trattati i seguenti argomenti:

Caricamento degli originali	5-2
Posizionamento degli originali sulla lastra di esposizione	5-2
Caricamento degli originali nell'alimentatore di originali	5-3
Controllo del numero di serie della periferica	5-5
Programma	5-6
Registrazione dei programmi	5-6
Conferma del programma registrato	5-7
Richiamo del programma	5-7
Sovrascrittura del programma	5-8
Eliminazione del programma	5-8
Impostazioni del tasto di selezione	5-9
Copia	5-10
Funzioni di base	5-10
Annullamento di un lavoro	5-12
Invio	5-13
Funzioni di base	5-14
Selezione di una destinazione	5-15
Verifica e modifica delle destinazioni	5-21
Schermata di conferma delle destinazioni	5-22
Richiama	5-23
Invia a me (E-mail)	5-23
Invio a tipi diversi di destinazione (invio multiplo)	5-24
Annullamento dei lavori di invio	5-25
Scansione WSD	5-26
Scansione TWAIN o WIA	5-28
Come utilizzare la funzione FAX	5-29
Cos'è la Casella documenti?	5-30
Utilizzo di una Casella personalizzata	5-32
Creazione di una nuova casella personalizzata	5-32
Modifica ed eliminazione di una casella personalizzata	5-34
Archiviazione dei documenti	5-35
Stampa dei documenti	5-36
Modifica dei documenti	5-37
Eliminazione dei documenti	5-38
Stampa di documenti archiviati in una memoria USB rimovibile	5-39
Archiviazione dei documenti sulla memoria USB (Scansione a USB)	5-41
Verifica delle informazioni archiviate sulla memoria USB	5-42
Rimozione della memoria USB	5-43
Utilizzo dell'Unità di pinzatura manuale	5-44

Caricamento degli originali

Posizionamento degli originali sulla lastra di esposizione

Oltre a normali fogli, sulla lastra è possibile posizionare anche libri o riviste.

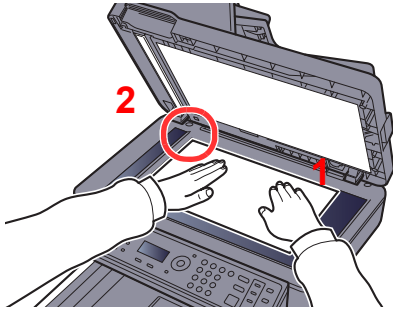

- 1 Il lato da acquisire deve essere posizionato a faccia in giù.
- 2 Allineare l'originale contro le piastre di indicazione formato, prendendo come riferimento l'angolo posteriore sinistro.

NOTA

Per i dettagli sull'orientamento degli originali, vedere:

➔ [Orient originale \(Orientamento originale\) \(pagina 6-11\)](#)

Posizionamento di buste o cartoncino sulla lastra di esposizione

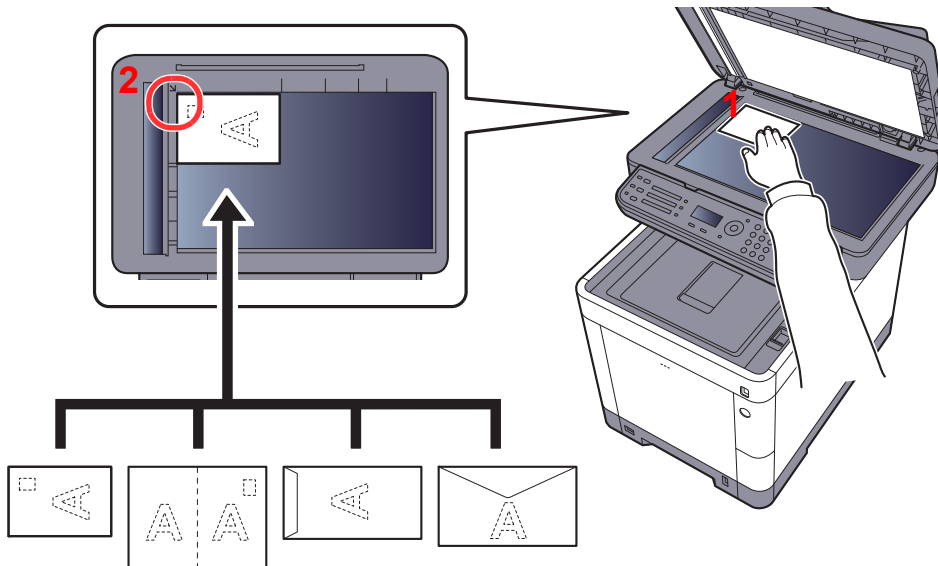

- 1 Il lato da acquisire deve essere posizionato a faccia in giù.
- 2 Allineare l'originale contro le piastre di indicazione formato, prendendo come riferimento l'angolo posteriore sinistro.

NOTA

Per la procedura di alimentazione di buste o cartoncini, vedere:

➔ [Quando si caricano delle buste o dei cartoncini sul bypass \(pagina 3-9\)](#)

ATTENZIONE

Per motivi di sicurezza, non lasciare aperto l'alimentatore di originali.

IMPORTANTE

- Richiudere l'alimentatore di originali delicatamente, senza forzarlo. Una pressione eccessiva può causare la rottura della lastra di esposizione.
- Quando si posizionano dei libri o delle riviste, aprire l'alimentatore di originali.

Caricamento degli originali nell'alimentatore di originali

L'alimentatore di originali acquisisce automaticamente i singoli fogli di documenti multi-pagina. Vengono acquisite entrambe le facciate di originali stampati in fronte-retro.

Documenti accettati dall'alimentatore di originali

L'alimentatore di originali supporta i seguenti tipi di documenti.

Grammatura	50 – 120 g/m ² (fronte/retro: 50 – 120 g/m ²)
Formati	Massimo Folio (Legal), minimo A6-R (Statement-R)
N. di fogli	75 fogli o meno (50 - 80 g/m ²)

Documenti non accettati dall'alimentatore di originali

Non utilizzare l'alimentatore di originali per i seguenti tipi di documenti. In caso contrario, gli originali possono incepparsi o l'alimentatore di originali può sporcarsi.

- Originali con fermagli o punti (rimuovere i fermagli o i punti ed eliminare arricciature e pieghe prima del caricamento, in caso contrario potrebbero verificarsi degli inceppamenti).
- Originali con nastro adesivo o colla
- Originali con sezioni tagliate
- Originale curvato
- Originali con pieghe (eliminare le pieghe prima del caricamento; in caso contrario potrebbero verificarsi degli inceppamenti).
- Carta autocopiante
- Carta squalcita

Modalità di caricamento degli originali

✔ IMPORTANTE

- Prima di caricare gli originali, verificare che sul vassoio di uscita non siano rimasti degli originali. I fogli presenti sul vassoio di uscita possono causare l'inceppamento dei nuovi originali.
- Non esercitare pressione sul coperchio superiore dell'alimentatore di originali, ad esempio per allineare i fogli. Questa azione può causare errori nell'alimentatore di originali.

1 Regolare le guide di larghezza degli originali.

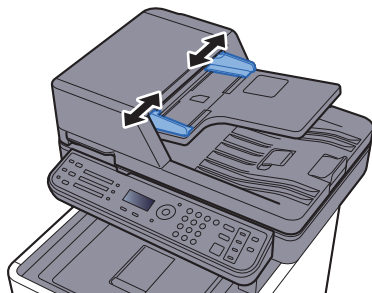

2 Posizionare gli originali.

- 1 Posizionare la facciata da acquisire (o il fronte di originali stampati in fronte-retro) rivolta verso l'alto. Inserire a fondo il bordo superiore dell'originale nell'alimentatore.

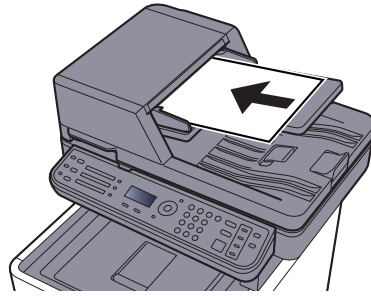

NOTA

Per i dettagli sull'orientamento degli originali, vedere:

➔ [Orient originale \(Orientamento originale\) \(pagina 6-11\)](#)

IMPORTANTE

Verificare che le guide di larghezza siano perfettamente allineate agli originali. Se vi è dello spazio, regolare nuovamente le guide di larghezza degli originali. Lo spazio tra le guide e l'originale può causare inceppamenti.

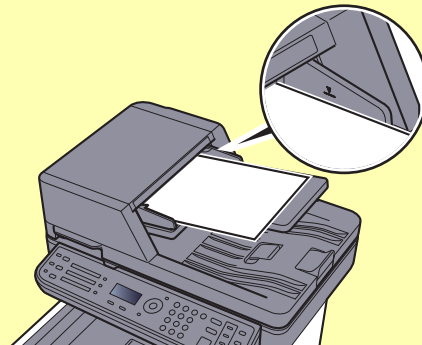

Verificare che gli originali caricati non superino il limite indicato. In caso contrario, gli originali potrebbero incepparsi.

Posizionare gli originali perforati o con linee di tratteggio in modo che i fori o le linee di tratteggio vengono acquisiti per ultimi (non per primi).

- 2 Aprire il fermo degli originali in corrispondenza del formato dell'originale inserito.

A4, Letter, Legal

B5 o inferiore

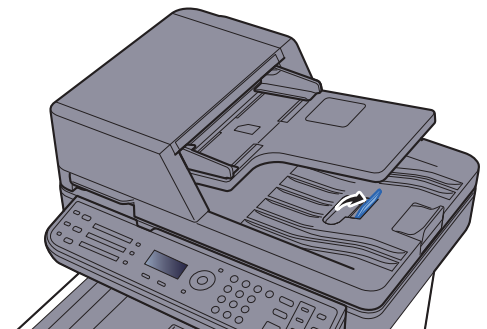
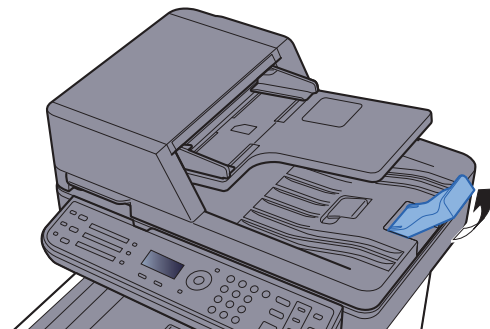

Controllo del numero di serie della periferica

Il numero di serie della periferica è riportato nella posizione indicata in figura.

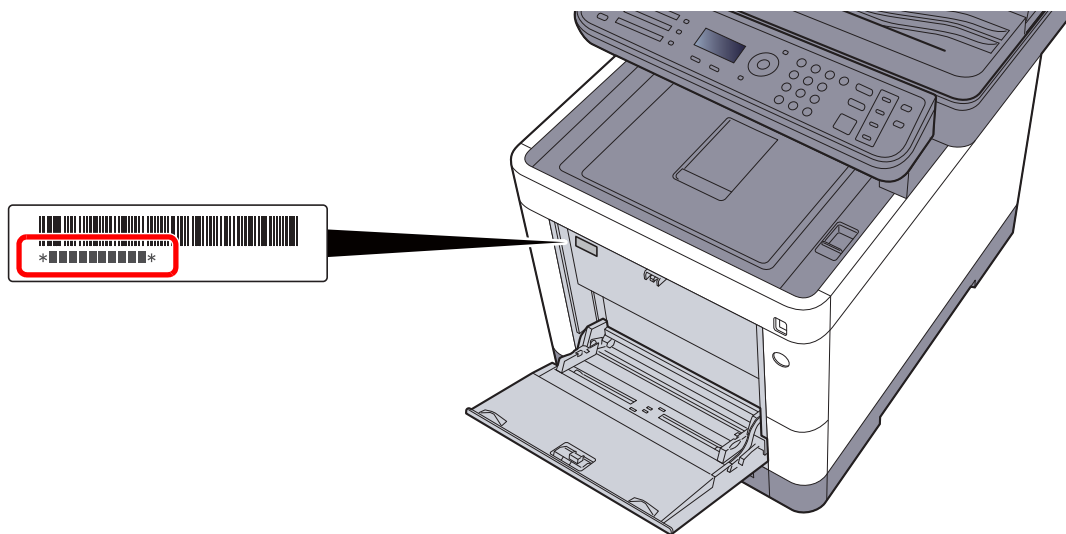

NOTA

Il numero di serie della periferica verrà richiesto quando si contatta il centro di assistenza. Annotare il numero di serie prima di contattare il centro di assistenza.

Programma

Registrando in un unico programma gruppi di funzioni frequentemente utilizzate, sarà sufficiente selezionare il tasto, da [Programma I] a [Programma IV], in corrispondenza del quale sono registrate le funzioni che si desidera richiamare.

Nel tasto [Programma I] sono già registrate le seguenti funzioni. Questa funzione permette di riprodurre il fronte-retro di una scheda ID o di altri documenti di formato inferiore a Statement o A5 su un'unica pagina. Se si sovrascrive il tasto [Programma I], le funzioni in esso registrate verranno cancellate; è comunque possibile registrare le stesse impostazioni utilizzando il tasto [Menu funzioni].

- Selezione carta: Cassetto 1
- Zoom: Auto.
- Combina: 2 in 1
- Selezione colore: Monocromatico
- Formato originale: Statement (Modelli in pollici)/A5 (Modelli con sistema metrico)
- Scansione continua: On



NOTA

- In un tasto Programma è possibile registrare la funzione di copiatura, la funzione di invio e la funzione fax. (È possibile registrare o richiamare la funzione fax solo sui prodotti con installata la funzione fax).
- Se è abilitata la gestione dell'accesso utente, per registrare delle funzioni è necessario eseguire il login con privilegi di amministratore.

Registrazione dei programmi

Per registrare un programma, attenersi alla seguente procedura.

1 Configurare le impostazioni delle funzioni.

Configurare le impostazioni delle funzioni che si desidera registrare in un programma.

Per le impostazioni delle funzioni, vedere:

➔ [Utilizzo delle varie funzioni \(pagina 6-1\)](#)

NOTA

Per la funzione di invio e la funzione fax sarà necessario registrare nel programma anche la destinazione.

2 Registrare il programma.

Premere un tasto tra **[Programma I]** e **[Programma IV]** in corrispondenza del quale si desidera registrare le impostazioni e tenerlo premuto (2 secondi o più).

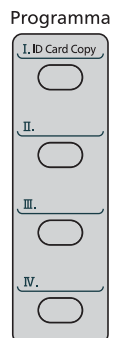

Le impostazioni correnti vengono registrate nel tasto programma selezionato.

Conferma del programma registrato

È possibile confermare le impostazioni del programma registrato richiamando il programma.

➔ [Richiamo del programma \(pagina 5-7\)](#)

Richiamo del programma

Premere il tasto, tra **[Programma I]** e **[Programma IV]**, in corrispondenza del quale sono registrate le impostazioni che si desidera richiamare. Le impostazioni correnti delle varie funzioni vengono sostituite da quelle registrate nel tasto Programma selezionato.

Posizionare gli originali e premere il tasto **[Avvio]**.

Sovrascrittura del programma

È possibile modificare i programmi adottando le stesse procedure seguite per la loro registrazione.

1 Configurare le impostazioni delle funzioni.

Impostare la funzione da modificare.

Per le impostazioni delle funzioni, vedere:

➔ [Utilizzo delle varie funzioni \(pagina 6-1\)](#)



NOTA

Per la funzione di invio e la funzione fax sarà necessario registrare nel programma anche la destinazione.

2 Sovrascrivere il programma.

- 1 Premere il tasto del programma da modificare, tra [Programma I] e [Programma IV], e tenerlo premuto (2 secondi o più).

Programma

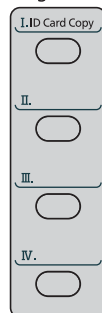

- 2 Tasto [▲] [▼] > [Sovrascrivi] > [OK] > [Sì]

Registrare il programma modificato.

Eliminazione del programma

È possibile eliminare un programma.

1 Visualizzare la schermata.

Premere il tasto da eliminare, tra [Programma I] e [Programma IV], e tenerlo premuto (2 secondi o più).

2 Eliminare il programma.

Tasto [▲] [▼] > [Elimina] > [OK] > [Sì]

Impostazioni del tasto di selezione

Nel tasto di selezione si possono registrare le funzioni di utilizzo comune. Si possono configurare facilmente le funzioni premendo il tasto di selezione.

È possibile registrare le funzioni in corrispondenza del tasto di selezione dal Menu Sistema.

➔ [Copia \(pagina 8-21\)](#)

[Invio \(pagina 8-22\)](#)

[Casella documenti \(pagina 8-23\)](#)

Copia

Funzioni di base

Eeguire i seguenti punti per la copiatura di base.

1 Selezionare il tasto [Copia].

2 Posizionare gli originali.

Posizionare gli originali.

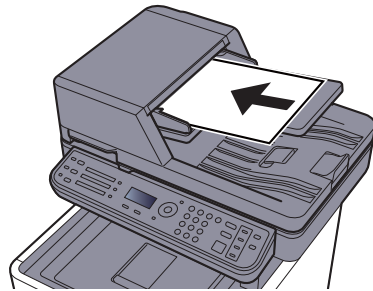

➔ [Caricamento degli originali \(pagina 5-2\)](#)

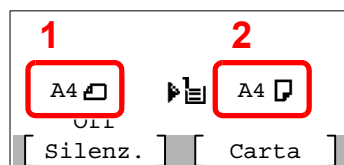

- 1 Formato originale
- 2 Formato carta

Controllare il formato dell'originale e quello della carta.



NOTA

Per selezionare il formato degli originali, vedere:

➔ [Formato originale \(pagina 6-9\)](#)

Per selezionare l'alimentazione carta, vedere:

➔ [Selezione carta \(pagina 6-10\)](#)

3 Selezionare il modo colore.

Colore Automatico



A Colori



Bianco & Nero



Colore Automatico	Il sistema rileva automaticamente il tipo di originale, se a colori o in B/N, acquisendolo di conseguenza.
A Colori	Acquisisce tutti i documenti a colori.
Bianco & Nero	Acquisisce tutti i documenti in bianco & nero.

Se si desidera definire delle impostazioni più dettagliate, vedere:

➔ [Selezione colore \(pagina 6-14\)](#)

4 Selezionare le funzioni.

Premere il tasto **[Menu funzioni]** per selezionare le funzioni copiatrice da utilizzare.

➔ [Copia \(pagina 6-3\)](#)

5 Utilizzare i tasti numerici per specificare il numero di copie.

È possibile specificare fino a 999 copie.

6 Premere il tasto **[Avvio]**.

La copia ha inizio.



NOTA

Questa funzione permette di prenotare il successivo lavoro di copiatura durante la stampa. Con questa funzione, l'originale verrà acquisito contestualmente alla stampa. Il lavoro di copia prenotato verrà stampato dopo il completamento del lavoro di stampa in esecuzione. Se l'opzione "Riserva priorità" è impostata su **[Off]**, compare **[Cop.succ]**. Selezionare **[Cop.succ]** e configurare le impostazioni necessarie per il lavoro di copiatura.

➔ [Riserva priorità \(pagina 8-21\)](#)

```
Copia in corso...
N. lav. :      9999
  pagine :      999
  Copie : 999/999
[Cancella] [Cop.succ]
```

Annullamento di un lavoro

È possibile annullare un lavoro anche selezionando il tasto **[Stop]**.

1 **Selezionare il tasto **[Stop]** con visualizzata la schermata **Copia**.**

2 **Annullare un lavoro.**

- 1 Tasto **[▲]** **[▼]** > **[Annulla stampa]** > tasto **[OK]**
- 2 Selezionare il lavoro da annullare e premere **[Menu]**.
- 3 Tasto **[▲]** **[▼]** > **[Annulla lavoro]** > **[OK]**



NOTA

Selezionare **[Dettagli]** e premere il tasto **[OK]** per mostrare le informazioni dettagliate del lavoro.

4 Selezionare **[Sì]**.

Il lavoro viene annullato.



NOTA

Durante la scansione è possibile annullare un lavoro premendo il tasto **[Stop]** oppure **[Cancella]**.

Invio

È possibile utilizzare il sistema per inviare un'immagine acquisita come allegato di un messaggio e-mail oppure a un PC collegato alla rete. Per eseguire questa operazione, è necessario registrare gli indirizzi del mittente e del destinatario (contatto) sulla rete.

Per l'invio di e-mail si richiede un ambiente di rete che consenta il collegamento del sistema ad un server di posta. Le migliori prestazioni, in termini di velocità di trasmissione e di protezione, si ottengono utilizzando una rete LAN.

Per le operazioni di invio di base, procedere come segue. Sono disponibili le seguenti quattro opzioni.

- Invio come e-mail (Immissione indirizzo E-mail): L'immagine originale acquisita viene inviata come allegato di un messaggio e-mail. (Vedere [pagina 5-15](#) e [pagina 5-17](#).)

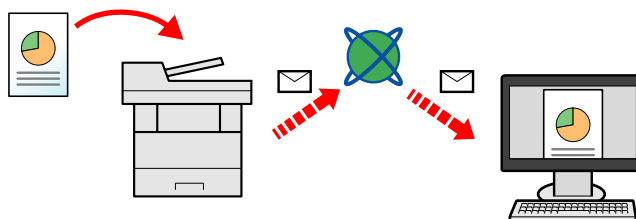

- Invio a cartella (SMB): L'immagine originale acquisita viene salvata in una cartella condivisa su un PC. (Vedere [pagina 5-14](#).)
- Invio a cartella (FTP): L'immagine originale acquisita viene salvata in una cartella sul server FTP. (Vedere [pagina 5-14](#).)

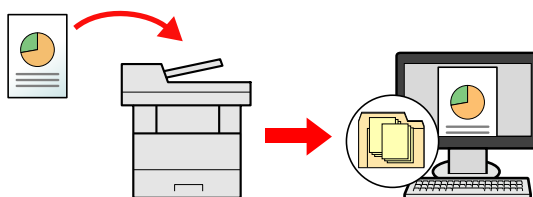

- Scansione dei dati immagine con TWAIN / WIA: I documenti vengono acquisiti con un programma compatibile TWAIN o WIA. (Vedere [pagina 5-28](#).)

NOTA

- È possibile specificare più opzioni di invio abbinata.
- ➔ [Invio a tipi diversi di destinazione \(invio multiplo\) \(pagina 5-24\)](#)
- È possibile utilizzare la funzione fax solo sui prodotti dotati di questa funzionalità.
- ➔ **Guida alle funzioni FAX**

Funzioni di base

1 Selezionare il tasto [Invio].

2 Posizionare gli originali.

Posizionare gli originali.

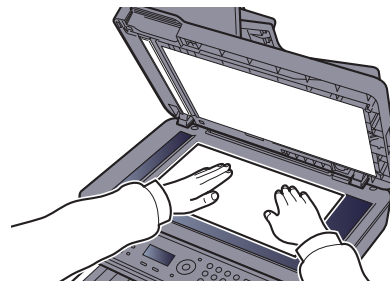
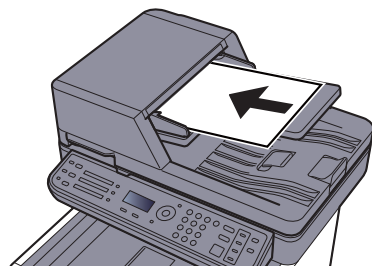

➔ [Caricamento degli originali \(pagina 5-2\)](#)

3 Specificare la destinazione.

Selezionare la destinazione alla quale trasmettere un'immagine.

➔ [Selezione di una destinazione \(pagina 5-15\)](#)

Selezione della destinazione dalla rubrica esterna

Per ulteriori dettagli sulla rubrica esterna, vedere:

➔ [Embedded Web Server RX User Guide](#)

Selezione della destinazione dal FAX

Per maggiori informazioni sull'utilizzo del FAX, vedere:

➔ [Guida alle funzioni FAX](#)

4 Selezionare le funzioni.

Premere il tasto [Menu funzioni] per selezionare le funzioni di invio da utilizzare.

➔ [Invio \(pagina 6-4\)](#)

5 Premere il tasto [Avvio].

Viene avviato l'invio.

Selezione di una destinazione

Selezionare la destinazione utilizzando uno dei seguenti metodi:

[Selezione da rubrica \(pagina 5-15\)](#)

Selezione dalla rubrica esterna

Per ulteriori dettagli sulla rubrica esterna, vedere:

➔ **Embedded Web Server RX User Guide**

[Selezione tramite i tasti one touch \(pagina 5-17\)](#)

[Immissione di un indirizzo e-mail \(pagina 5-17\)](#)

[Definizione di una nuova cartella PC \(pagina 5-18\)](#)

Selezione dal FAX

➔ **Guida alle funzioni FAX**



NOTA

- Si può configurare il sistema in modo da visualizzare la schermata Rubrica quando viene selezionato il tasto **[Invio]**.
- ➔ [Schermata pred. \(pagina 8-22\)](#)
- Quando si utilizzano i prodotti dotati di funzione Fax, si può specificare la destinazione fax. Immettere il numero di fax remoto con i tasti numerici.

Selezione da rubrica

È possibile selezionare una destinazione registrata nella rubrica.

Per ulteriori informazioni sulla registrazione delle destinazioni nella rubrica, vedere:

➔ [Registrazione delle destinazioni nella rubrica \(pagina 3-23\)](#)

1 Sulla schermata principale di invio, premere il tasto [Rubrica].

2 Selezionare le destinazioni.

1 Tasto [**▲**] [**▼**] > [**Rubrica**] > [**OK**]



NOTA

Per ulteriori dettagli sulla rubrica esterna, vedere:

➔ **Embedded Web Server RX User Guide**

2 Selezionare la destinazione.



NOTA

Per controllare le informazioni sulla destinazione selezionata, selezionare [**Menu**] > [**Dettagli**] > [**OK**].

Ricerca di una destinazione

È possibile cercare la destinazione per nome.

- 1 Tasto [**Menu**] > [**▲**] [**▼**] > [**Cerca (nome)**] > tasto [**OK**]
- 2 Immettere i caratteri da cercare utilizzando i tasti numerici.



NOTA

Per informazioni sull'immissione dei caratteri, vedere:

➔ [Metodo di immissione dei Caratteri \(pagina 11-10\)](#)

- 3 Selezionare [**OK**].

La destinazione ricercata viene visualizzata.

3 Selezionare il tasto [**OK**].

Per trasmettere a più destinazioni, ripetere i punti da 1 a 3. Si può trasmettere un fax a 100 destinazioni contemporaneamente.

Le destinazioni si possono modificare anche in un secondo momento.

➔ [Verifica e modifica delle destinazioni \(pagina 5-21\)](#)

Selezione tramite i tasti one touch

È possibile selezionare una destinazione utilizzando i tasti one touch.

Sulla schermata principale di invio, premere il tasto one touch in corrispondenza del quale è registrata la destinazione.

NOTA

Questa procedura presuppone la preventiva registrazione dei tasti one touch.
Per maggiori informazioni sulla registrazione di altri tasti one touch, vedere:

➔ [Aggiunta di una destinazione in un Tasto one touch \(Tasto one touch\) \(pagina 3-30\)](#)

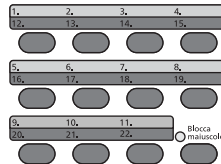

Per selezionare i tasti one touch da numero 12 a numero 22, occorre attivarli premendo il tasto **[Blocca maiuscole]** in modo da illuminare l'indicatore **[Blocca maiuscole]**.

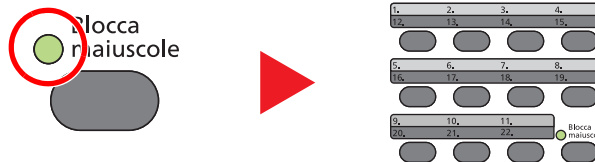

Le destinazioni si possono modificare anche in un secondo momento.

➔ [Verifica e modifica delle destinazioni \(pagina 5-21\)](#)

Immissione di un indirizzo e-mail

Immettere l'indirizzo e-mail desiderato.

NOTA

Per l'invio e-mail, configurare le impostazioni necessarie.

➔ [Impostazioni e-mail \(pagina 2-46\)](#)

1 Sulla schermata principale di invio, selezionare [▲] [▼] > [E-mail] > tasto [OK]

2 Immettere l'indirizzo e-mail della destinazione.

NOTA

Per informazioni sull'immissione dei caratteri, vedere:

➔ [Metodo di immissione dei Caratteri \(pagina 11-10\)](#)

3 Selezionare il tasto [OK].

Per inviare il fax a più destinazioni, selezionare **[Conferma/Aggiungi destinazione]**. Si può trasmettere un fax a 100 destinazioni contemporaneamente.

Le destinazioni si possono modificare anche in un secondo momento.

➔ [Verifica e modifica delle destinazioni \(pagina 5-21\)](#)



NOTA

Quando si seleziona [On] per Verifica nuova destin., si apre la schermata di conferma.

➔ [Cont. nuova dest \(pagina 8-22\)](#)

Immettere di nuovo lo stesso indirizzo e-mail e premere [OK].

Definizione di una nuova cartella PC

Specificare la cartella condivisa desiderata su un computer oppure su un server FTP come destinazione.



NOTA

• Per la procedura di configurazione di una cartella condivisa sul computer come destinazione, vedere:

➔ [Preparazione per l'invio di un documento a una cartella condivisa in un PC \(pagina 3-13\)](#)

• Per i dettagli sulla procedura di configurazione di una cartella condivisa, vedere:

➔ [Creazione di una cartella condivisa, controllo di una cartella condivisa \(pagina 3-15\)](#)

• Controllare che Protocollo SMB o FTP sia impostato su On.

➔ [Dettagli protocollo \(pagina 8-28\)](#)

1 Sulla schermata principale di invio, selezionare [▲] [▼] > [Cartella (SMB)] o [Cartella (FTP)] > tasto [OK]

2 Immettere le informazioni sulla destinazione.

La tabella spiega le informazioni che si devono immettere. Immettere le informazioni delle singoli voci e selezionare [OK].



NOTA

• Per il nome computer, il nome condivisione e il nome utente, immettere le informazioni annotate quando è stata creata la cartella di condivisione. Per i dettagli sulla creazione delle cartelle di condivisione, vedere:

➔ [Controllo del nome del computer e del nome completo computer \(pagina 3-13\)](#)

• Per informazioni sull'immissione dei caratteri, vedere:

➔ [Metodo di immissione dei Caratteri \(pagina 11-10\)](#)

Per invio a cartella (SMB):

Voce	Dettagli	Numero massimo di caratteri
Nome host(SMB)*1	Nome computer	Fino a 64 caratteri
Percorso	Nome condivisione Ad esempio: scannerdata Per salvare in una cartella nella cartella condivisa: nome condiviso\nome cartella nella cartella condivisa	Fino a 128 caratteri
Nome utente login	Se nome computer e nome dominio sono identici: Nome utente Ad esempio: james.smith Se nome computer e nome dominio sono diversi: Nome dominio\Nome utente Ad esempio: abcdnet\james.smith	Fino a 64 caratteri
Password login	Password di accesso a Windows (Sensibile a maiuscole/minuscole).	Fino a 64 caratteri

*1 Per specificare un numero porta diverso da quello predefinito (445), utilizzare il formato "Nome host: numero porta" (Esempio: SMBhostname:140).
Per immettere l'indirizzo IPv6, racchiudere l'indirizzo tra parentesi quadre [].
(Esempio: [3ae3:9a0:cd05:b1d2:28a:1fc0:a1:10ae]:140)

Per invio a cartella (FTP):

Voce	Dati da immettere	Numero massimo di caratteri
Nome host (FTP)*1	Nome host o indirizzo IP del server FTP	Fino a 64 caratteri
Percorso*2	Percorso della cartella di destinazione. Ad esempio: Utente\Dati di scansione Diversamente, i dati verranno salvati nella directory principale.	Fino a 128 caratteri
Nome utente login	Nome utente per l'accesso al server FTP	Fino a 64 caratteri
Password login	Password di login al server FTP (Sensibile a maiuscole/minuscole).	Fino a 64 caratteri

*1 Se si specifica un numero porta diverso da quello predefinito (21), utilizzare "Nome host: numero porta" (Esempio: FTPhostname:140).
Per immettere l'indirizzo IPv6, racchiudere l'indirizzo tra parentesi quadre [].
(Esempio: [3ae3:9a0:cd05:b1d2:28a:1fc0:a1:10ae]:140)

*2 Quando il server FTP utilizza il sistema operativo Linux/UNIX, per indicare il percorso comprensivo di sottocartella si utilizza il simbolo "/" e non il back-slash.

3 Confermare le informazioni.

Si apre la schermata di conferma connessione. Selezionare **[Sì]** per controllare la connessione e **[No]** per non controllarla.

Se il collegamento alla destinazione viene stabilito correttamente, compare il messaggio "Connesso". Se compare il messaggio "Impossibile connettersi", controllare i dati immessi.

Per trasmettere a più destinazioni, ripetere i punti da 1 a 3.

Le destinazioni si possono modificare anche in un secondo momento.

➔ [Verifica e modifica delle destinazioni \(pagina 5-21\)](#)

Verifica e modifica delle destinazioni

Controllare e modificare la destinazione selezionata.

1 Visualizzare la schermata.

Specificare la destinazione.

➔ [Selezione di una destinazione \(pagina 5-15\)](#)

2 Controllare e modificare la destinazione.

Premere il tasto [Conferma/Aggiungi destinazione].

Aggiungere la destinazione

1 Selezionare [Aggiungi].

2 Impostare le destinazioni da aggiungere.

➔ [Selezione di una destinazione \(pagina 5-15\)](#)

Modificare la destinazione

1 Selezionare la destinazione che si desidera modificare, quindi selezionare [OK].

2 Tasto [▲] [▼] > [Dettag/Modif.] > [OK]

3 Modificare le destinazioni > tasto [OK]

➔ [Selezione di una destinazione \(pagina 5-15\)](#)



NOTA

Per modificare una destinazione registrata nella rubrica o un tasto one touch, vedere:

➔ [Modifica ed eliminazione delle voci della rubrica \(pagina 3-29\)](#)

[Modifica ed eliminazione di un tasto one touch \(pagina 3-31\)](#)

Eliminare la destinazione

1 Selezionare la destinazione che si desidera eliminare, quindi selezionare [OK].

2 Tasto [▲] [▼] > [Elimina] > [OK] > [Sì]

3 Selezionare [Esci].



NOTA

Attivando [On] per Controllo dest. pre-invio, si aprirà la schermata di conferma dopo la pressione del tasto [Avvio].

➔ [Contr. prima TX \(pagina 8-22\)](#)

[Schermata di conferma delle destinazioni \(pagina 5-22\)](#)

Schermata di conferma delle destinazioni

Selezionando **[On]** per l'opzione Controllo dest. pre-invio, si aprirà la schermata di conferma delle destinazioni dopo la pressione del tasto **[Avvio]**.

➔ [Controllo dest. \(pagina 8-22\)](#)

Per confermare le destinazioni, attenersi alla seguente procedura.

1 Confermare le destinazioni.

Per visualizzare le informazioni dettagliate sulla destinazione, selezionare la destinazione e premere **[OK]** > Tasto **[▲]** **[▼]** > **[Dettagli]** > **[OK]**

Per eliminare la destinazione, selezionarla e premere **[OK]** > **[▲]** **[▼]** > **[Elimina]** > **[OK]** > **[Sì]**
La destinazione viene eliminata.

2 Selezionare **[Avanti]**.



NOTA

Confermare tutte le destinazioni visualizzandole sul display messaggi. Sarà possibile premere **[Avanti]** solo dopo aver confermato tutte le destinazioni.

Richiama

Questa funzione permette di richiamare l'ultima destinazione immessa ed eseguire la trasmissione. Per trasmettere l'immagine alla stessa destinazione, premere il tasto **[Richiama indirizzo/Pausa]** e richiamare la destinazione desiderata dall'elenco delle destinazioni.

- 1 Premere il tasto **[Richiama indirizzo/Pausa]**.

La destinazione viene visualizzata nell'elenco delle destinazioni.

NOTA

Se l'ultimo invio include una destinazione FAX, computer ed e-mail, verranno visualizzate anche queste destinazioni. Se necessario, aggiungere o eliminare la destinazione.

- 2 Premere il tasto **[Avvio]**.

Viene avviato l'invio.

NOTA

- Se si seleziona **[On]** in "Contr. prima TX", quando si preme il tasto **[Avvio]** si apre una schermata di conferma destinazione.

➔ [Schermata di conferma delle destinazioni \(pagina 5-22\)](#)

- Le informazioni necessarie per la funzione di richiamata andranno perse nei seguenti casi.
 - Quando si spegne la periferica
 - Quando si trasmette una nuova immagine (viene registrata una nuova informazione di richiamo)
 - Quando si esegue il logout dalla periferica

Invia a me (E-mail)

Quando è abilitata la gestione dell'accesso utenti, i documenti presenti nella casella dell'utente vengono inviati all'indirizzo e-mail dell'utente che ha effettuato il login.

- 1 **Sulla schermata principale di invio, selezionare **[▲] [▼] > [A me (E-mail)] > [OK]****

NOTA

È necessario che sia impostato un indirizzo e-mail nel login utente per l'utente che effettua l'accesso.

➔ [Aggiunta di un utente \(El. utenti locali\) \(pagina 9-6\)](#)

Invio a tipi diversi di destinazione (invio multiplo)

Si possono specificare più destinazioni che abbinano indirizzi e-mail, cartelle (SMB o FTP) e numeri di fax (la funzione Fax è disponibile solo sui prodotti dotati di questa funzionalità). Questa funzione è denominata Invio multiplo. È utile per inviare un documento a diversi tipi di destinazione (indirizzo e-mail, cartelle, ecc.) con un'unica operazione.

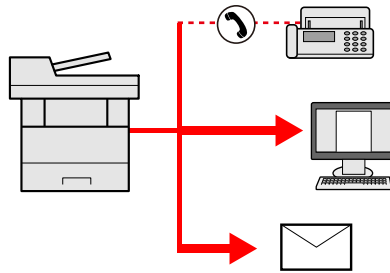

N. di destinazioni consentite

E-mail: fino a 100

Cartelle (SMB, FTP): 5 in totale (SMB e FTP)

FAX: fino a 100

La procedura da seguire corrisponde a quelle utilizzate per specificare ciascun tipo di destinazione. Immettere l'indirizzo e-mail o il percorso della cartella in modo che appaia nell'elenco delle destinazioni. Premere **[Avvio]** per avviare la trasmissione a tutte le destinazioni contemporaneamente.



NOTA

Se nelle destinazioni è incluso un fax, le immagini inviate a tutte le destinazioni saranno in bianco e nero.

Annullamento dei lavori di invio

È possibile annullare un lavoro anche selezionando il tasto **[Stop]**.

1 Premere **[Stop]** con visualizzata la schermata di Invio.

Si apre il menu **[Lista anul.Job]**.



NOTA

La pressione del tasto **[Stop]** non annulla un lavoro già iniziato.

2 Annullare i lavori.

1 Tasto **[▲]** **[▼]** > **[Annulla invio]** > **[OK]**

2 Selezionare il lavoro da annullare e premere **[Menu]**.

3 Tasto **[▲]** **[▼]** > **[Annulla lavoro]** > **[OK]**



NOTA

Selezionare **[Dettagli]** e premere il tasto **[OK]** per mostrare le informazioni dettagliate del lavoro.

4 Selezionare **[Sì]**.

Il lavoro viene annullato.



NOTA

Durante la scansione è possibile annullare un lavoro premendo il tasto **[Stop]** oppure **[Cancella]**.

Scansione WSD

La funzione Scansione WSD salva le immagini degli originali acquisiti dal sistema come file su un computer compatibile WSD.

NOTA

- Per utilizzare la funzione Scansione WSD, controllare che il computer utilizzato per la scansione WSD e la periferica siano collegati alla rete e che l'opzione "Scansione WSD" sia impostata su **[On]** nelle impostazioni di rete.

➔ [Scansione WSD \(pagina 8-29\)](#)

- Per informazioni sull'operatività del computer, leggere la guida in linea del computer oppure il manuale del software.

Installazione del software driver (per Windows 7)

1 Visualizzare **[Rete]** nel menu **Start**.

In Windows, fare clic su **[Start]** e selezionare **[Rete]**.

NOTA

Se nel menu Start di Windows non compare l'opzione **[Rete]** eseguire la seguente procedura.

- 1 Fare clic con il tasto destro del mouse su **[Start]** e selezionare **[Proprietà]** nel menu che compare.
- 2 Selezionare la scheda **[Menu [Start]]** sulla schermata "**Proprietà della barra delle applicazioni e del menu [Start]**", quindi fare clic su **[Personalizza]**.
- 3 Quando si apre la schermata "**Personalizzazione menu [Start]**", attivare la casella di spunta "**Rete**" e fare clic su **[OK]**.

2 Installare il driver.

Fare clic con il tasto destro del mouse sull'icona del sistema e selezionare **[Installa]**.

NOTA

Se si apre la finestra "**Controllo account utente**", fare clic su **[Continua]**.
Se si apre la finestra "**Trovato nuovo hardware**", fare clic su **[Annulla]**.

Durante l'installazione, fare doppio clic sull'icona visualizzata sulla barra delle applicazioni per aprire la schermata "**Installazione driver**". Il messaggio "**Dispositivi pronto all'uso**" che compare sulla schermata di **[Installazione driver]** indica che l'installazione è stata completata.

Installazione del software driver (per Windows 8 e Microsoft Windows Server 2012)

1 Fare clic su **[Cerca]** in **Accessi**, selezionare **[Pannello di controllo]** e infine **[Visualizza dispositivi e stampanti]**.

2 Installare il driver.

Fare clic su **[Aggiungi un dispositivo]**. Selezionare l'icona del sistema, quindi fare clic su **[Avanti]**.

Quando l'icona del sistema compare in "**Stampanti**" sulla schermata **[Dispositivi e stampanti]**, l'installazione è completata.

Scansione WSD

1 Posizionare gli originali.

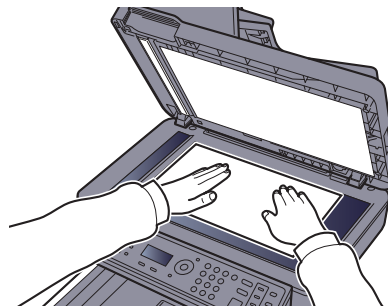
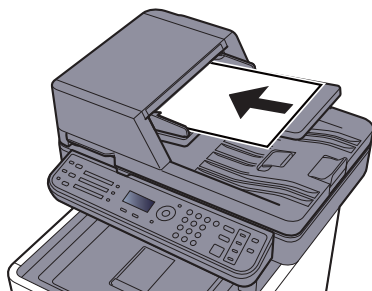

➔ [Caricamento degli originali \(pagina 5-2\)](#)

2 Visualizzare la schermata.

Tasto [Invio] > [▲] [▼] > [Scansione WSD] > [OK]

3 Acquisire gli originali.

Procedura quando si utilizza questo sistema

- 1 Tasto [▲] [▼] > [Da pannello op.] > [OK]
- 2 Selezionare il computer di destinazione, quindi premere il tasto [OK].
Per visualizzare informazioni dettagliate sul computer selezionato, premere [Dettagli].
- 3 Premere il tasto [Menu funzioni] per specificare il tipo di originale, il formato file e altri parametri.
- 4 Premere il tasto [Avvio].
Ha inizio l'invio e viene attivato il software installato sul computer.

Procedura dal computer

- 1 Tasto [▲] [▼] > [Da Computer] > [OK]
- 2 Utilizzare il software installato sul computer per inviare le immagini.

Scansione TWAIN o WIA

Questa sezione spiega come acquisire un originale utilizzando il protocollo TWAIN. La procedura di utilizzo del driver WIA è identica.

1 Visualizzare la schermata.

- 1 Attivare il programma software TWAIN compatibile.
- 2 Selezionare il sistema dall'applicazione e visualizzare la finestra di dialogo.

NOTA

Per selezionare il sistema, vedere la Guida alle funzioni o la guida relativa all'applicazione specifica.

2 Configurare le impostazioni di scansione.

Selezionare le impostazioni di scansione sulla finestra di dialogo che si apre.

NOTA

Per le impostazioni, vedere la finestra di dialogo della Guida.

3 Posizionare gli originali.

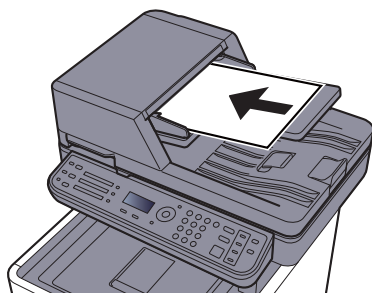

➔ [Caricamento degli originali \(pagina 5-2\)](#)

4 Acquisire gli originali.

Fare clic sul pulsante [Digitalizza]. Viene eseguita la scansione dei dati del documento.

Come utilizzare la funzione FAX

La funzionalità fax è disponibile sui prodotti che integrano questa funzione.

➔ **Guida alle funzioni FAX**

Cos'è la Casella documenti?

La casella documenti consente di accedere a quattro tipi di caselle che offrono le seguenti funzioni.

Sono disponibili i seguenti tipi di casella documenti.

Casella personalizzata ([pagina 5-32](#))

La casella personalizzata è una casella che si può creare all'interno della Casella documenti per memorizzare dei dati, richiamabili in un secondo momento. L'utente può creare o eliminare una Casella personalizzata e sottoporre i dati memorizzati a diverse elaborazioni:

- ➔ [Creazione di una nuova casella personalizzata \(pagina 5-32\)](#)
- [Archiviazione dei documenti \(pagina 5-35\)](#)
- [Stampa dei documenti \(pagina 5-36\)](#)
- [Modifica dei documenti \(pagina 5-37\)](#)
- [Eliminazione dei documenti \(pagina 5-38\)](#)



NOTA

Per utilizzare la casella personalizzata è necessario installare un'unità SSD opzionale sulla periferica.

Casella lavori

In questa casella vengono archiviati i lavori eseguiti da un PC.



NOTA

- È possibile programmare l'eliminazione automatica dei documenti temporanei archiviati nelle caselle lavoro.
- ➔ [Elim. lav. mem. \(pagina 8-23\)](#)
- Per i dettagli sul funzionamento della Casella lavoro, vedere:
 - ➔ [Memorizzazione dei dati di stampa sulla periferica \(pagina 4-10\)](#)

Casella Stampa privata/Lavoro memorizzato ([pagina 4-11](#), [pagina 4-13](#))

In Stampa privata, l'utente può specificare che il suo lavoro potrà essere stampato solo previo sblocco da pannello comandi. Se un lavoro viene inviato da un programma software, specificare un codice di accesso di 4 cifre nel driver di stampa. Per poter stampare il lavoro, è necessario immettere il codice di accesso sul pannello comandi. Questa funzione è utile per garantire la riservatezza del lavoro di stampa. I dati verranno cancellati al termine della stampa oppure dopo lo spegnimento dell'interruttore di alimentazione.

In Lavoro memorizzato si possono salvare dei dati di stampa inviati dall'applicazione. Se necessario, è anche possibile configurare un codice di accesso. In tal caso, per poter stampare un lavoro sarà necessario immettere il codice di accesso associato. Dopo la stampa, i dati di stampa verranno memorizzati nella Casella Lavoro e sarà possibile stamparli ogniqualvolta necessario.

Casella Copia veloce/Controlla e mantieni ([pagina 4-15](#), [pagina 4-17](#))

L'opzione di copia veloce facilita la stampa di ulteriori copie di un documento già stampato. Se viene attivata l'opzione Copia veloce e se la stampa viene eseguita utilizzando il driver di stampa, i dati di stampa verranno memorizzati nella Casella lavoro. Se sono richieste copie aggiuntive del lavoro, è possibile stampare nuovamente il numero necessario dal pannello comandi. L'impostazione predefinita consente di memorizzare fino a 32 documenti. Se il sistema viene spento, tutti i lavori memorizzati saranno cancellati.



NOTA

Se si cerca di salvare un numero di documenti superiore a quello consentito, i documenti più vecchi verranno sovrascritti da quelli più recenti.

La funzione Controlla e mantieni consente di eseguire una stampa di prova di un lavoro di stampa multiplo lasciando le altre copie in attesa. Se si stampa un lavoro di stampa multiplo specificando questa funzione e utilizzando il driver di stampa, è possibile stampare una copia di prova e conservare i dati del documento nella casella lavori. Per stampare le altre copie, utilizzare il pannello comandi. È possibile modificare il numero di copie da stampare.

Casella Memoria rimovibile ([pagina 5-39](#))

È possibile collegare allo slot USB della periferica una chiavetta USB e stampare direttamente i file salvati. I file PDF possono essere stampati direttamente dalla memoria USB, senza richiederne l'apertura su PC. Sul supporto USB si possono anche archiviare i dati di scansione come file in formato PDF, TIFF, JPEG, XPS, OpenXPS o PDF ad alta compressione (Scansione a USB).

Box SubAddress/Casella di polling

Le caselle Box SubAddress/Casella di polling consentono di memorizzare i dati fax.

➔ **Guida alle funzioni FAX**

Utilizzo di una Casella personalizzata

La casella personalizzata è una casella che si può creare all'interno della Casella documenti per memorizzare dei dati, richiamabili in un secondo momento. L'utente può creare o eliminare una Casella personalizzata e sottoporre i dati memorizzati a diverse elaborazioni:

➔ [Creazione di una nuova casella personalizzata \(pagina 5-32\)](#)

[Archiviazione dei documenti \(pagina 5-35\)](#)

[Stampa dei documenti \(pagina 5-36\)](#)

[Modifica dei documenti \(pagina 5-37\)](#)

[Eliminazione dei documenti \(pagina 5-38\)](#)



NOTA

Le operazioni eseguite sulla Casella personalizzata dal pannello comandi possono essere eseguite anche utilizzando Embedded Web Server RX.

➔ [Embedded Web Server RX User Guide](#)

Creazione di una nuova casella personalizzata



NOTA

- Per utilizzare la casella personalizzata è necessario installare un'unità SSD opzionale sulla periferica.
- Se sul sistema è abilitata la gestione dell'accesso utente, si possono modificare le impostazioni soltanto effettuando il login con privilegi di amministratore. Nome utente e password di login predefiniti in fabbrica sono quelli di seguito descritti.

Nome utente login: **3000**

Password login: **3000**

- Se è abilitata la gestione con login utente, eseguire il login con privilegi di amministratore per eseguire le seguenti operazioni. Non è possibile eseguire queste operazioni con privilegi di utente.
 - Creazione casella
 - Eliminazione di una casella il cui proprietario è un altro utente.

1 Visualizzare la schermata.

Tasto [Menu Sistema/Contatore] > [▲] [▼] > [Cas. documenti] > [OK] > [▲] [▼] > [Casella person] > [OK] > [▲] [▼] > [Dettag/Modif.] > [OK] > [Menu]

2 Creare una casella personalizzata.

1 Tasto [▲] [▼] > [Aggiungi Box] > [OK]

2 Immettere il nome della casella e premere [OK].



NOTA

Si possono inserire fino a 32 caratteri.

Per informazioni sull'immissione dei caratteri, vedere:

➔ [Metodo di immissione dei Caratteri \(pagina 11-10\)](#)

3 Immettere il numero della casella e premere [OK].

 **NOTA**

È possibile impostare un valore compreso 0001 e 1.000.

Utilizzare [▲] o [▼] oppure i tasti numerici per immettere un numero.

Se si specifica un numero già assegnato, selezionando [OK] viene visualizzato un messaggio di errore e il numero non verrà registrato. Se si immette 0000, verrà assegnato automaticamente il numero più basso.

- 4 Per completare la registrazione, premere il tasto [▲] [▼] > [Esci] > [OK].
 La casella personalizzata viene creata.
 Per registrare altre informazioni casella, selezionare [▲] [▼] > [Dettagli] > [OK].
 Proseguire con il punto successivo.

3 Immettere le informazioni sulla casella.

Selezionare [Modifica] o [Cambia] per ciascuna voce, immettere le informazioni, quindi premere il tasto [OK].

Premere il tasto [▶] per visualizzare la schermata successiva. Premere il tasto [◀] per tornare alla schermata precedente. La tabella elenca le voci da impostare.

Voce	Descrizione
Nome	Il nome casella può essere composto da massimo 32 caratteri. ➔ Metodo di immissione dei Caratteri (pagina 11-10)
Proprietario ^{*1 *2}	Impostare il proprietario della casella. Selezionare il proprietario nell'elenco degli utenti.
Autorizzazione ^{*1}	Attivare o disattivare la condivisione della casella.
Password casella	È possibile limitare l'accesso alla casella specificando una password di sicurezza. L'impostazione di una password non è obbligatoria. Immettere una password di massimo 16 caratteri e selezionare [OK]. Digitare di nuovo la stessa password per confermarla e selezionare [OK]. Questa voce può essere impostata se in "Autorizzazione" è selezionata l'opzione [Condivisa].
N. casella	Immettere il numero della casella con i tasti numerici oppure utilizzando [▲] o [▼]. Per la casella si può specificare un numero compreso tra 0001 e 1.000. Alla Casella personalizzata occorre assegnare un numero univoco. Se si immette 0000, verrà assegnato automaticamente il numero più basso.
Limit. Utilizzo	È possibile limitare la capacità di utilizzo delle caselle. Digitare un valore per limitare la capacità di archiviazione in megabyte per la casella personalizzata utilizzando i tasti numerici oppure premendo [▲] o [▼]. Come limite, si può specificare un valore compreso tra 1 e 30.000 (MB).
Elim. aut. file	Allo scadere della durata specificata, i documenti archiviati vengono automaticamente eliminati. Per abilitare la cancellazione automatica, selezionare [▲] [▼] > [On] > [OK]. Utilizzare i tasti numerici oppure premere il tasto [▲] o [▼] per specificare il numero di giorni di conservazione in memoria dei documenti. È possibile immettere un numero compreso tra 1 e 31 (giorno/i). Per disabilitare la cancellazione automatica, selezionare [▲] [▼] > [Off] > [OK].
Spazio libero	Visualizza lo spazio libero della casella.

Voce	Descrizione
Conf.sovrascrit.	Abilitare o disabilitare la sovrascrittura dei vecchi documenti archiviati con i nuovi documenti. Per sovrascrivere i documenti più vecchi, selezionare [▲] [▼] > [Autorizza] > [OK]. Per conservare i documenti più vecchi, selezionare [▲] [▼] > [Proibisci] > [OK].
Elim.dopo stam.	Il documento viene automaticamente eliminato dalla casella al termine della stampa. Per eliminare il documento, selezionare [▲] [▼] > [On] > [OK]. Per conservare il documento, selezionare [▲] [▼] > [Off] > [OK].

*1 Voce visualizzata quando è abilitata la gestione dell'accesso utenti.

*2 Voce visualizzata quando l'utente ha eseguito il login con privilegi di amministratore.

Modifica ed eliminazione di una casella personalizzata

1 Visualizzare la schermata.

Tasto [Menu Sistema/Contatore] > [▲] [▼] > [Cas. documenti] > [OK] > [▲] [▼] > [Casella person] > [OK] > [▲] [▼] > [Dettag/Modif.] > [OK]

2 Modificare la Casella personalizzata.

Per modificare

- 1 Selezionare la casella che si desidera modificare, quindi selezionare [OK].

NOTA

- Se si accede come utente, è possibile modificare solo la casella in cui l'utente è registrato come proprietario.
- Se si accede come amministratore si possono invece modificare o eliminare tutte le caselle.
- Se la casella personalizzata è protetta da password, immettere la password corretta.

- 2 Modificare le informazioni della casella.

➔ [Creazione di una nuova casella personalizzata \(pagina 5-32\)](#)

Per eliminare

- 1 Selezionare la casella da eliminare e premere [Menu].

NOTA

- Se si accede come utente, è possibile eliminare solo la casella in cui l'utente è registrato come proprietario.
- Se si accede come amministratore si possono invece eliminare tutte le caselle.

- 2 Tasto [▲] [▼] > [Elimina] > [OK] > [Sì]

NOTA

Se la casella personalizzata è protetta da password, immettere la password corretta.

Archiviazione dei documenti

Le caselle personalizzate consentono di archiviare i dati di stampa inviati da un PC. Per la procedura di stampa da PC, vedere:

➔ **Printing System Driver User Guide**

Stampa dei documenti

La procedura di stampa dei documenti archiviati in una casella personalizzata è la seguente.

1 Visualizzare la schermata.

- 1 Tasto [**Box documenti/USB**] > [**▲**] [**▼**] > [**Casella person**] > [**OK**]
- 2 Selezionare la casella che contiene il documento da stampare, quindi premere [**OK**].

NOTA

- Se la casella personalizzata è protetta da password, immettere la password corretta.
- Selezionare [**Menu**] per eseguire le seguenti operazioni.
 - [**Apri**]: Per aprire la casella selezionata.
 - [**Dettagli**]: Per visualizzare i dettagli sulla casella selezionata.
 - [**Ordina(n.)**], [**Ordina(nome)**]: Per ordinare le caselle.
 - [**Cerca(n.)**], [**Cerca(nome)**]: Per ricercare le caselle per numero o per nome.

2 Stampare il documento.

- 1 Selezionare il documento che si desidera stampare, quindi premere [**Selez.**].
Sulla destra del file selezionato compare un segno di spunta.
Per annullare la selezione, selezionare il file con il segno di spunta e premere di nuovo [**Selez.**].

NOTA

Selezionare [**Menu**] per eseguire le seguenti operazioni.

- [**Seleziona tutto**]: Per selezionare tutti i file.
- [**Azzerà tutto**]: Per annullare tutte le selezioni file.
- [**Cerca (nome)**]: Per eseguire la ricerca per nome file.
- [**Dettagli**]: Per visualizzare i dettagli sul file selezionato.

- 2 Selezionare il tasto [**OK**].
Per utilizzare le impostazioni di stampa (quando il documento è stato salvato), premere [**▲**] [**▼**] > [**Stampa**] > [**OK**].
Per modificare le impostazioni di stampa, selezionare [**▲**] [**▼**] > [**Stampa(Imp.Mod.)**] > [**OK**].
Se si seleziona [**Stampa**], specificare il numero di copie che si desidera stampare.
Se si seleziona [**Stampa(Imp.Mod.)**], modificare le impostazioni di stampa. Per le funzioni che si possono selezionare, vedere:
➔ [Casella personalizzata \(Stampa\) \(pagina 6-6\)](#)
- 3 Premere il tasto [**Avvio**].
Inizia la stampa del documento selezionato.

Modifica dei documenti

Questa funzione permette di spostare i documenti archiviati nelle caselle personalizzate in altre caselle. La procedura di spostamento di documenti è la seguente.

1 Visualizzare la schermata.

- 1 Tasto [**Box documenti/USB**] > [**▲**] [**▼**] > [**Casella person**] > [**OK**]
- 2 Selezionare la casella che contiene il documento da spostare, quindi premere [**OK**].

NOTA

- Se la casella personalizzata è protetta da password, immettere la password corretta.
- Selezionare [**Menu**] per eseguire le seguenti operazioni.
 - [**Apri**]: Per aprire la casella selezionata.
 - [**Dettagli**]: Per visualizzare i dettagli sulla casella selezionata.
 - [**Ordina(n.)**], [**Ordina(nome)**]: Per ordinare le caselle.
 - [**Cerca(n.)**], [**Cerca(nome)**]: Per ricercare le caselle per numero o per nome.

2 Spostare i documenti.

- 1 Selezionare il documento che si desidera spostare, quindi premere [**Selez.**].
Sulla destra del file selezionato compare un segno di spunta.
Per annullare la selezione, selezionare il file con il segno di spunta e premere di nuovo [**Selez.**].

NOTA

- Selezionare [**Menu**] per eseguire le seguenti operazioni.
- [**Seleziona tutto**]: Per selezionare tutti i file.
 - [**Azzerà tutto**]: Per annullare tutte le selezioni file.
 - [**Cerca (nome)**]: Per eseguire la ricerca per nome file.
 - [**Dettagli**]: Per visualizzare i dettagli sul file selezionato.

- 2 Tasto [**OK**] > [**▲**] [**▼**] > [**Sposta**] > [**OK**]
- 3 Selezionare la casella di destinazione, quindi premere [**OK**].
Il documento selezionato viene spostato.

NOTA

- Se la casella di destinazione è protetta da password, immettere la password corretta.

Eliminazione dei documenti

La procedura di eliminazione dei documenti archiviati in una casella personalizzata è la seguente.

1 Visualizzare la schermata.

- 1 Tasto [**Box documenti/USB**] > [**▲**] [**▼**] > [**Casella person**] > [**OK**]
- 2 Selezionare la casella che contiene il documento da eliminare, quindi premere [**OK**].

NOTA

- Se la casella personalizzata è protetta da password, immettere la password corretta.
- Selezionare [**Menu**] per eseguire le seguenti operazioni.
 - [**Apri**]: Per aprire la casella selezionata.
 - [**Dettagli**]: Per visualizzare i dettagli sulla casella selezionata.
 - [**Ordina(n.)**], [**Ordina(nome)**]: Per ordinare le caselle.
 - [**Cerca(n.)**], [**Cerca(nome)**]: Per ricercare le caselle per numero o per nome.

2 Eliminare il documento.

- 1 Selezionare il documento che si desidera eliminare, quindi premere [**Selez.**].
Sulla destra del file selezionato compare un segno di spunta.
Per annullare la selezione, selezionare il file con il segno di spunta e premere di nuovo [**Selez.**].

NOTA

- Selezionare [**Menu**] per eseguire le seguenti operazioni.
- [**Seleziona tutto**]: Per selezionare tutti i file.
 - [**Azzerà tutto**]: Per annullare tutte le selezioni file.
 - [**Cerca (nome)**]: Per eseguire la ricerca per nome file.
 - [**Dettagli**]: Per visualizzare i dettagli sul file selezionato.

- 2 Tasto [**OK**] > [**▲**] [**▼**] > [**Elimina**] > [**OK**] > [**Sì**]

Stampa di documenti archiviati in una memoria USB rimovibile

Collegando il supporto USB direttamente sul sistema è possibile stampare, in modo facile e veloce, i file archiviati sul supporto USB senza dover utilizzare un computer.

Si possono stampare i seguenti tipi di file:

File PDF (Versione 1.7 o inferiore)

File TIFF (formato TIFF V6/TTN2)

File JPEG

File XPS

File OpenXPS

File PDF criptati

- I file PDF da stampare devono avere un'estensione (.pdf).
- I file da stampare devono essere salvati ad un livello di ramificazione cartelle non inferiore al terzo, compresa la cartella radice.
- Inserire la memoria USB direttamente nello slot memoria USB.

1 Collegare il supporto USB.

Inserire la memoria USB nello slot Memoria USB.

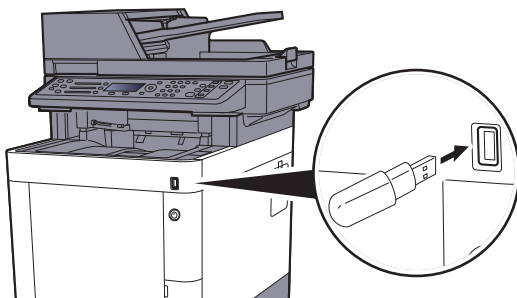

2 Visualizzare la schermata.

Tasto [Box documenti/USB] > [▲] [▼] > [Memoria USB] > [OK]

3 Stampare il documento.

- 1 Selezionare la cartella che contiene il file da stampare e premere [OK].

Il sistema può visualizzare i documenti fino al terzo livello di cartelle, compresa la cartella radice.

NOTA

- Si possono visualizzare 1.000 documenti.
- Per tornare a un livello cartella superiore, premere [Indietro].

- 2** Selezionare il documento che si desidera stampare, quindi premere [**Selez.**].

Sulla destra del file selezionato compare un segno di spunta.

Per annullare la selezione, selezionare il file con il segno di spunta e premere di nuovo [**Selez.**].



NOTA

Selezionare [**Menu**] per eseguire le seguenti operazioni.

- [**Seleziona tutto**]: Per selezionare tutti i file.
- [**Azzerà tutto**]: Per annullare tutte le selezioni file.
- [**Dettagli**]: Per visualizzare i dettagli sul file selezionato.
- [**Dettagli memoria**]: Per visualizzare i dettagli sulla memoria USB.
- [**Rimuovi memoria**]: Per rimuovere la memoria USB.

- 3** Tasto [**OK**] > [**▲**] [**▼**] > [**Stampa**] > [**OK**]

- 4** Specificare il numero di copie da stampare, la stampa in fronte-retro, ecc. come opportuno.

Per le funzioni che si possono selezionare, vedere:

➔ [Memoria rimovibile \(Salva file, Stampa documenti\) \(pagina 6-7\)](#)

- 5** Premere il tasto [**Avvio**].

Inizia la stampa del file selezionato.

Archiviazione dei documenti sulla memoria USB (Scansione a USB)

Questa funzione permette di archiviare i file delle scansioni sul supporto USB collegato al sistema. Si possono memorizzare file in formato PDF, TIFF, JPEG, XPS, OpenXPS o PDF ad alta compressione.

NOTA

Si possono archiviare fino a 1.000 file.

1 Posizionare gli originali.

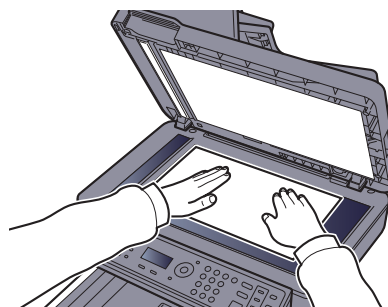
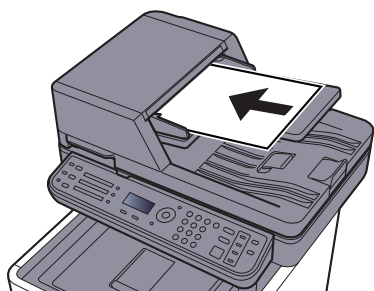

➔ [Caricamento degli originali \(pagina 5-2\)](#)

2 Collegare il supporto USB.

Inserire la memoria USB nello slot Memoria USB.

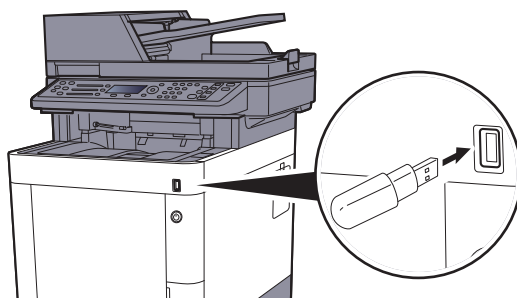

3 Visualizzare la schermata.

Tasto [Box documenti/USB] > [▲] [▼] > [Memoria USB] > [OK]

4 Archiviare il documento.

1 Selezionare la cartella in cui archiviare il file e premere [OK].

Il sistema può visualizzare fino al terzo livello di cartelle, compresa la cartella radice.

2 Tasto [▲] [▼] > [Salva file] > [OK]

3 Selezionare il tipo di originale, il formato file e tutti gli altri parametri come opportuno.

Per le funzioni che si possono configurare, vedere:

➔ [Memoria rimovibile \(Salva file, Stampa documenti\) \(pagina 6-7\)](#)

4 Premere il tasto [Avvio].

L'originale viene acquisito e i dati vengono archiviati sul supporto USB.

Verifica delle informazioni archiviate sulla memoria USB

Si possono verificare le informazioni archiviate sulla memoria USB.

1 Visualizzare la schermata.

Tasto [Box documenti/USB] > [▲] [▼] > [Memoria USB] > [OK] > [Menu] >
Tasto [▲] [▼] > [Dettagli] > [OK]

2 Controllare le informazioni.

Premere il tasto [▶] per visualizzare la schermata successiva. Premere il tasto [◀] per tornare alla schermata precedente.

Dopo aver confermato le informazioni, premere [OK].

Rimozione della memoria USB

Attenersi alla seguente procedura per rimuovere correttamente il supporto USB.

 **IMPORTANTE**

Seguire la procedura corretta per evitare di danneggiare i dati o il supporto USB.

1 Visualizzare la schermata.

Tasto [Reimposta] > [Box documenti/USB] > [▲] [▼] > [Memoria USB] > [OK]

2 Selezionare [Rimuovi memoria].

Tasto [Menu] > [▲] [▼] > [Rimuovi memoria] > [OK]

3 Rimuovere la memoria USB.

Quando compare il messaggio "È possibile rimuovere la memoria USB in modo sicuro", selezionare [OK] e rimuovere la memoria USB.



NOTA

È possibile rimuovere la memoria USB anche dopo aver controllato lo stato della periferica.

➔ [Periferica/Comunicazione \(pagina 7-14\)](#)

Utilizzo dell'Unità di pinzatura manuale

Si possono pinzare manualmente i fogli già copiati senza alcuna operazione di stampa.

NOTA

Se il sistema ha esaurito i punti, aggiungere punti.

➔ [Sostituzione punti \(pagina 10-10\)](#)

Numero massimo di fogli per la pinzatura manuale

Grammatura carta	Numero di fogli pinzati
80 g/m ²	20 fogli massimo* ¹
90 g/m ² o inferiore	15 fogli massimo* ¹

*1 Altezza risma di massimo 2 mm

1 Distendere i bordi della risma di fogli e inserirla nell'unità di pinzatura manuale con il lato frontale rivolto verso l'alto.

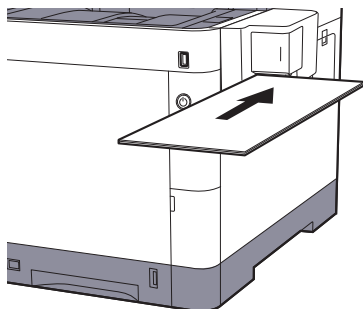

Quando i fogli sono inseriti fino in fondo, avrà inizio la pinzatura.

NOTA

La pinzatura manuale non può essere utilizzata se il sistema è in modalità a riposo.

Per utilizzare la pinzatura manuale, selezionare il tasto **[Risparmio Energetico]**.

6 Utilizzo delle varie funzioni

In questo capitolo vengono trattati i seguenti argomenti:

Funzioni disponibili sulla periferica	6-2
Copia	6-3
Invio	6-4
Casella personalizzata (Stampa)	6-6
Memoria rimovibile (Salva file, Stampa documenti)	6-7
Funzioni	6-9
Formato originale	6-9
Selezione carta	6-10
Orient originale (Orientamento originale)	6-11
Originali di formati diversi	6-12
Fascicola	6-12
Densità	6-12
Immagine originale	6-13
EcoPrint	6-13
Selezione colore	6-14
Bilanciamento colori	6-15
Nitidezza	6-16
Contrasto	6-16
Sfondo Reg.densità (Regolazione della densità dello sfondo)	6-17
Saturazione	6-17
Prev.copia sbav. (Previene copie sbavate)	6-18
Zoom	6-18
Combina	6-20
Fronte/retro	6-23
Scansione continua	6-25
Avviso di fine lavoro	6-25
Voce nome file	6-25
Ignora stampa	6-26
Modo silenzioso	6-26
Salta pagine bianche	6-26
Fronte/retro (Orig su 2 facciate)	6-27
Formato di invio	6-28
Formato file	6-29
Separazione file	6-33
Risoluzione di scansione	6-33
Oggetto/Corpo	6-34
TX crittografato FTP	6-34
Elim. dopo stam. (Elimina dopo la stampa)	6-34
Formato di memorizzazione	6-35
PDF criptato	6-35
Stampa JPEG/TIFF	6-36
XPS Adatta pag.	6-36

Funzioni disponibili sulla periferica

Per configurare le impostazioni delle funzioni, selezionare **[Menu funzioni]**.



➔ [Metodo operativo \(pagina 2-12\)](#)



- 1 Visualizza il menu funzione.
- 2 Seleziona la voce visualizzata o modifica il valore numerico.
- 3 Conferma l'impostazione selezionata.
- 4 Annulla i parametri impostati del menu corrente e torna al menu del livello precedente.

Copia

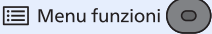

Per i dettagli sulle singole funzioni, vedere la tabella sottostante.

Tasto	Funzione	Descrizione	Pagina di riferimento
 Menu funzioni 	Modo silenzioso	Consente di ridurre la velocità di stampa e di scansione per ottenere un funzionamento più silenzioso.	pagina 6-26
	Selezione carta	Selezionare il cassetto o il bypass con il formato carta desiderato.	pagina 6-10
	Fascicola	Questa funzione permette di fascicolare le copie per pagina o gruppo.	pagina 6-12
	Fronte/retro	Consente di creare copie stampate su entrambe le facciate del foglio. È anche possibile creare copie solo fronte da originali fronte/retro.	pagina 6-23
	Zoom	Regolare lo zoom per ridurre o ingrandire l'immagine.	pagina 6-18
	Combina	Questa funzione permette di riprodurre 2 o 4 fogli originali su un'unica pagina.	pagina 6-20
	Formato originale	Specificare il formato dell'originale da acquisire.	pagina 6-9
	Orient originale	Selezionare l'orientamento del bordo superiore dell'originale per acquisirlo in direzione corretta.	pagina 6-11
	Originali di formati diversi	Si possono acquisire tutti i fogli inseriti nell'alimentatore di originali, anche se di diverso formato.	pagina 6-12
	Immagine originale	Selezionare il tipo di immagine originale per risultati ottimali.	pagina 6-13
	Densità	Regolare la densità.	pagina 6-12
	EcoPrint	EcoPrint consente di risparmiare toner durante la stampa.	pagina 6-13
	Scansione continua	È possibile acquisire molti originali in gruppi separati ed elaborarli come unico lavoro.	pagina 6-25
	Voce nome file	È possibile aggiungere un nome file.	pagina 6-25
	Avviso fine lav.	Al termine del lavoro, viene inviata una e-mail di avviso.	pagina 6-25
	Ignora stampa	È possibile sospendere il lavoro attivo per dare priorità a un altro lavoro.	pagina 6-26
	Selezione colore	Selezionare l'impostazione del modo colori.	pagina 6-14
	Bilanciamento colori	Regolare l'intensità di ciano, magenta, giallo e nero.	pagina 6-15
	Nitidezza	È possibile regolare la nitidezza dei contorni dell'immagine.	pagina 6-16
	Contrasto	Consente di definire il contrasto tra le aree chiare e scure dell'immagine.	pagina 6-16
	Densità sfondo	È possibile eliminare lo sfondo scuro dagli originali, ad esempio i quotidiani.	pagina 6-17
	Saturazione	Regolare la saturazione colore dell'immagine.	pagina 6-17
	Prev.copia sbav.	È possibile nascondere i colori di sfondo e l'effetto copia sbavata quando si acquisiscono originali sottili.	pagina 6-18
Salta pagine bianche	Se in un documento acquisito vi sono delle pagine bianche, questa funzione omette le pagine bianche e stampa solo le pagine con contenuto.	pagina 6-26	

Invio

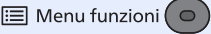
Per i dettagli sulle singole funzioni, vedere la tabella sottostante.

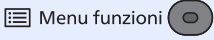
Tasto	Funzione	Descrizione	Pagina di riferimento
 Menu funzioni	Modo silenzioso	Consente di ridurre la velocità di stampa e di scansione per ottenere un funzionamento più silenzioso.	pagina 6-26
	Selezione colore	Selezionare l'impostazione del modo colori.	pagina 6-14
	Formato originale	Specificare il formato dell'originale da acquisire.	pagina 6-9
	Immagine originale	Selezionare il tipo di immagine originale per risultati ottimali.	pagina 6-13
	Risoluzione di scansione	Selezionare il livello di risoluzione per la scansione.	pagina 6-33
	Formato di invio	Selezionare il formato dell'immagine da inviare.	pagina 6-28
	Zoom	Regolare lo zoom per ridurre o ingrandire l'immagine.	pagina 6-18
	Orient originale	Selezionare l'orientamento del bordo superiore dell'originale per acquisirlo in direzione corretta.	pagina 6-11
	Originali di formati diversi	Si possono acquisire tutti i fogli inseriti nell'alimentatore di originali, anche se di diverso formato.	pagina 6-12
	Scansione continua	È possibile acquisire molti originali in gruppi separati ed elaborarli come unico lavoro.	pagina 6-25
	Formato file	Si può specificare il formato file dell'immagine. Si può regolare il livello di qualità dell'immagine.	pagina 6-29
	Voce nome file	È possibile aggiungere un nome file.	pagina 6-25
	Oggetto/Corpo	Aggiungere oggetto e corpo quando si trasmette un documento.	pagina 6-34
	Avviso fine lav.	Al termine del lavoro, viene inviata una e-mail di avviso.	pagina 6-25
	Risoluzione FAX	Selezionare la qualità delle immagini per l'invio dei FAX.	Vedere Guida alle funzioni FAX.
	TX FAX differita	Specificare un'ora di invio.	
	TX FAX diretta	Inviare il FAX direttamente, senza acquisire i dati dell'originale in memoria.	
	RX polling FAX	È possibile richiedere ad un fax remoto di inviare al proprio fax dei documenti preventivamente memorizzati sul fax remoto.	
	Rapporto TX FAX	Si può configurare il sistema a stampare un rapporto tutte le volte che si trasmette un documento oppure solo quando si verifica un errore e la trasmissione non viene completata.	
	Densità	Regolare la densità.	pagina 6-12
	Fr./retro	Selezionare tipo e orientamento di rilegatura in funzione dell'originale.	pagina 6-27
	TX crittografato FTP	Le immagini trasmesse via FTP vengono crittografate.	pagina 6-34
	Separazione file	È possibile creare file distinti dividendo i dati di scansione originali, pagina per pagina, ed eseguire l'invio.	pagina 6-33
	Nitidezza	È possibile regolare la nitidezza dei contorni dell'immagine.	pagina 6-16
	Contrasto	Consente di definire il contrasto tra le aree chiare e scure dell'immagine.	pagina 6-16
	Densità sfondo	È possibile eliminare lo sfondo scuro dagli originali, ad esempio i quotidiani.	pagina 6-17

Tasto	Funzione	Descrizione	Pagina di riferimento
	Prev.copia sbav.	È possibile nascondere i colori di sfondo e l'effetto copia sbavata quando si acquisiscono originali sottili.	pagina 6-18
	Salta pagine bianche	Se in un documento acquisito vi sono delle pagine bianche, questa funzione omette le pagine bianche e stampa solo le pagine con contenuto.	pagina 6-26

Casella personalizzata (Stampa)

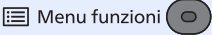

Per i dettagli sulle singole funzioni, vedere la tabella sottostante.

Tasto	Funzione	Descrizione	Pagina di riferimento
 Menu funzioni	Modo silenzioso	Consente di ridurre la velocità di stampa e di scansione per ottenere un funzionamento più silenzioso.	pagina 6-26
	Fascicola	Questa funzione permette di fascicolare le copie per pagina o gruppo.	pagina 6-12
	Selezione carta	Selezionare il cassetto o il bypass con il formato carta desiderato.	pagina 6-10
	Fronte/retro	Stampare in fronte-retro.	pagina 6-24
	EcoPrint	EcoPrint consente di risparmiare toner durante la stampa.	pagina 6-13
	Voce nome file	È possibile aggiungere un nome file.	pagina 6-25
	Avviso fine lav.	Al termine del lavoro, viene inviata una e-mail di avviso.	pagina 6-25
	Ignora stampa	È possibile sospendere il lavoro attivo per dare priorità a un altro lavoro.	pagina 6-26
	Elim. dopo stam.	Il documento viene automaticamente eliminato dalla casella al termine della stampa.	pagina 6-34



Memoria rimovibile (Salva file, Stampa documenti)

Per i dettagli sulle singole funzioni, vedere la tabella sottostante.

Salva file

Tasto	Funzione	Descrizione	Pagina di riferimento
Menu funzioni 	Modo silenzioso	Consente di ridurre la velocità di stampa e di scansione per ottenere un funzionamento più silenzioso.	pagina 6-26
	Selezione colore	Selezionare l'impostazione del modo colori.	pagina 6-14
	Formato originale	Specificare il formato dell'originale da acquisire.	pagina 6-9
	Immagine originale	Selezionare il tipo di immagine originale per risultati ottimali.	pagina 6-13
	Risoluzione di scansione	Selezionare il livello di risoluzione per la scansione.	pagina 6-33
	Formato di memorizzazione	Selezionare il formato dell'immagine da memorizzare.	pagina 6-35
	Zoom	Regolare lo zoom per ridurre o ingrandire l'immagine.	pagina 6-18
	Orient originale	Selezionare l'orientamento del bordo superiore dell'originale per acquisirlo in direzione corretta.	pagina 6-11
	Originali di formati diversi	Si possono acquisire tutti i fogli inseriti nell'alimentatore di originali, anche se di diverso formato.	pagina 6-12
	Scansione continua	È possibile acquisire molti originali in gruppi separati ed elaborarli come unico lavoro.	pagina 6-25
	Formato file	Si può specificare il formato file dell'immagine. Si può regolare il livello di qualità dell'immagine.	pagina 6-29
	Separazione file	È possibile creare file distinti dividendo i dati di scansione originali, pagina per pagina, ed eseguire l'invio.	pagina 6-33
	Voce nome file	È possibile aggiungere un nome file.	pagina 6-25
	Avviso fine lav.	Al termine del lavoro, viene inviata una e-mail di avviso.	pagina 6-25
	Densità	Regolare la densità.	pagina 6-12
	Fr./retro	Selezionare tipo e orientamento di rilegatura in funzione dell'originale.	pagina 6-27
	Contrasto	Consente di definire il contrasto tra le aree chiare e scure dell'immagine.	pagina 6-16
	Nitidezza	È possibile regolare la nitidezza dei contorni dell'immagine.	pagina 6-16
	Densità sfondo	È possibile eliminare lo sfondo scuro dagli originali, ad esempio i quotidiani.	pagina 6-17
	Prev.copia sbav.	È possibile nascondere i colori di sfondo e l'effetto copia sbavata quando si acquisiscono originali sottili.	pagina 6-18
	Salta pagine bianche	Se in un documento acquisito vi sono delle pagine bianche, questa funzione omette le pagine bianche e stampa solo le pagine con contenuto.	pagina 6-26

Stampa dei documenti

Tasto
 Menu funzioni 



Funzione	Descrizione	Pagina di riferimento
Modo silenzioso	Consente di ridurre la velocità di stampa e di scansione per ottenere un funzionamento più silenzioso.	pagina 6-26
Fascicola	Questa funzione permette di fascicolare le copie per pagina o gruppo.	pagina 6-12
Selezione carta	Selezionare il cassetto o il bypass con il formato carta desiderato.	pagina 6-10
Fronte/retro	Stampare in fronte-retro.	pagina 6-24
EcoPrint	EcoPrint consente di risparmiare toner durante la stampa.	pagina 6-13
Voce nome file	È possibile aggiungere un nome file.	pagina 6-25
Avviso fine lav.	Al termine del lavoro, viene inviata una e-mail di avviso.	pagina 6-25
Ignora stampa	È possibile sospendere il lavoro attivo per dare priorità a un altro lavoro.	pagina 6-26
Selezione colore	Selezionare l'impostazione del modo colori.	pagina 6-14
PDF criptato	Immettere la password di protezione assegnata per stampare il file PDF.	pagina 6-35
Stampa JPEG/TIFF	Selezionare il formato dell'immagine quando si stampano file JPEG o TIFF.	pagina 6-36
XPS Adatta pag.	L'immagine viene ingrandita o ridotta e adattata al formato carta selezionato durante la stampa di un file XPS.	pagina 6-36

Funzioni

Sulle pagine che spiegano una funzione utile, i modi in cui è possibile utilizzare la funzione sono indicati mediante icone.

In stampa:



Invio:



Memorizzazione:



Formato originale



Specificare il formato dell'originale da acquisire.

Item	Descrizione
A4, A5, A6, B5, B6, Folio, 216 × 340 mm, Letter, Legal, Statement, Executive, Oficio Il, 16K, ISO B5, Busta #10, Busta #9, Busta #6, Busta Monarch, Busta DL, Busta C5, Hagaki (Cartoncino), Oufuku Hagaki (Cartolina di ritorno), Youkei 4, Youkei 2, Person.*1	Selezionare un formato standard oppure un formato personalizzato.

*1 Per la procedura di impostazione di un formato originale personalizzato, vedere:

➔ [F.to orig. pers. \(pagina 8-9\)](#)



NOTA

Specificare sempre il formato originale quando si utilizzano originali di formato personalizzato.

Selezione carta



Selezionare il cassetto o il bypass con il formato carta desiderato.

Scegliere un'opzione tra [1] (Cassetto 1) e [4] (Cassetto 4) per utilizzare la carta caricata in quel cassetto.

Se è attivata l'opzione [**Automatico**], viene automaticamente selezionata la carta che corrisponde al formato dell'originale.



NOTA

- Specificare preventivamente il formato e il tipo della carta caricata nel cassetto.

➔ [Imp. cassetto 1 \(a 4\) \(Impostazioni Cassetto 1 \(a 4\)\) \(pagina 8-12\)](#)

➔ [Impostaz. bypass \(Impostazioni bypass\) \(pagina 8-12\)](#)

- Le opzioni da Cassetto 2 a Cassetto 4 vengono visualizzate quando è installato il cassetto carta opzionale.

Prima di selezionare [**Vassoio MF**], occorre selezionare [**Impostaz. bypass**] e specificare il formato carta e il tipo di supporto di stampa. I formati carta e i tipi di supporto disponibili sono indicati nella sottostante tabella.

Voce	Valore	Descrizione
Auto.		La carta che corrisponde al formato dell'originale viene selezionata automaticamente.
Cassetto 1 (a 4) *1		La carta viene alimentata dal cassetto 1 (a 4).
Bypass		La carta viene alimentata dal bypass.
Impostaz. bypass		Prima di selezionare [Vassoio MF] occorre selezionare [Impostaz. bypass] e specificare il formato carta e il tipo di supporto di stampa.
Formato standard	A4, A5, A6, B5, B6, Folio, 216 x 340 mm, Letter, Legal, Statement, Executive, Oficio II, 16K, ISO B5, Busta #10, Busta #9, Busta #6, Busta Monarch, Busta DL, Busta C5, Hagaki (Cartoncino), Oufuku Hagaki (Cartolina di ritorno), Youkei 4, Youkei 2, Person.*2	Selezionare un formato standard oppure un formato personalizzato.
Voce formato	<p>Specificare i formati [Y] (verticale). Sistema metrico: 148 - 356 mm (con incrementi di 1 mm) Pollici: 5,83 - 14,02" (con incrementi di 0,01")</p> <p>Specificare i formati [X] (orizzontale). Sistema metrico: 70 - 216 mm (con incrementi di 1 mm) Pollici: da 2,76 a 8,50" (con incrementi di 0,01")</p>	<p>Specificare il formato non presente tra quelli standard.*3</p> <p>Se si seleziona [Voce formato], utilizzare [▲]/[▼] o i tasti numerici per specificare i formati "X" (orizzontale) e "Y" (verticale).</p>
Tipo di supporto	Normale (60 - 105 g/m ²), Lucido, Grezza, Velina (60 - 105 g/m ²), Etichette, Riciclata, Prestampata*4, Pregiata, Cartoncino, Colorata, Perforata*4, Intestata*4, Busta, Spessa (106 - 220 g/m ²), Patinata, Alta qualità, Person 1 - 8*4	Selezionare il tipo di supporto di stampa. È possibile selezionare il tipo di supporto dopo avere impostato il parametro [Formato standard] o [Voce formato] in [Impostaz. bypass].

*1 Le voci Cassetto 2 - Cassetto 4 vengono visualizzate quando è installato un cassetto carta opzionale.

*2 Per la procedura di impostazione di un formato carta personalizzato, vedere:

➔ [F.to carta pers. \(pagina 8-10\)](#)

*3 L'unità di misura può essere modificata in Menu Sistema.

➔ [Misura \(pagina 8-16\)](#)

*4 Per le istruzioni relative alla selezione di tipi di carta personalizzati da 1 a 8, vedere:

➔ [Impostazione tipo di supp \(pagina 8-13\)](#)

Per stampare su carta prestampata, su carta perforata o su carta intestata, vedere:

➔ [Az. carta spec. \(pagina 8-11\)](#)

 **NOTA**

- È possibile selezionare in anticipo il formato e il tipo di carta maggiormente utilizzati e impostare tali valori come predefiniti.
- ➔ [Impostaz. bypass \(Impostazioni bypass\) \(pagina 8-12\)](#)
- Se nel cassetto o sul bypass non è caricato il tipo di supporto specificato, si apre una schermata di conferma. Caricare la carta desiderata sul bypass e premere **[OK]** per eseguire la copia.

Orient originale (Orientamento originale)





Selezionare l'orientamento del bordo superiore dell'originale per acquisirlo in direzione corretta.

Per utilizzare le funzioni elencate è necessario specificare l'orientamento dell'originale.

- Fronte/retro
- Combina
- Fronte/retro (Orig su 2 facciate)

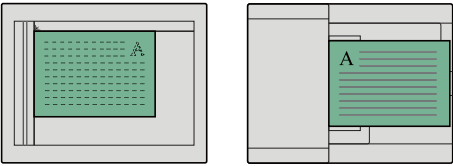
Per l'orientamento dell'originale scegliere tra **[Lato Su in alto]** o **[Lato Su a SX]**.

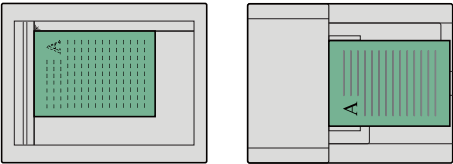
Voce	Immagine	
Lato superiore in alto	 Originale	 Orientamento originale
Lato superiore a sinistra	 Originale	 Orientamento originale

 **NOTA**

È possibile modificare l'impostazione predefinita per l'Orientamento originale.

- ➔ [Orientamento originale \(pagina 8-14\)](#)

Originali di formati diversi



Si possono acquisire tutti i fogli inseriti nell'alimentatore di originali, anche se di diverso formato.

(Valore: [Off] / [On])

Combinazioni di originali supportate

Legal e Letter (Folio e A4)

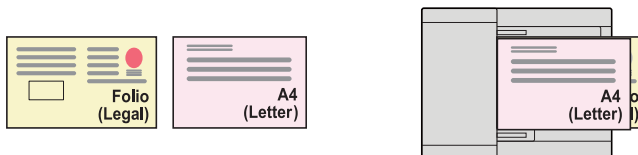

Fascicola



Questa funzione permette di fascicolare le copie per pagina o gruppo.

(Valore: [Off] / [On])

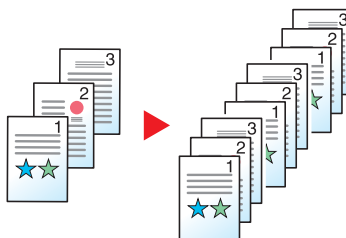

Densità



Regolare la densità.

Regolare la densità selezionando da [-4] (Più chiaro) a [+4] (Più scuro).



Immagine originale



Selezionare il tipo di immagine originale per risultati ottimali.

Copiatura

Per evidenziare testo o annotazioni apportati con un evidenziatore selezionare **[Eviden.]** in ogni impostazione, quindi premere **[On]**. Riproduce il colore dell'evidenziatore nella misura massima

Voce	Descrizione
Testo+foto ^{*1}	Per documenti contenenti testo e foto.
Foto	Per foto scattate da una macchina fotografica.
Testo	Per documenti prevalentemente composti da testo.
Mappa	Adatta per grafici e mappe.
Documento stampato	Adatta per documenti stampati da questo sistema.

*1 Se il testo in grigio non viene stampato correttamente con il parametro **[Testo + Foto]**, selezionare **[Testo]** per migliorare il risultato.

Stampa/Invio/Memorizzazione

Voce	Descrizione
Testo+foto	Per documenti contenenti testo e foto.
Foto	Per foto scattate da una macchina fotografica.
Testo	Per documenti contenenti soprattutto testo.
Per OCR ^{*1}	La scansione genera un'immagine compatibile con la funzione OCR.
Tes.chiaro/Linea sottile	Per la riproduzione nitida di testo a matita o linee sottili oppure di mappe o diagrammi.

*1 Questa funzione è disponibile solo se "Selezione colore" è impostata su **[Bianco & Nero]**. Per i dettagli, vedere:
 ➔ [Selezione colore \(pagina 6-14\)](#)

EcoPrint



EcoPrint consente di risparmiare toner durante la stampa.

Utilizzare questa funzione per copie di prova oppure in casi in cui l'alta qualità di stampa non è necessaria.

(Valore: **[Off]** / **[On]**)

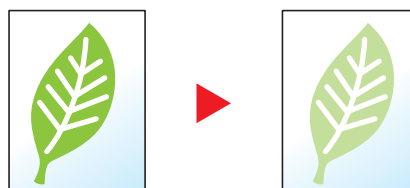

Selezione colore



Selezionare l'impostazione del modo colori.

Copia

Voce	Descrizione
Colore Automatico	Rileva automaticamente se i documenti acquisiti sono a colori oppure in bianco & nero.
A Colori	Stampa i documenti a colori.
Bianco & Nero	Stampa i documenti in bianco e nero.

In stampa

Voce	Descrizione
A Colori	Stampa i documenti a colori.
Bianco & Nero	Stampa i documenti in bianco e nero.

Invio/Memorizzazione

Voce	Descrizione
Auto.(col./grigio)	Rileva automaticamente se i documenti acquisiti sono a colori oppure in bianco & nero e acquisisce i documenti a colori nel modo A colori e quelli in B/N nel modo Scala di grigi.
Auto.(col./B & N)	Rileva automaticamente se i documenti acquisiti sono a colori oppure in bianco & nero e acquisisce i documenti a colori nel modo A colori e quelli in B/N nel modo Bianco & Nero.
A Colori	Acquisisce l'originale a colori.
Scala di grigi	Acquisisce l'originale in scala di grigi. Riproduce un'immagine più uniforme e dettagliata.
Bianco & Nero	Acquisisce l'originale in bianco e nero.

Bilanciamento colori



Regolare l'intensità di ciano, magenta, giallo e nero.

Esempio:

Meno magenta



Originale



Più magenta



Voce		Valore	Descrizione
Off			
On	Ciano	da -5 a 5	Premere il tasto [▲] o [▼] per selezionare la densità del colore. Un valore negativo alto affievolisce il colore; un valore positivo alto rende più intenso il colore.
	Magenta		
	Giallo		
	Nero		



NOTA

Utilizzare questa funzione per i lavori di copia a colori e colore automatico.

Nitidezza



È possibile regolare la nitidezza dei contorni dell'immagine.

Quando si devono riprodurre degli originali scritti a matita che contengono linee non omogenee o interrotte, è possibile migliorare la qualità delle copie regolando la nitidezza su "Nitido". Quando si devono riprodurre delle immagini caratterizzate da retinatura, come ad esempio le foto di una rivista, soggette alla comparsa dell'effetto moiré^{*1}, è possibile ammorbidire i contorni e attenuare l'effetto moiré impostando la nitidezza su "Attenua".

Meno intenso



Originale



Più intenso



Voce	Descrizione
Da 1 a 3 (Nitido)	Consente di enfatizzare il contorno dell'immagine.
Da -1 a -3 (Attenua)	Consente di attenuare il contorno dell'immagine. Può attenuare l'effetto Moiré ^{*1} .

*1 Schemi creati dalla distribuzione irregolare dei punti a mezzetinte.

Contrasto



Consente di definire il contrasto tra le aree chiare e scure dell'immagine.

Più basso



Originale



Più alto



Voce	Descrizione
Da 1 a 4 (Più alto)	Aumenta la nitidezza dei colori.
Da -1 a -4 (Più basso)	Crea colori più uniformi.

Sfondo Reg.densità (Regolazione della densità dello sfondo)



È possibile eliminare lo sfondo scuro dagli originali, ad esempio i quotidiani.

Funzione disponibile con i modi a colori e Colore automatico. La regolazione della densità dello sfondo è disabilitata se la funzione Colore automatica rileva originali in bianco e nero.

Se il colore di sfondo è fastidioso, selezionare **[Automatico]**. Se l'impostazione su **[Automatico]** di questo parametro non risolve il problema del colore di sfondo, selezionare **[Manuale]** e regolare la densità del colore dello sfondo.

Voce	Descrizione
Off	Il colore dello sfondo non viene regolato.
Automatico	Viene automaticamente regolata la densità dello sfondo sulla base dell'originale.
Manuale	Scegliere da [1] a [5] (Più chiaro - Più scuro) per regolare manualmente la densità dello sfondo.

Saturazione



Regolare la saturazione colore dell'immagine.

Grigiastro



Il colore viene attenuato.

Originale



Brillante



Il colore diventa più brillante.



NOTA

Funzione disponibile con i modi a colori e Colore automatico. La saturazione è disabilitata se la funzione Colore automatico rileva originali in bianco e nero.

Voce	Descrizione
Da -1 a -3 (Grigiastro)	Il colore viene attenuato.
Da 1 a 3 (Brillante)	Il colore diventa più brillante.

Prev.copia sbav. (Previene copie sbavate)



È possibile nascondere i colori di sfondo e l'effetto copia sbavata quando si acquisiscono originali sottili.

(Valore: [Off] / [On])

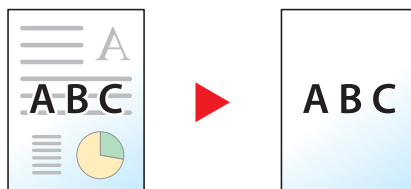

Zoom



Regolare lo zoom per ridurre o ingrandire l'immagine.

Copia

Sono disponibili le seguenti opzioni zoom.

Automatico

L'immagine viene adattata al formato carta.

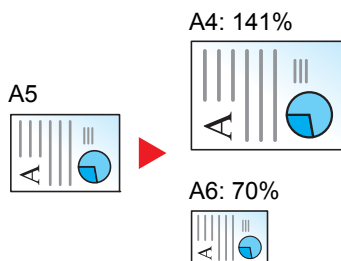

Zoom standard

L'immagine viene ridotta o ingrandita secondo rapporti di riproduzione predefiniti.

Modello	Livello di zoom (Originale - Copia)		Modello	Livello di zoom (Originale - Copia)	
Modelli con sistema metrico	400%	90% FOL >> A4	Modelli in pollici	400%	78% LGL >> LTR
	200%	86% A4 >> B5		200%	64% LTR >> STMT
	141% A5 >> A4	70% A4 >> A5		129% STMT >> LTR	50%
	115% B5 >> A4	50%		100%	25%
	100%	25%			

Altro

L'immagine viene ridotta o ingrandita secondo rapporti di riproduzione diversi dallo Zoom standard.

Modello	Livello di zoom (Originale - Copia)		Modello	Livello di zoom (Originale - Copia)	
Modelli con sistema metrico	129% STMT >> LTR		Modelli in pollici	141% A5 >> A4	86% A4 >> B5
	78% LGL >> LTR			115% B5 >> A4	70% A4 >> A5
	64% LTR >> STMT			90% FOL >> A4	

Immissione del valore di ingrandimento o riduzione

È possibile ridurre o ingrandire manualmente l'originale, immettendo un valore compreso tra 25% e 400%, con incrementi dell'1%. Utilizzare i tasti numerici o selezionare [▲] o [▼] per immettere il rapporto di riproduzione desiderato.

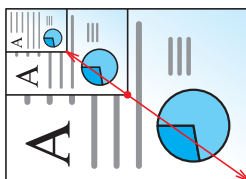

Invio/Memorizzazione

Voce	Descrizione
100%	L'originale viene riprodotto in formato reale.
Auto.	Riduce o ingrandisce gli originali sulla dimensione di invio/memorizzazione.



NOTA

Per ridurre o ingrandire l'immagine, selezionare il formato carta, il formato di invio o il formato di memorizzazione.

- ➔ [Selezione carta \(pagina 6-10\)](#)
- [Formato di invio \(pagina 6-28\)](#)
- [Formato di memorizzazione \(pagina 6-35\)](#)

Combina



Questa funzione permette di riprodurre 2 o 4 fogli originali su un'unica pagina.

Si può selezionare il layout pagina e il tipo di linee divisorie attorno alle pagine.

Per la separazione delle pagine, è possibile scegliere uno dei seguenti tipi di linea.

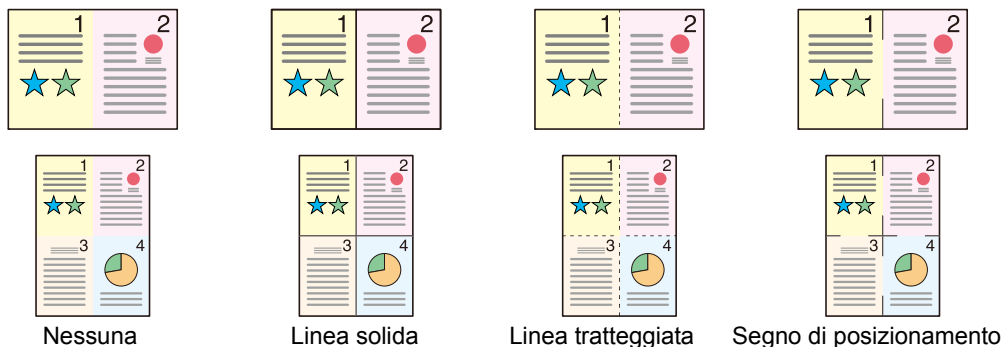

Selezionare [2 in 1] oppure [4 in 1], quindi premere [Dettagli] e configurare la funzione.

Voce	Valore	Descrizione	
Off	—	Disabilita la funzione.	
2 in 1	—	Selezionare [OK] per copiare l'originale utilizzando l'impostazione predefinita. Per le impostazioni predefinite, vedere: ➔ Impostaz predefinite funz (pagina 8-14)	
	Layout 2 in 1	S a D A a B, D a S	Selezionare il layout pagina degli originali acquisiti e premere il tasto [OK].
	Bordo	Nessuno, Linea solida, Linea tratteggiata, Segno di posizionamento	Selezionare la linea di separazione delle pagine e premere il tasto [OK].
Orient originale	Lato sup in alto, Lato sup. Sx	Selezionare l'orientamento del bordo superiore dell'originale per acquisirlo in direzione corretta. Scegliere l'orientamento degli originali: [Lato sup. in alto] oppure [Lato sup. sx]. Quindi, premere il tasto [OK].	
4 in 1	—	Selezionare [OK] per copiare l'originale utilizzando l'impostazione predefinita. Per le impostazioni predefinite, vedere: ➔ Impostaz predefinite funz (pagina 8-14)	

Voce	Valore	Descrizione
Layout 4 in 1	A DX e in basso, In basso e a DX, A SX e in basso, In basso e a SX	Selezionare il layout pagina degli originali acquisiti e premere il tasto [OK] .
Bordo	Nessuno, Linea solida, Linea tratteggiata, Segno di posizionamento	Selezionare la linea di separazione delle pagine e premere il tasto [OK] .
Orient originale	Lato sup in alto, Lato sup. Sx	Selezionare l'orientamento del bordo superiore dell'originale per acquisirlo in direzione corretta. Scegliere l'orientamento degli originali: [Lato sup. in alto] oppure [Lato sup. sx] . Quindi, premere il tasto [OK] .

Layout immagine

Voce		Immagine
2 in 1	S - D/A - B	
	D - S	
4 in 1	A destra in basso	
	A sinistra in basso	
	In basso a destra	
	In basso a sinistra	

NOTA

- I formati carta accettati per il modo Combina sono A4, A5, B5, Folio, 216 × 340 mm, Letter, Legal, Statement, Oficio II e 16K.
- Se l'originale è posizionato sulla lastra di esposizione, copiare gli originali in ordine di pagina.

Fronte/retro



Consente di creare copie stampate su entrambe le facciate del foglio. È anche possibile creare copie solo fronte da originali fronte/retro.

Sono disponibili i seguenti modi.

Originale solo fronte - copia in fronte-retro

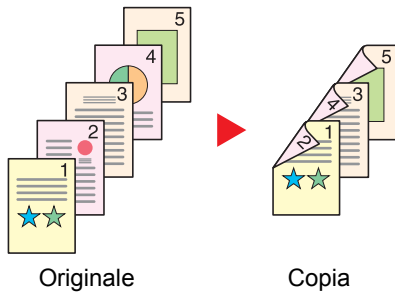

Consente di realizzare delle copie in fronte-retro da originali solo fronte. Se il numero degli originali è dispari, il retro dell'ultima copia risulterà vuoto.

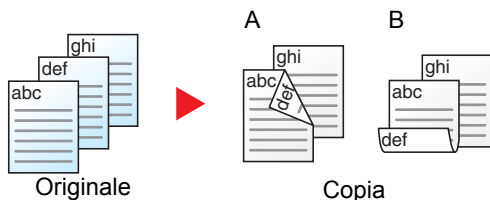

Sono disponibili le seguenti opzioni di rilegatura.

- A Da Originale sinistra/destra a Rilegatura Sinistra/Destra: le immagini sul retro del foglio non vengono ruotate.
- B Da Originale sinistra/destra a Rilegatura in alto: le immagini sul retro del foglio vengono ruotate di 180 gradi. Le copie possono essere rilegate sul margine superiore in modo tale che, quando si girano le pagine, l'orientamento sia sempre lo stesso.

Originale fronte-retro - Copia solo fronte

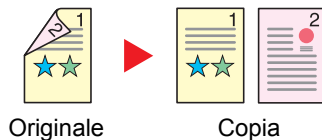

Consente di riprodurre un originale stampato su 2 facciate su due fogli distinti.

Sono disponibili le seguenti opzioni di rilegatura.

- Rilegatura Sinistra/Destra: le immagini sul retro del foglio non vengono ruotate.
- Rilegatura in alto: le immagini sul retro del foglio vengono ruotate di 180 gradi.

Originali in fronte-retro - copie in fronte-retro

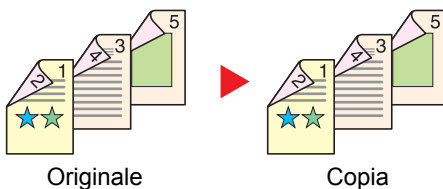

Consente di riprodurre delle copie in fronte/retro da originali stampati su due facciate.

NOTA

I formati carta accettati in questo modo sono A4, B5, A5, Legal, Letter, Executive, Statement, Oficio II, 216 × 340 mm, Folio, ISO B5 e 16K.

Copia

Consente di ottenere stampe in fronte-retro di originali solo fronte oppure stampe solo fronte di originali in fronte retro. Selezionare l'orientamento di rilegatura per originale e documenti finiti.

Voce	Valore	Descrizione
1 faccia>>1 faccia	—	Disabilita la funzione.
1 faccia>>2 facce	—	Selezionare [OK] per copiare l'originale utilizzando l'impostazione predefinita. Per le impostazioni predefinite, vedere: ➔ Impostaz predefinite funz (pagina 8-14)
Rilegatura	Dest/sinist, Alto	Premere [Dettagli] per visualizzare la schermata [Rilegatura] . Selezionare l'orientamento di rilegatura delle copie e premere il tasto [OK] .
Orient originale	Lato sup in alto, Lato sup. Sx	Selezionare l'orientamento del bordo superiore dell'originale per acquisirlo in direzione corretta. Scegliere l'orientamento degli originali: [Lato sup. in alto] oppure [Lato sup. sx] . Quindi, premere il tasto [OK] .
2 facce>>1 faccia	—	Selezionare [OK] per copiare l'originale utilizzando l'impostazione predefinita. Per le impostazioni predefinite, vedere: ➔ Impostaz predefinite funz (pagina 8-14)
Rilegatura orig.	Dest/sinist, Alto	Premere [Dettagli] per visualizzare la schermata [Rilegatura orig.] . Selezionare l'orientamento di rilegatura degli originali e premere il tasto [OK] .
Orient originale	Lato sup in alto, Lato sup. Sx	Selezionare l'orientamento del bordo superiore dell'originale per acquisirlo in direzione corretta. Scegliere l'orientamento degli originali: [Lato sup. in alto] oppure [Lato sup. sx] . Quindi, premere il tasto [OK] .
2 facce>>2 facce	—	Selezionare [OK] per copiare l'originale utilizzando l'impostazione predefinita. Per le impostazioni predefinite, vedere: ➔ Impostaz predefinite funz (pagina 8-14)
Rilegatura orig.	Dest/sinist, Alto	Premere [Dettagli] per visualizzare la schermata [Rilegatura orig.] . Selezionare la direzione di rilegatura degli originali e premere il tasto [OK] .
Rilegatura fin.	Dest/sinist, Alto	Selezionare l'orientamento di rilegatura delle copie e premere il tasto [OK] .
Orient originale	Lato sup in alto, Lato sup. Sx	Selezionare l'orientamento del bordo superiore dell'originale per acquisirlo in direzione corretta. Scegliere l'orientamento degli originali: [Lato sup. in alto] oppure [Lato sup. sx] . Quindi, premere il tasto [OK] .

Se per la copia si utilizza la lastra di esposizione, posizionare l'originale successivo e premere il tasto **[Avvio]**.

Completata la scansione di tutti gli originali, selezionare **[Fine scansione]** per eseguire la copia.

Stampa

Stampare in fronte-retro.

Voce	Valore	Descrizione
1 faccia	—	Disabilita la funzione.
2 facce	—	Premere il tasto [OK] per stampare un documento fronte-retro con l'impostazione predefinita. Per le impostazioni predefinite, vedere: ➔ Impostaz predefinite funz (pagina 8-14)
Rilegatura Binding	Dest/sinist, Alto	Premere [Dettagli] per visualizzare la schermata [Rilegatura] . Selezionare l'orientamento di rilegatura delle copie e premere il tasto [OK] .

Scansione continua



È possibile acquisire molti originali in gruppi separati ed elaborarli come unico lavoro.

La scansione degli originali continuerà fino a quando non verrà selezionato **[Fine sc]**.

(Valore: **[Off]** / **[On]**)

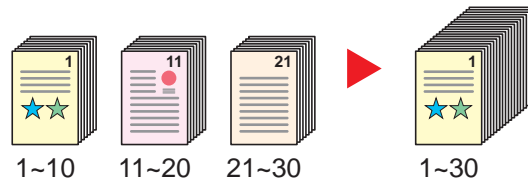

Avviso di fine lavoro



Al termine del lavoro, viene inviata una e-mail di avviso.

L'utente può essere informato dell'avvenuta esecuzione di un lavoro di copia mentre lavora da una postazione remota, evitando in tal modo di dover attendere il completamento del lavoro accanto alla copiatrice.

NOTA

È necessario configurare il PC in modo da abilitare l'invio di e-mail.

➔ [Embedded Web Server RX \(pagina 2-40\)](#)

L'e-mail può essere inviata a una sola destinazione.

Voce		Descrizione
Off		Disabilita la funzione.
On	Rubrica	Selezionare la destinazione di notifica dalla rubrica o dalla rubrica esterna. Selezionare la destinazione sulla schermata Rubrica o Rubrica esterna, quindi premere [OK] .
	Indirizzo	Immettere direttamente l'indirizzo e-mail. Immettere l'indirizzo (fino a 128 caratteri) e premere [OK] .

Voce nome file



È possibile aggiungere un nome file.

Si possono anche impostare altre informazioni aggiuntive quali numero di lavoro e data/ora. Tramite il nome del file, la data, l'ora o il numero del lavoro qui specificati, è possibile verificare la cronologia o lo stato di un determinato lavoro.

Specificare il nome file (fino a 32 caratteri), quindi selezionare **[OK]**.

Per aggiungere data e ora, selezionare **[Data]** e **[OK]**. Per aggiungere data e ora, selezionare **[N. lav.]** e **[OK]**. Per aggiungere sia la data sia il numero di lavoro, selezionare **[N. lav. + Data]** o **[Data + N. lav.]** e **[OK]**.

Ignora stampa



È possibile sospendere il lavoro attivo per dare priorità a un altro lavoro.

Il lavoro sospeso verrà ripreso al termine del lavoro in esecuzione.

(Valore: [Off] / [On])

NOTA

- Questa funzione non è disponibile se si utilizza il comando di ignora lavoro.
- La funzione Ignora stampa potrebbe non essere disponibile in funzione dello stato del lavoro di stampa attivo e dello spazio in memoria.

Modo silenzioso



Consente di ridurre la velocità di stampa e di scansione per ottenere un funzionamento più silenzioso.

Selezionare questa modalità quando il rumore del sistema è troppo elevato.

È possibile impostare il Modo silenzioso per ogni funzione, quali copia e invio.

(Valore: [Off] / [On])

NOTA

- Nel Modo silenzioso la velocità di elaborazione diminuisce.
- Questo modo non è utilizzabile quando si imposta [Proibisci] per "Ogni lavoro".

➔ [Ogni lavoro \(pagina 8-36\)](#).

Salta pagine bianche



Se in un documento acquisito vi sono delle pagine bianche, questa funzione omette le pagine bianche e stampa solo le pagine con contenuto.

Quando impostato su [Alto], il livello di riconoscimento delle pagine bianche è più sensibile.

La periferica rileva le pagine bianche, eliminando stampe inutili ed evitando all'operatore di controllare la presenza di pagine bianche all'interno di un documento.

Selezionare [On], [Livello], quindi [Basso], [Medio] o [Alto].

NOTA

È possibile che gli originali forati o gli originali stampati su carta colorata non vengano riconosciuti come pagine bianche.



Fronte/retro (Orig su 2 facciate)



Selezionare tipo e orientamento di rilegatura in funzione dell'originale.

Voce	Valore	Descrizione
1 faccia	—	Disabilita la funzione.
2 facce	—	Selezionare [OK] per acquisire l'originale utilizzando l'impostazione predefinita. Per le impostazioni predefinite, vedere: ➔ Impostaz predefinite funz (pagina 8-14)
	Rilegatura orig.	Dest/sinist, Alto Premere [Dettagli] per visualizzare la schermata [Rilegatura orig.] . Selezionare la direzione di rilegatura degli originali e premere il tasto [OK] .
	Orient originale	Lato sup in alto, Lato sup. Sx Selezionare l'orientamento del bordo superiore dell'originale per acquisirlo in direzione corretta, quindi premere [OK] .

Immagine di esempio

Valore		Immagine
2-facce	Rilegatura sinistra/destra	
	Rilegatura in alto	

Formato di invio



Selezionare il formato dell'immagine da inviare.

Voce	Descrizione
Uguale a orig.	Viene inviata un'immagine di formato identico a quello originale.
A4, A5, A6, B5, B6, Folio, 216 × 340 mm, Letter, Legal, Statement, Executive, Oficio II, 16K, ISO B5, Busta #10, Busta #9, Busta #6, Busta Monarch, Busta DL, Busta C5, Hagaki (Cartoncino), Oufuku Hagaki (Cartolina di ritorno), Youkei 4, Youkei 2	Selezionare un formato standard.

Correlazione tra formato dell'originale, formato di invio e zoom

[Formato originale \(pagina 6-9\)](#), Formato invio e [Zoom \(pagina 6-18\)](#) sono correlati. Per i dettagli, vedere la tabella sottostante.

Formato originale e formato di invio sono	Identici	Diversi
Formato originale (pagina 6-9)	Specificare come richiesto.	Specificare come richiesto.
Formato di invio	Selezionare [Uguale al form. Orig.].	Selezionare il formato desiderato.
Zoom (pagina 6-18)	Selezionare [100%] (o [Automatico]).	Selezionare [Automatico].



NOTA

Quando si specifica un formato di invio diverso da quello dell'originale e si seleziona Zoom [**100%**], è possibile trasmettere l'originale nel formato reale (senza zoom).

Formato file



Si può specificare il formato file dell'immagine. Si può regolare il livello di qualità dell'immagine.

Scegliere un formato file tra **[PDF]**, **[TIFF]**, **[XPS]**, **[OpenXPS]**, **[JPEG]** e **[PDF alta compres]**.

Quando la modalità colore selezionata per la scansione è Scala di grigi o A colori, specificare la qualità immagine.

Se, come formato file, si seleziona **[PDF]** o **[PDF alta compres]**, è possibile specificare la crittografia o le impostazioni di PDF/A.

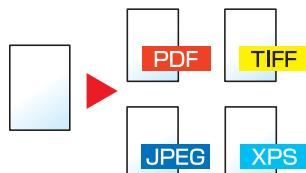

Voce	Valore	Descrizione
PDF	—	Premere [OK] per salvare o inviare un file PDF. La qualità immagine e le impostazioni PDF/A saranno quelle predefinite. Per le impostazioni predefinite, vedere: ➔ Impostaz predefinite funz (pagina 8-14)
Qualità immagine	1 Bassa(CompEl) - 5 Alta(CompBas.)	Premere [Dettagli] per visualizzare la schermata [Qualità immagine] . Selezionare la qualità immagine e premere [OK] .
PDF/A	Off, PDF/A-1a, PDF/A-1b	Selezionare PDF/A-1 come tipo di formato e premere [OK] .
Crittografia	Off, On	Impostare la crittografia PDF e premere [OK] . Se si seleziona [On] , vedere: ➔ Funzioni di crittografia PDF (pagina 6-31)
TIFF	—	Premere [OK] per salvare o inviare un file TIFF. Le impostazioni di qualità immagine saranno quelle predefinite. Per le impostazioni predefinite, vedere: ➔ Impostaz predefinite funz (pagina 8-14)
Qualità immagine	1 Bassa(CompEl) - 5 Alta(CompBas.)	Premere [Dettagli] per visualizzare la schermata [Qualità immagine] . Selezionare la qualità immagine e premere [OK] .
XPS	—	Premere [OK] per salvare o inviare un file XPS. Le impostazioni di qualità immagine saranno quelle predefinite. Per le impostazioni predefinite, vedere: ➔ Impostaz predefinite funz (pagina 8-14)
Qualità immagine	1 Bassa(CompEl) - 5 Alta(CompBas.)	Premere [Dettagli] per visualizzare la schermata [Qualità immagine] . Selezionare la qualità immagine e premere [OK] .
OpenXPS	—	Premere [OK] per salvare o inviare un file OpenXPS. Le impostazioni di qualità immagine saranno quelle predefinite. Per le impostazioni predefinite, vedere: ➔ Impostaz predefinite funz (pagina 8-14)
Qualità immagine	1 Bassa(CompEl) - 5 Alta(CompBas.)	Premere [Dettagli] per visualizzare la schermata [Qualità immagine] . Selezionare la qualità immagine e premere [OK] .

Voce	Valore	Descrizione
JPEG	—	Premere [OK] per salvare o inviare un file JPEG. Le impostazioni di qualità immagine saranno quelle predefinite. Per le impostazioni predefinite, vedere: ➔ Impostaz predefinite funz (pagina 8-14)
Qualità immagine	1 Bassa(CompEl) - 5 Alta(CompBas.)	Premere [Dettagli] per visualizzare la schermata [Qualità immagine] . Selezionare la qualità immagine e premere [OK] .
PDF alta compr.	—	Premere [OK] per salvare o inviare un file PDF alta compr. La qualità immagine e le impostazioni PDF/A saranno quelle predefinite. Per le impostazioni predefinite, vedere: ➔ Impostaz predefinite funz (pagina 8-14)
Qualità immagine	Priorità compr., Standard, Priorità qualità	Premere [Dettagli] per visualizzare la schermata [Qualità immagine] . Selezionare la qualità immagine e premere [OK] .
PDF/A	Off, PDF/A-1a, PDF/A-1b	Selezionare PDF/A-1 come tipo di formato e premere [OK] .
Crittografia	Off, On	Impostare la crittografia PDF e premere [OK] . Se si seleziona [On] , vedere: ➔ Funzioni di crittografia PDF (pagina 6-31)

**NOTA**

- Si possono utilizzare le funzioni di crittatura PDF.

➔ [Funzioni di crittografia PDF \(pagina 6-31\)](#)

- Se è abilitata la crittografia, non si possono specificare le impostazioni PDF/A.

Funzioni di crittografia PDF

Se, come formato file, è stato selezionato PDF o PDF comp. elevata, è possibile limitare l'accesso alla visualizzazione, alla stampa e alla modifica dei PDF assegnando una password di sicurezza.

Le voci che si possono impostare variano in funzione dell'impostazione selezionata in [**Compatibilità**].

Quando si seleziona [Acrobat3.0&succ.] in "Compatibilità"

Voce		Valore	Descrizione
Password	Apri documento	Off, On	Immettere la password per aprire il file PDF. Selezionare [On] e premere [OK]. Immettere la password (fino a 256 caratteri) e premere [OK]. Immettere di nuovo la password per confermarla e premere [OK].
	Mod./Stampa doc.	Off, On	Consente di immettere la password per modificare il file PDF. Selezionare [On] e premere [OK]. Immettere la password (fino a 256 caratteri) e premere [OK]. Immettere di nuovo la password per confermarla e premere [OK].
	Stampa permessa	Non consentito, Consentito	Abilita o disabilita la stampa del file PDF. Quindi, premere il tasto [OK].
	Modifiche permes.	Non consentito, Commenti, Layout pagina, Ogni modifica	Limita le operazioni di editing del file PDF. Selezionare le restrizioni e premere [OK]. Non consentito: Disabilita la modifica del file PDF. Commenti: È possibile solo aggiungere dei commenti. Layout pagina: È possibile modificare l'impaginazione del file PDF, ma non estrarre le pagine. Ogni modifica: Si possono eseguire tutte le operazioni eccetto l'estrazione delle pagine del file PDF.
	Copia contenuti	Disabilita, Abilita	Si può consentire o vietare la copia di testo e oggetti nel file PDF. Quindi, premere il tasto [OK].

Quando si seleziona [Acrobat5.0&succ.] in "Compatibilità"

Voce		Valore	Descrizione
Password	Apri documento	Off, On	Immettere la password per aprire il file PDF. Selezionare [On] e premere [OK]. Immettere la password (fino a 256 caratteri) e premere [OK]. Immettere di nuovo la password per confermarla e premere [OK].
	Mod./Stampa doc.	Off, On	Consente di immettere la password per modificare il file PDF. Selezionare [On] e premere [OK]. Immettere la password (fino a 256 caratteri) e premere [OK]. Immettere di nuovo la password per confermarla e premere [OK].
	Stampa permessa	Non consentito, Cons (bassa ris.), Consentito	Abilita o disabilita la stampa del file PDF. Selezionare le restrizioni e premere [OK]. Non consentito: Disabilita la stampa del file PDF. Cons(bassa ris.): È possibile stampare il file PDF solo a bassa risoluzione. Consentito: È possibile stampare il file PDF alla risoluzione originale.
	Cambi consentiti	Non consentito, Ins./Elim./Ruot., Commenti, Ogni modifica	Limitare in modo specifico le operazioni. Selezionare le restrizioni e premere [OK]. Non consentito: Disabilita la modifica del file PDF. Ins./Elim./Ruot. È possibile soltanto inserire, eliminare e ruotare le pagine del file PDF. Commenti: È possibile solo aggiungere dei commenti. Ogni modifica: Si possono eseguire tutte le operazioni eccetto l'estrazione delle pagine del file PDF.
	Copia contenuti	Disabilita, Abilita	Si può consentire o vietare la copia di testo e oggetti nel file PDF. Quindi, premere il tasto [OK].

Separazione file



È possibile creare file distinti dividendo i dati di scansione originali, pagina per pagina, ed eseguire l'invio.

(Valore: [Off] / [Ogni pagina])

Selezionare [Ogni pagina] per impostare la separazione file.

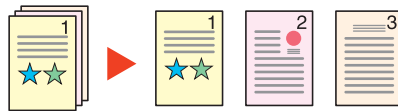

NOTA

Alla fine del nome di ciascun file, viene aggiunto un numero seriale di tre cifre, ad esempio "abc_001.pdf, abc_002.pdf...".

Risoluzione di scansione

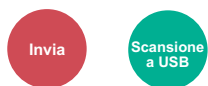

Selezionare il livello di risoluzione per la scansione.

(Valore: [200 × 100dpi Norm] / [200 × 200dpi Fine] / [200 × 400dpi S.Fin] / [300 × 300dpi] / [400 × 400dpi U.Fin] / [600 × 600dpi])

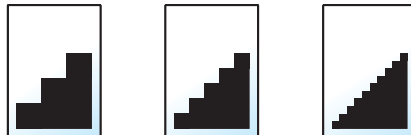

NOTA

Quanto più è alto il valore, migliore sarà la risoluzione immagine. Tuttavia, una risoluzione più alta comporta file di maggiori dimensioni e tempi di invio più lunghi.

Oggetto/Corpo

Invia

Aggiungere oggetto e corpo quando si trasmette un documento.

Selezionare **[Oggetto]** / **[Corpo]** per immettere l'oggetto/corpo e-mail.

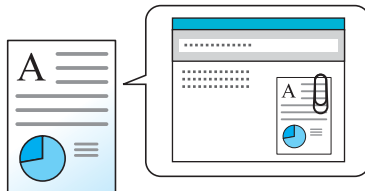

NOTA

Per l'oggetto si possono utilizzare fino a 60 caratteri; per il corpo 500.

TX crittografato FTP

Invia

Le immagini trasmesse via FTP vengono crittografate.

La crittografia protegge la trasmissione del documento.

(Valore: **[Off]** / **[On]**)



NOTA

Fare clic su **[Impostazioni protezione]** e poi su **[Sicurezza rete]** in Embedded Web Server RX. Verificare che l'opzione "SSL" in "Impostazioni Prot. sicurezza" sia impostata su "On" e che in Impostazioni lato cliente siano attivati uno o più metodi di crittografia validi.

➔ [Embedded Web Server RX User Guide](#)

Elim. dopo stam. (Elimina dopo la stampa)

Stampa da
casella

Il documento viene automaticamente eliminato dalla casella al termine della stampa.

(Valore: **[Off]** / **[On]**)

Formato di memorizzazione



Selezionare il formato dell'immagine da memorizzare.

Voce	Descrizione
Uguale a orig.	L'immagine viene salvata nello stesso formato dell'originale.
A4, A5, A6, B5, B6, Folio, 216 × 340 mm, Letter, Legal, Statement, Executive, Oficio Il, 16K, ISO B5, Busta #10, Busta #9, Busta #6, Busta Monarch, Busta DL, Busta C5, Hagaki (Cartoncino), Oufuku Hagaki (Cartolina di ritorno), Youkei 4, Youkei 2	Selezionare un formato standard.

Correlazione tra formato dell'originale, formato di memorizzazione e zoom

Le opzioni [Formato originale \(pagina 6-9\)](#), Formato memorizzazione e [Zoom \(pagina 6-18\)](#) sono correlate. Per i dettagli, vedere la tabella sottostante.

Il formato dell'originale e il formato di memorizzazione sono	identici	diversi
Formato originale (pagina 6-9)	Specificare come richiesto.	Specificare come richiesto.
Formato di memorizzazione	Selezionare [Uguale al form. Orig.].	Selezionare il formato desiderato.
Zoom (pagina 6-18)	Selezionare [100%] (o [Automatico]).	Selezionare [Automatico].



NOTA

Quando si sceglie un formato di memorizzazione diverso da quello dell'originale e si seleziona Zoom [**100%**], è possibile salvare l'originale nel formato reale (senza zoom).

PDF criptato



Immettere la password di protezione assegnata per stampare il file PDF.

Immettere la password e selezionare [**OK**].



NOTA

Per i dettagli sull'immissione della password, vedere:

➔ [Metodo di immissione dei Caratteri \(pagina 11-10\)](#)

Stampa JPEG/TIFF



Selezionare il formato dell'immagine quando si stampano file JPEG o TIFF.

(Valore: [Formato carta] / [Risoluzione immagine] / [Risoluzione di stampa])

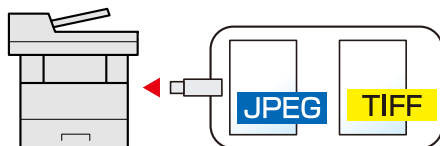

Voce	Descrizione
Formato carta	L'immagine viene adattata al formato carta selezionato.
Risoluz. immagine	L'immagine viene stampata alla sua risoluzione reale.
Risol. di stampa	L'immagine viene adattata alla risoluzione di stampa.

XPS Adatta pag.



L'immagine viene ingrandita o ridotta e adattata al formato carta selezionato durante la stampa di un file XPS.

(Valore: [Off] / [On])

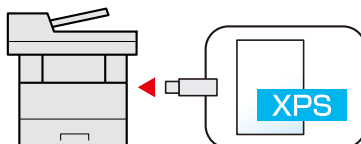

7 Status/Canc. Lav.

In questo capitolo vengono trattati i seguenti argomenti:

Verifica dello stato dei lavori	7-2
Verifica della cronologia dei lavori	7-8
Funzione Invia cronologia registro	7-12
Operazione lavori	7-13
Sospensione e ripresa di lavori	7-13
Annullamento di lavori	7-13
Periferica/Comunicazione	7-14
Verifica della quantità rimanente di toner e carta (Carta/Ricambi)	7-15

Verifica dello stato dei lavori

È possibile verificare lo stato dei lavori in corso di elaborazione o in attesa di essere stampati.

Schermate di stato disponibili

Lo stato di elaborazione e attesa dei lavori viene visualizzato sotto forma di elenco sul display messaggi in quattro schermate diverse: Lavori di stampa, Lavori di invio, Lavori di memorizzazione e Lavori programmati.

Sono disponibili i seguenti tipi di stato lavoro.

Display stato	Stato lavoro da visualizzare
Stato lavori stm	<ul style="list-style-type: none"> • Copia • Stampante • Ricezione FAX • Ricezione E-mail • Stampa da casella documenti • Stampa di dati da memoria rimovibile • Rapporto/elenco lavori
Stato lavori inv	<ul style="list-style-type: none"> • Trasmissione FAX • E-mail • Trasmissione da cartella • Applicazione • A più destinazioni
Stato proc. mem.	<ul style="list-style-type: none"> • Scansione • FAX • Stampante
Lavoro pianificato	<ul style="list-style-type: none"> • Invio di un lavoro Fax utilizzando la Trasmissione differita

Visualizzazione delle schermate Stato

1 Visualizzare la schermata.

Tasto [Status/Canc. Lav.] > [▲] [▼] > [Stato lavori stm], [Stato lavori inv], [Stato proc. mem.] o [Lav. Programmato] > [OK]

2 Selezionare il lavoro da controllare.

1 Selezionare il lavoro da controllare, quindi premere [Menu].

NOTA

È possibile visualizzare lo stato lavoro di tutti gli utenti oppure solo gli stati dei propri lavori.

➔ [Vis. Stato/Reg. \(pagina 8-18\)](#)

È possibile modificare questa impostazione anche in Embedded Web Server RX.

➔ [Embedded Web Server RX User Guide](#)

2 Tasto [▲] [▼] > [Dettagli] > [OK]

Viene visualizzato lo stato dettagliato dei lavori.

 **NOTA**

- Se in [Stato lavori inv] è selezionato un lavoro FAX, verrà visualizzata l'opzione [Assegna priorità]. Selezionare [Assegna priorità] e premere [OK] per interrompere il lavoro attivo e assegnare la priorità al lavoro selezionato.
- Per i lavori programmati, [Lav. Programmato], compare [Avvia ora]. Selezionare [Avvia ora] e premere [OK] per eseguire immediatamente il lavoro selezionato.

3 Controllare lo stato.

Premere il tasto [▶] per visualizzare la schermata successiva. Premere il tasto [◀] per tornare alla schermata precedente.



- ➔ [Stato lavori stm \(pagina 7-4\)](#)
- [Stato lavori inv \(pagina 7-5\)](#)
- [Stato proc. mem. \(pagina 7-6\)](#)
- [Stato Lavoro Programmato \(pagina 7-7\)](#)

Stato lavori stm

Voce	Descrizione
Stato	Stato del lavoro [In elaborazione]: Lo stato prima di iniziare la stampa. [Pausa]: Sospensione del lavoro di stampa o errore. [Annullam.]: Annullamento del lavoro. [----]: Conclusione del lavoro.
Tempo accettato	Ora di accettazione del lavoro
Nome lavoro	Quando il nome del lavoro visualizzato in corrispondenza di Nome lavoro appare in forma contratta, premere [Dettagli] per visualizzare il nome per esteso. Premere il tasto [OK] per tornare alla schermata precedente.
Tipo di lavoro	[Copia]: Lavoro di copiatura [FAX]*1: Ricezione fax [Casella]: Lavoro da casella documenti [Stampante]: Lavoro di stampa [Rapporto]: Rapporto/Elenco [E-mail]: Ricezione e-mail [USB]: Dati da memoria rimovibile
Nome utente	Nome utente per il lavoro eseguito Se non è abilitata la gestione dell'accesso degli utenti, compare [----].
Pagina e copia	<ul style="list-style-type: none"> • Numero di pagine stampate • Numero di copie stampate / Numero totale di copie da stampare
Pag. originali	Numero di pagine originali
Colore/Mono	Modo colore [Colore/Mono] [A colori] [Bianco & Nero] [Colore auto] [Misto]
Info mittente	Vengono visualizzate le informazioni sul mittente. Quando si riceve un fax Visualizzazione del nome del mittente comunicato durante la ricezione del documento via fax. Se viene comunicato solo il numero del mittente, allora comparirà il numero. Se non esistono informazioni sul mittente o in caso di mancata ricezione del fax, compare [----]. Per le e-mail Viene visualizzato l'indirizzo e-mail. In altri casi, viene visualizzato [----].  NOTA Quando le informazioni sul mittente sono visualizzate in forma contratta, premere [Dettagli] per visualizzare le informazioni per esteso. Premere il tasto [OK] per tornare alla schermata precedente.

*1 Solo su prodotti con installata la funzione fax.

Stato lavori inv

Voce	Descrizione
Stato	Stato del lavoro [In elaborazione]: Stato precedente all'invio (ad esempio, durante la scansione di originali) [Pausa]: Pausa nel lavoro [Annullam.]: Annullamento del lavoro.
Tempo accettato	Ora di accettazione del lavoro
Nome lavoro	Quando il nome del lavoro visualizzato in corrispondenza di Nome lavoro appare in forma contratta, premere [Dettagli] per visualizzare il nome per esteso. Premere il tasto [OK] per tornare alla schermata precedente.
Tipo di lavoro	[FAX]^{*1}: Trasmissione di un lavoro FAX [E-mail]: Invio e-mail [Cartella]: Invio a una cartella (SMB/FTP) [Applicazione]: Invio da applicazione [Multi]: Invio multiplo
Nome utente	Nome utente per il lavoro eseguito Se non è abilitata la gestione dell'accesso degli utenti, compare [----].
Pag. originali	Numero di pagine originali
Colore/Mono	Modo colore [Colore/Mono] [A colori] [Bianco & Nero] [Scala di grigi] [Misto] [Auto.(col./grigio)] [Auto.(col./B & N)]
Destinazione	La destinazione viene visualizzata. Se è configurata una destinazione: Destinazione (nome destinazione, numero fax, indirizzo e-mail o nome server)  NOTA Quando la destinazione è visualizzata in forma contratta, premere [Dettagli] per visualizzare la destinazione per esteso. Premere il tasto [OK] per tornare alla schermata precedente. Se sono configurate più destinazioni: Appare [Broadcast] . Premendo [Elenco] vengono visualizzati tutti i numeri di fax delle destinazioni. Selezionare [Esci] per ritornare alla schermata iniziale.  NOTA Se la destinazione appare in forma contratta, selezionarla e premere [OK] per visualizzarla per esteso. Premere il tasto [OK] per tornare alla schermata precedente.

*1 Solo su prodotti con installata la funzione fax.

Stato proc. mem.

Voce	Descrizione
Stato	Stato del lavoro [In elaborazione]: Stato precedente all'invio (ad esempio, durante la scansione di originali) [Annullam.]: Annullamento del lavoro.
Tempo accettato	Ora di accettazione del lavoro
Nome lavoro	Quando il nome del lavoro visualizzato in corrispondenza di Nome lavoro appare in forma contratta, premere [Dettagli] per visualizzare il nome per esteso. Premere il tasto [OK] per tornare alla schermata precedente.
Tipo di lavoro	[FAX]^{*1}: Memorizzazione di un lavoro FAX [SCANSIONE]: Memorizzazione dei lavori di scansione [Stampante]: Memorizzazione dei lavori di stampa
Nome utente	Nome utente per il lavoro eseguito Se non è abilitata la gestione dell'accesso degli utenti, compare [----].
Pag. originali	Numero di pagine originali
Colore/Mono	Modo colore [Colore/Mono] [A colori] [Bianco & Nero] [Scala di grigi] [Misto] [Auto.(col./grigio)] [Auto.(col./B & N)]
Info mittente	Vengono visualizzate le informazioni sul mittente. Quando si riceve un fax Visualizzazione del nome del mittente comunicato durante la ricezione del documento via fax. Se viene comunicato solo il numero del mittente, allora comparirà il numero. Se non esistono informazioni sul mittente o in caso di mancata ricezione del fax, compare [----]. In altri casi, viene visualizzato [----].  NOTA Quando le informazioni sul mittente sono visualizzate in forma contratta, premere [Dettagli] per visualizzare le informazioni per esteso. Premere il tasto [OK] per tornare alla schermata precedente.

*1 Solo su prodotti con installata la funzione fax.

Stato Lavoro Programmato

Voce	Descrizione
Stato	Stato del lavoro [Attesa]: In attesa dell'invio
Ora inizio	Ora di inizio del lavoro programmato
Nome lavoro	Quando il nome del lavoro visualizzato in corrispondenza di Nome lavoro appare in forma contratta, premere [Dettagli] per visualizzare il nome per esteso. Premere il tasto [OK] per tornare alla schermata precedente.
Tipo di lavoro	Appare [FAX].
Nome utente	Nome utente per il lavoro eseguito Se non è abilitata la gestione dell'accesso degli utenti, compare [----].
Pag. originali	Numero di pagine originali
Colore/Mono	Modo colore [Bianco & Nero]
Destinazione	La destinazione viene visualizzata. ➡ Destinazione (pagina 7-5)

Verifica della cronologia dei lavori

È possibile verificare la cronologia dei lavori completati.



NOTA

La cronologia dei lavori è disponibile anche in Embedded Web Server RX o NETWORK PRINT MONITOR da computer.

- ➔ [Embedded Web Server RX User Guide](#)
- ➔ [NETWORK PRINT MONITOR User Guide](#)

Schermate relative alla cronologia dei lavori disponibili

La cronologia dei lavori viene visualizzata separatamente su quattro schermate: Stampa lavori, Invio lavori, Memorizzazione e Lavori FAX.

Sono disponibili i seguenti tipi di cronologia:

Schermata	Tipi di cronologia visualizzabili
Lista stampe	<ul style="list-style-type: none"> • Copia • Stampante • Ricezione fax • Ricezione e-mail • Stampa da casella documenti • Rapporto/elenco lavori • Stampa di dati da memoria rimovibile • Applicazione
Lista invii	<ul style="list-style-type: none"> • FAX • E-mail • Cartella • Applicazione • Destinazioni multiple
Reg. proc. mem.	<ul style="list-style-type: none"> • Scansione • FAX • Stampante
Registro lav.FAX	➔ Guida alle funzioni FAX

Visualizzazione della schermata di cronologia dei lavori

1 Visualizzare la schermata.

Tasto [Status/Canc. Lav.] > [▲] [▼] > [Lista stampe], [Lista invii], [Reg. proc. mem.] o [Registro lav.FAX] > [OK]



NOTA

Per [Registro lav.FAX], vedere:

➔ [Guida alle funzioni FAX](#)

2 Selezionare il lavoro da controllare.

Selezionare il lavoro da controllare, quindi premere [Dettagli].

A destra di ogni lavoro viene visualizzata un'icona che ne indica il risultato.

- : Il lavoro è stato completato.
- : Si è verificato un errore.
- : Il lavoro è stato cancellato.



NOTA

È possibile visualizzare il registro dei lavori di tutti gli utenti oppure solo quello dei propri lavori.

➔ [Vis. Stato/Reg. \(pagina 8-18\)](#)

È possibile modificare questa impostazione anche in Embedded Web Server RX.

➔ [Embedded Web Server RX User Guide](#)

3 Controllare la cronologia dei lavori.

Premere il tasto [▶] per visualizzare la schermata successiva. Premere il tasto [◀] per tornare alla schermata precedente.

- ➔ [Lista stampe \(pagina 7-10\)](#)
- [Lista invii \(pagina 7-11\)](#)
- [Reg. proc. mem. \(pagina 7-12\)](#)

Lista stampe

Voce	Descrizione
Risultato	Risultato del lavoro [OK]: Il lavoro è stato completato. [Errore]: Si è verificato un errore. [Cancella]: Il lavoro è stato cancellato.
Tempo accettato	Ora di accettazione del lavoro
Ora di fine	Ora di completamento del lavoro
Nome lavoro	Quando il nome del lavoro visualizzato in corrispondenza di Nome lavoro appare in forma contratta, premere [Dettagli] per visualizzare il nome per esteso. Premere il tasto [OK] per tornare alla schermata precedente.
Tipo di lavoro	[Copia]: Lavoro di copiatura [FAX]*1: Ricezione fax [Casella]: Lavoro da casella documenti [Stampante]: Lavoro di stampa [Rapporto]: Rapporto/Elenco [E-mail]: Ricezione e-mail [USB]: Dati da memoria rimovibile
Nome utente	Nome utente per il lavoro eseguito Se non è abilitata la gestione dell'accesso degli utenti, compare [----].
Pagina e copia	<ul style="list-style-type: none"> • Numero di pagine stampate • Numero di copie stampate / Numero totale di copie da stampare
Pag. originali	Numero di pagine originali
Colore/Mono	Modo colore [Colore/Mono] [A colori] [Bianco & Nero] [Colore auto] [Misto]
Info mittente	Vengono visualizzate le informazioni sul mittente. ➔ Info mittente (pagina 7-4)

*1 Solo su prodotti con installata la funzione fax.

Lista invii

Voce	Descrizione
Risultato	Risultato del lavoro [OK]: Il lavoro è stato completato. [Errore]: Si è verificato un errore. [Cancella]: Il lavoro è stato cancellato.
Tempo accettato	Ora di accettazione del lavoro
Ora di fine	Ora di completamento del lavoro
Nome lavoro	Quando il nome del lavoro visualizzato in corrispondenza di Nome lavoro appare in forma contratta, premere [Dettagli] per visualizzare il nome per esteso. Selezionare [OK] per tornare alla schermata precedente.
Tipo di lavoro	[E-mail]: Invio e-mail [Cartella]: Invio a una cartella (SMB/FTP) [FAX]^{*1}: Trasmissione di un lavoro FAX [Applicazione]: Invio da applicazione [Multi]: Invio multiplo
Nome utente	Nome utente per il lavoro eseguito Se non è abilitata la gestione dell'accesso degli utenti, compare [----].
Pag. originali	Numero di pagine originali
Colore/Mono	Modo colore [Colore/Mono] [A colori] [Bianco & Nero] [Scala di grigi] [Misto]
Destinazione	La destinazione viene visualizzata. ➔ Destinazione (pagina 7-5)

*1 Solo su prodotti con installata la funzione fax.

**NOTA**

Se durante la procedura viene visualizzata la schermata di immissione del nome utente di login, accedere facendo riferimento a:

➔ [Login \(pagina 2-14\)](#)

Nome utente e password di login predefiniti in fabbrica sono quelle di seguito descritte.

Nome utente login: 3000

Password login: 3000

Reg. proc. mem.

Voce	Descrizione
Risultato	Risultato del lavoro [OK]: I lavoro è stato completato. [Errore]: Si è verificato un errore. [Cancella]: Il lavoro è stato cancellato.
Tempo accettato	Ora di accettazione del lavoro
Ora di fine	Ora di completamento del lavoro
Nome lavoro	Quando il nome del lavoro visualizzato in corrispondenza di Nome lavoro appare in forma contratta, premere [Dettagli] per visualizzare il nome per esteso. Premere il tasto [OK] per tornare alla schermata precedente.
Tipo di lavoro	[FAX]^{*1}: Memorizzazione di un lavoro FAX [SCANSIONE]: Memorizzazione dei lavori di scansione [Stampante]: Memorizzazione dei lavori di stampa
Nome utente	Nome utente per il lavoro eseguito Se non è abilitata la gestione dell'accesso degli utenti, compare [----].
Pag. originali	Numero di pagine originali
Colore/Mono	Modo colore [Colore/Mono] [A colori] [Bianco & Nero] [Scala di grigi] [Misto]
Info mittente	Vengono visualizzate le informazioni sul mittente. ➔ Info mittente (pagina 7-6)

*1 Solo su prodotti con installata la funzione fax.

Funzione Invia cronologia registro

È possibile inviare via e-mail la cronologia del registro dei lavori. È possibile trasmetterla manualmente all'occorrenza, oppure programmare l'invio automatico dopo un determinato numero di lavori completati.

➔ [Invia cronologia \(pagina 8-7\)](#)

Operazione lavori

Sospensione e ripresa di lavori

È possibile sospendere e riprendere l'elaborazione di tutti i lavori di stampa in fase di stampa o in attesa.

1 Visualizzare la schermata.

Selezionare il tasto [**Status/Canc. Lav.**].

2 Selezionare [**Pausa**].

La stampa viene sospesa.

Per riprendere la stampa dei lavori in pausa, premere [**Ripresa**].



NOTA

Se si preme il tasto [**Indietro**] o qualsiasi altro tasto funzione, come [**Copia**], durante la sospensione, appare "Riprendi lavori sospesi. Confermare?". Selezionando [**Si**] e premendo [**OK**], il lavoro viene ripreso e appare la schermata successiva. Selezionando [**No**] e premendo [**OK**] appare la schermata successiva mentre il lavoro viene sospeso.

Annullamento di lavori

È possibile annullare un lavoro in fase di stampa o in attesa.

1 Visualizzare la schermata.

Tasto [**Status/Canc. Lav.**] > [**▲**] [**▼**] > [**Stato lavori stm**], [**Stato lavori inv**], [**Stato proc. mem.**] o [**Lav. Programmato**] > [**OK**]

2 Annullare un lavoro.

Stato lavori stm

1 Selezionare il lavoro da annullare e premere [**Menu**].

2 Tasto [**▲**] [**▼**] > [**Annulla lavoro**] > [**OK**] > [**Si**]



NOTA

Se si seleziona un lavoro di ricezione fax, appare il messaggio [**Impossibile annullare lavori ricezione FAX**] e il lavoro non viene annullato.

Stato lavori di invio, Stato lavoro di memorizzazione o Stato Lavoro Programmato

1 Selezionare il lavoro da annullare e premere [**Cancella**].



NOTA

Per annullare un lavoro premere [**Menu**], selezionare [**Annulla lavoro**] e premere il tasto [**OK**].

2 Selezionare [**Si**].

Periferica/Comunicazione

Configurare le periferiche/linee installate o collegate al sistema oppure verificarne lo stato.

1 Visualizzare la schermata.

Premere il tasto **[Status/Canc. Lav.]**.

2 Controllare lo stato.

Selezionare le voci che si desidera verificare. Quindi selezionare **[OK]** per visualizzare lo stato della periferica selezionata.

Si possono eseguire i seguenti controlli.

"Scanner"

Viene visualizzato lo stato della scansione di un documento oppure vengono visualizzate le informazioni di errore (inceppamenti carta, coperchio aperto, ecc.).

"Stampante"

Vengono visualizzate le informazioni di errore quali inceppamenti carta ed esaurimento del toner o della carta, nonché lo stato del lavoro, come in attesa o in stampa.

"FAX"

- Vengono visualizzate informazioni su invio, ricezione e selezione delle destinazioni.
- Selezionare **[Non in linea]** per annullare una trasmissione/ricezione fax.

➔ **Guida alle funzioni FAX**

"Memoria USB"

- Vengono visualizzati i dati relativi all'uso, alla capacità e allo spazio libero dei supporti esterni collegati al sistema.
- Selezionare **[Rimuovi]** per rimuovere in modo sicuro il supporto esterno.

"SSD"

Viene visualizzato lo stato dell'unità SSD opzionale.

"Tastiera USB"

Viene visualizzato lo stato della tastiera USB opzionale.

"Rete"

Viene visualizzato lo stato di connessione della rete.

"Rete opzionale"

Viene visualizzato lo stato di connessione di un kit di interfaccia di rete opzionale.

"Rete wireless"

Viene visualizzato lo stato di connessione del Kit di interfaccia di rete wireless.

Verifica della quantità rimanente di toner e carta (Carta/Ricambi)

È possibile verificare la quantità rimanente di toner e di carta sul display.

1 Visualizzare la schermata.

Premere il tasto [Status/Canc. Lav.].

2 Controllare lo stato.

Tasto [▲] [▼] > [Stato toner] o [Stato carta] > [OK]

Si possono eseguire i seguenti controlli.

"Stato toner"

La quantità di toner rimanente viene visualizzata in livelli.

"Stato carta"

Viene visualizzato lo stato dell'alimentazione carta. Premere il tasto [▶] per visualizzare l'alimentazione successiva. Premere il tasto [◀] per tornare alla schermata precedente.

8 Configurazione e registrazione (Menu Sistema)

In questo capitolo vengono trattati i seguenti argomenti:

Menu Sistema	8-2
Impostazioni del menu sistema	8-3
Rapporto	8-5
Proprietà utente	8-7
Impostazioni comuni	8-8
Copia	8-21
Invio	8-22
Casella documenti	8-23
FAX	8-24
Modifica destin. (Modifica destinazione)	8-24
Uten/Job Account	8-24
Stampante	8-25
Sistema/Rete	8-27
Regol./Manut.	8-36

Menu Sistema

Configurare le impostazioni riguardanti il funzionamento generale della periferica.

Selezionare [**Menu Sistema/Contatore**] per visualizzare le impostazioni sul display. Quindi selezionare le impostazioni desiderate.

➔ [Metodo operativo \(pagina 2-12\)](#)

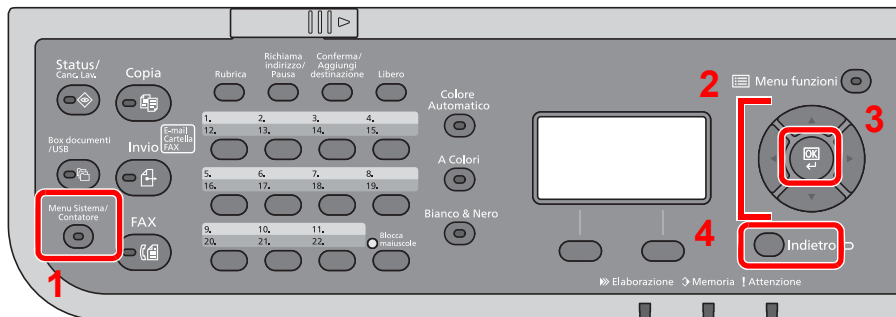

- 1 Visualizza le voci del Menu Sistema.
- 2 Seleziona la voce visualizzata o modifica il valore numerico.
- 3 Conferma l'impostazione selezionata.
- 4 Annulla i parametri impostati del menu corrente e torna al menu del livello precedente.

NOTA

- Solo l'utente con privilegi di amministratore può modificare le impostazioni che richiedono detti privilegi. Nome utente e password di login predefiniti in fabbrica sono quelle di seguito descritte.

Nome utente login: 3000

Password login: 3000

- Se sono state modificate le impostazioni predefinite di una funzione, si può premere il tasto [**Reimposta**], sulla schermata delle singole funzioni, per applicare immediatamente la modifica delle impostazioni.

Vedere [Impostazioni del menu sistema](#) alla pagina successiva e configurare le impostazioni necessarie.

Impostazioni del menu sistema

Questa sezione spiega le funzioni che si possono configurare in Menu Sistema. Per configurare le impostazioni, selezionare la voce in Menu Sistema e scegliere l'opzione desiderata. Per i dettagli sulle singole funzioni, vedere la tabella sottostante.

Voce	Descrizione	Pagina di riferimento
Stampa rapporto	Configurare le impostazioni per la stampa dei rapporti e delle cronologie.	pagina 8-5
Imp. rapp Ammin.		Vedere Guida alle funzioni FAX.
Imp. rapp. Risul		pagina 8-6
Cron. reg. lav. (Cronologia registro lavori)		pagina 8-7
Contatore	È possibile eseguire il conteggio del numero delle pagine stampate o acquisite.	pagina 2-37
Proprietà utente	Permette di visualizzare le informazioni riguardanti l'accesso degli utenti e di modificare alcune informazioni.	pagina 8-7
Imp. cassetto 1 (a 4) (Impostazioni Cassetto 1 (a 4))	Selezionare il tipo di carta in Cassetto 1 (a 4).	pagina 8-12
Impostaz. bypass (Impostazioni bypass)	Selezionare il tipo di carta nel bypass.	pagina 8-12
Lingua	Selezionare la lingua da utilizzare per i messaggi visualizzati sul display.	pagina 8-8
Schermata pred.	Selezionare la schermata che si desidera venga visualizzata all'avvio del sistema (schermata predefinita).	pagina 8-8
Audio	Impostare le opzioni di avvisi e allarmi sonori che il sistema dovrà generare durante l'esecuzione delle varie operazioni.	pagina 8-8
Impostaz predefinite funz	Le impostazioni predefinite sono valori che vengono impostati automaticamente al termine della fase di riscaldamento oppure quando si preme il tasto [Reimposta] . Configurare i valori predefiniti per le impostazioni disponibili quali copiatura o invio. La configurazione dei valori più utilizzati come impostazioni predefinite semplifica l'esecuzione dei successivi lavori.	pagina 8-14
Limite pred.	Limitare il numero di copie che si possono eseguire per singolo ciclo di copiatura.	pagina 8-16
Gestione errori	È possibile predisporre il sistema ad interrompere oppure a proseguire il lavoro quando si verifica un errore.	pagina 8-16
Toner col. vuoto	Definire il tipo di azione che il sistema deve adottare quando si esaurisce il toner a colori durante la stampa, ossia proibire la stampa oppure abilitare la stampa in bianco e nero.	pagina 8-16
Misura	Selezionare un'unità di misura, pollici o sistema metrico, per il formato carta	pagina 8-16
Liv.avviso toner (Livello avviso toner)	Impostare la quantità di toner rimanente in corrispondenza della quale l'amministratore riceverà un avviso che lo solleciterà a ordinare nuovo toner.	pagina 8-17
Tipo tastier.USB (Tipo tastiera USB)	Selezionare il tipo di tastiera USB che si desidera utilizzare.	pagina 8-17
Formatt. SSD	Formattare l'unità SSD opzionale.	pagina 8-17
Form. scheda SD	Formattare scheda di memoria SD/SDHC opzionale.	pagina 8-17

Voce	Descrizione	Pagina di riferimento
Vis. Stato/Reg.	Definire il metodo di visualizzazione di Stato/Registro.	pagina 8-18
Lumin. display	Impostare la luminosità del display.	pagina 8-8
Imp. carta/orig	Configurare le impostazioni per gli originali.	pagina 8-9
Impostazione data	Configurare le impostazioni riguardanti la data e l'ora.	pagina 8-18
Impostazione timer	Configurare le impostazioni riguardanti l'ora.	pagina 8-19
Modo Ram Disk	Si può creare un RAM disk e definire le relative dimensioni.	pagina 8-20
Memoria opz. (Memoria opzionale)	Quando è installata la memoria opzionale, selezionare lo schema di allocazione della memoria in base all'applicazione all'interno della quale si sta utilizzando la periferica.	pagina 8-20
Operazione login	Quando compare la schermata di immissione di nome utente accesso e password.	pagina 8-21
Copia	Configurare le impostazioni per le funzioni di copiatura.	pagina 8-21
Invio	Configurare le impostazioni per le funzioni di invio.	pagina 8-22
Casella documenti	Configurare le impostazioni riguardanti Casella lavoro, Box SubAddress e Casella di polling. ➔ Guida alle funzioni FAX	pagina 8-23
FAX	Configurare le impostazioni per le funzioni fax. ➔ Guida alle funzioni FAX	—
Modifica destin. (Modifica destinazione)	Configurare le impostazioni riguardanti la rubrica e i tasti one touch. Rubrica: ➔ Aggiunta di una destinazione (Rubrica) (pagina 3-23) One Touch: ➔ Aggiunta di una destinazione in un Tasto one touch (Tasto one touch) (pagina 3-30)	pagina 8-24
Uten/Job Account	Configurare le impostazioni riguardanti la gestione del sistema. Accesso utenti: ➔ Descrizione della gestione dell'accesso utenti (pagina 9-2) Job Accounting: ➔ Descrizione di Job Accounting (pagina 9-26)	—
Stampante	Se si esegue la stampa da computer, le impostazioni vengono generalmente visualizzate sulle schermate dell'applicazione in uso. Si possono tuttavia selezionare le seguenti impostazioni per configurare le impostazioni predefinite e personalizzare il sistema.	pagina 8-25
Conf. di rete	Configura le impostazioni di rete.	pagina 8-27
Rete opzionale	Configurare le impostazioni del Kit d'interfaccia di rete opzionale.	pagina 8-31
Rete wireless	Configurare le impostazioni per il Kit d'interfaccia di rete wireless opzionale.	pagina 8-32
InterfRete Invio	Specificare la scheda d'interfaccia di rete da utilizzare per la funzione di invio, per l'autenticazione della rete e per il collegamento alla rubrica esterna.	pagina 8-34
Imp. blocco I/F	Questa funzione consente di proteggere il sistema bloccando l'interfaccia con dispositivi esterni come gli host USB o le interfacce opzionali.	pagina 8-34

Voce	Descrizione	Pagina di riferimento
Liv. sicurezza	L'impostazione del livello di sicurezza è un'opzione del menu utilizzata di norma dal tecnico dell'assistenza per lavori di manutenzione. Gli utenti non hanno alcun bisogno di utilizzare questo menu.	—
Riavvia	Consente di riavviare la CPU senza spegnere il sistema. Utilizzare questa funzione per risolvere eventuali problemi di instabilità di funzionamento del sistema. (Funziona come il riavvio del computer).	pagina 8-35
Protezione dati	Configurare le impostazioni per i dati memorizzati sull'unità SSD opzionale e sulla memoria del sistema.	pagina 8-35
Funzione opz.	Si possono utilizzare le applicazioni opzionali installate sul sistema.	pagina 8-36
Regol./Manut.	Regolare la qualità di stampa e provvedere alla manutenzione del sistema.	pagina 8-36

Rapporto



Stampare i rapporti per verificare le impostazioni e lo stato del sistema.

È anche possibile configurare le impostazioni predefinite per la stampa dei rapporti dei risultati.

Stampa rapporto

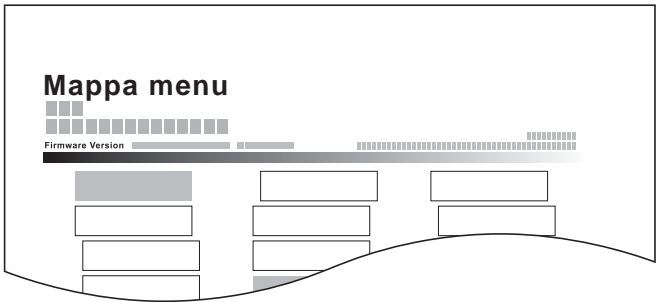
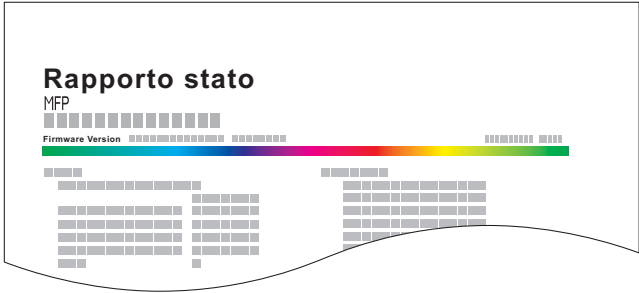
Tasto [Menu Sistema/Contatore] > [▲] [▼] > [Rapporto] > [OK] > [▲] [▼] > [Stampa rapporto] > [OK]

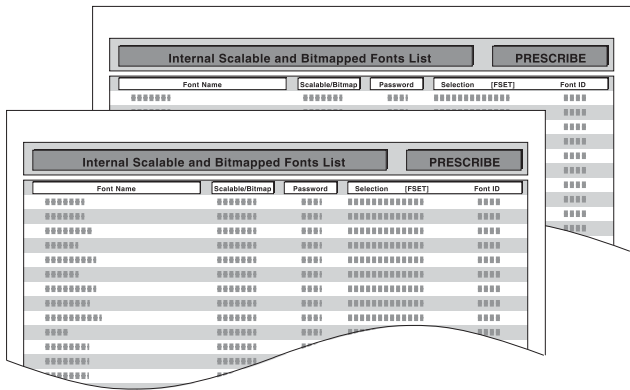
Voce	Descrizione
Mappa menu	Stampare la Mappa menu per controllare le impostazioni della periferica. 
Pagina stato	Stampare la pagina di stato che riporta informazioni quali le impostazioni correnti, lo spazio libero in memoria e gli accessori opzionali installati. 

Voce	Descrizione
Elenco caratteri	<p>Stampare l'elenco dei caratteri che riporta degli esempi di font installati sulla periferica.</p> 
Stato rete opz.	<p>Stampa il rapporto di stato della rete opzionale che permette di verificare informazioni quali la versione firmware dell'interfaccia di rete opzionale, l'indirizzo di rete e il protocollo.</p> <p> NOTA</p> <p>Questa funzione viene visualizzata quando è installato il Kit d'interfaccia di rete o il Kit d'interfaccia di rete wireless opzionale.</p>

Imp. rapp Ammin.

Tasto [Menu Sistema/Contatore] > [▲] [▼] > [Rapporto] > [OK] > [▲] [▼] > [Imp. rapp Ammin.] > [OK]

Configurare le impostazioni per le funzioni fax.

➔ Guida alle funzioni FAX

Imp. rapp. Risul

Tasto [Menu Sistema/Contatore] > [▲] [▼] > [Rapporto] > [OK] > [▲] [▼] > [Imp. rapp. Risul] > [OK]

Voce	Descrizione
Invia risultato	Al termine della transazione, viene automaticamente stampato il rapporto del risultato della trasmissione.
E-mail/Cartella	<p>Al termine della trasmissione e-mail o SMB/FTP, viene automaticamente stampato il rapporto del risultato della trasmissione.</p> <p>Valore: Off, On, Solo errori</p>
FAX^{*1}	➔ Guida alle funzioni FAX
Ann.prima di inv^{*2}	<p>Quando un lavoro viene annullato prima dell'invio, il sistema stamperà questo rapporto.</p> <p>Valore: Off, On</p>
Destinaz. Info.^{*2}	<p>Selezionare il Formato destinatario per l'invio del rapporto risultato.</p> <p>Valore: Dest. o Nome, Dest. e Nome</p>
Risul. RX FAX^{*1}	➔ Guida alle funzioni FAX
Avviso fine lav.	<p>È possibile allegare le immagini all'avviso di fine lavoro.</p> <p>Valore: Non allegare immagine, Allega immagine</p>

*1 Solo su prodotti con installata la funzione fax.

*2 Questa funzione non viene visualizzata se si seleziona [Off] per "E-Mail/Cartella" e "FAX".

Cron. reg. lav. (Cronologia registro lavori)

Tasto [Menu Sistema/Contatore] > [▲] [▼] > [Rapporto] > [OK] > [▲] [▼] > [Cron. reg. lav.] > [OK]

Voce	Descrizione
Invia cronologia	Si può anche trasmettere manualmente la cronologia del registro alle destinazioni specificate.
Invio automatico	Questa funzione permette di programmare l'invio automatico della cronologia del registro alle destinazioni specificate dopo il raggiungimento del numero di lavori impostato. Valore: Off, On  NOTA Se si seleziona [On], specificare il numero di cronologie dei lavori. Si può immettere un numero compreso tra 1 e 16.
Destinazione	Specificare la destinazione di invio della cronologia del registro. Si può specificare solo un indirizzo e-mail.
Oggetto	Impostare l'oggetto che verrà automaticamente immesso quando si trasmettono via e-mail le cronologie del registro dei lavori. Valore: Fino a 60 caratteri
Info.personali	Specificare se includere le informazioni personali sul registro dei lavori. Valore: Includi, Escludi

Proprietà utente

Tasto [Menu Sistema/Contatore] > [▲] [▼] > [Proprietà utente] > [OK]

Permette di visualizzare le informazioni riguardanti l'accesso degli utenti e di modificare alcune informazioni.

➔ [Abilitazione della gestione dell'accesso utenti \(pagina 9-3\)](#)

Impostazioni comuni

Configurare l'operatività generale del sistema.

Lingua

Tasto [Menu Sistema/Contatore] > [▲] [▼] > [Impostaz. comuni] > [OK] > [▲] [▼] > [Lingua] > [OK]

Voce	Descrizione
Lingua	Selezionare la lingua da utilizzare per i messaggi visualizzati sul display.

Schermata pred.

Tasto [Menu Sistema/Contatore] > [▲] [▼] > [Impostaz. comuni] > [OK] > [▲] [▼] > [Schermata pred.] > [OK]

Voce	Descrizione
Schermata pred.	Selezionare la schermata che si desidera venga visualizzata all'avvio del sistema (schermata predefinita). Valore: Stato, Copia, Invia, FAX, Cas. documenti

Audio

Tasto [Menu Sistema/Contatore] > [▲] [▼] > [Impostaz. comuni] > [OK] > [▲] [▼] > [Audio] > [OK]

Voce	Descrizione
Allarme	Impostare le opzioni di avvisi e allarmi sonori che il sistema dovrà generare durante l'esecuzione delle varie operazioni.
Conferma tasto	Emette un avviso sonoro quando vengono selezionati i tasti del pannello di controllo. Valore: Off, On
Lavoro terminato	Emette un avviso sonoro quando un lavoro di stampa viene completato correttamente. Valore: Off, On, Solo RX FAX* ¹
Pronto	Emette un avviso sonoro al termine della fase di riscaldamento. Valore: Off, On
Avvertenza	Emette un avviso sonoro quando si verifica un errore. Valore: Off, On
Tastiera USB	Emette un suono quando si utilizza la tastiera USB. Valore: Off, On
Altoparlante FAX*¹	➔ Guida alle funzioni FAX
Monitor FAX *¹	➔ Guida alle funzioni FAX

*¹ Solo su prodotti con installata la funzione fax.

Lumin. display (Luminosità display)

Tasto [Menu Sistema/Contatore] > [▲] [▼] > [Impostaz. comuni] > [OK] > [▲] [▼] > [Lumin. display] > [OK]

Voce	Descrizione
Lumin. display	Impostare la luminosità del display. Valore: Più scuro-3, Più scuro-2, Più scuro-1, Normale 0, Più chiaro +1, Più chiaro +2, Più chiaro +3

Imp. carta/orig





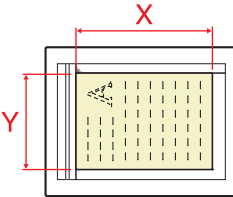

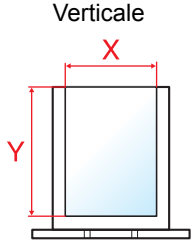
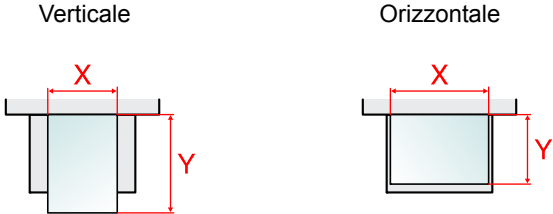

Tasto [Menu Sistema/Contatore] > [▲] [▼] > [Impostaz. comuni] > [OK] > [▲] [▼] > [Imp. carta/orig] > [OK]

Configurare le impostazioni per gli originali.

Voce	Descrizione
<p>F.to orig. pers.</p>	<p>Impostare il formato originali personalizzato più utilizzato. Viene visualizzata l'opzione formato personalizzato sulla schermata di selezione del formato dell'originale.</p> <p>Valore</p> <p>Sistema metrico X: 50 – 356 mm (con incrementi di 1 mm) Y: 50 - 216 mm (con incrementi di 1 mm)</p> <p>Pollici X: 1,97 – 14,02" (con incrementi di 0,01") Y: 1,97 – 8,50" (con incrementi di 0,01")</p> <p>X=Lunghezza, Y=Larghezza</p> <p style="text-align: center;">Orizzontale</p> 
<p>Dim orig predef</p>	<p>Impostare il formato originale predefinito.</p> <p>Valore: A4, A5, A6, B5, B6, Folio, 216 × 340 mm, Letter, Legal, Statement, Executive, Ufficio II, 16K</p>

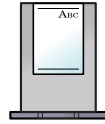
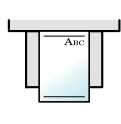
Voce	Descrizione
F.to carta pers.	Impostare il formato carta personalizzato più utilizzato. È possibile impostare un formato carta personalizzato per ogni fonte di alimentazione carta. Viene visualizzata l'opzione relativa al formato personalizzato sulla schermata per la selezione del formato carta.
F.to cassetto 1^{*1}	Registrare il formato carta personalizzato utilizzato nel Cassetto 1. Valore Sistema metrico X: 105 - 216 mm (con incrementi di 1 mm) Y: 148 - 356 mm (con incrementi di 1 mm) Pollici X: 4,13 - 8,50" (con incrementi di 0,01") Y: 5,83 - 14,02" (con incrementi di 0,01") X=Lunghezza, Y=Larghezza 
Formato Cassetto 2 (a 4)^{*1}	Registrare il formato carta personalizzato utilizzato nei Cassetti da 2 a 4. Valore Sistema metrico X: 92 - 216 mm (con incrementi di 1mm) Y: 162 - 356 mm (con incrementi di 1mm) Pollici X: 3,62 - 8,50" (con incrementi di 0,01") Y: 6,38 - 14,02" (con incrementi di 0,01")
Formato Bypass	Registrare il formato carta personalizzato utilizzato nel bypass. Valore Sistema metrico X: 70 - 216 mm (con incrementi di 1mm) Y: 148 - 356 mm (con incrementi di 1mm) Pollici X: 2,76 - 8,50" (con incrementi di 0,01") Y: 5,83 - 14,02" (con incrementi di 0,01") X=Lunghezza, Y=Larghezza 
Imp. cassetto 1 (a 4)	Selezionare il formato carta e il tipo di supporto per i cassettei da 1 a 4. ➔ Imp. cassetto 1 (a 4) (Impostazioni Cassetto 1 (a 4)) (pagina 8-12)
Impostaz. bypass	Selezionare il formato carta e il tipo supporto per il bypass. ➔ Impostaz. bypass (Impostazioni bypass) (pagina 8-12)

*1 Impostare questa opzione solo quando il selettore del formato sul cassetto è impostato su "Other".

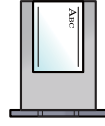
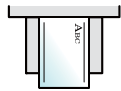
Voce		Descrizione
Imp. tipo supp.		<p>Selezionare la grammatura per ciascun tipo di supporto.</p> <p>Per Person. 1-8 si possono modificare nome del tipo di supporto e le impostazioni per la stampa fronte-retro.</p> <p>➔ Impostazione tipo di supp (pagina 8-13)</p>
Fonte carta pred		<p>Selezionare l'alimentazione carta predefinita scegliendo tra i Cassetti 1-4 e il Bypass.</p> <p>Valore: Cassetto 1 - 4, Vassoio MF</p> <p> NOTA</p> <p>Le opzioni da [Cassetto 2] a [Cassetto 4] vengono visualizzate quando è installato il cassetto carta opzionale.</p>
Supp. per autom.	A Colori	<p>Specificare un tipo di supporto predefinito per la selezione carta automatica quando il parametro Selezione carta è impostato su [Auto]. Se si seleziona [Normale] viene selezionato il cassetto in cui è caricata la carta normale nel formato specificato. Scegliere [Tutti tipi di sup.] per selezionare un cassetto con qualunque tipo di supporto purché del formato specificato.</p> <p>Valore: Tutti i tipi di supporto, Normale, Lucido, Grezza, Velina, Etichette, Riciclata, Prestampata, Pregiata, Cartoncino, Colorata, Perforata, Intestata, Busta, Carta spessa, Patinata, Alta qualità, Person. 1 - 8*</p>
	Bianco & Nero	
Az. carta spec.		<p>Quando si stampa su carta Perforata, Prestampata e Intestata può succedere che i fori non siano correttamente allineati o che la direzione di stampa sia invertita; tale inconveniente è riconducibile alle modalità di caricamento degli originali oppure alla combinazione selezionata di funzioni di copiatura. In questo caso, selezionare [Regola dir.stampa] per regolare la direzione di stampa. Se l'orientamento della carta non è importante, selezionare [Priorità velocità].</p> <p>Se si seleziona [Regola dir.stampa] caricare la carta come sotto indicato.</p> <p>Esempio: copia su carta intestata</p> <div style="display: flex; justify-content: space-around; align-items: flex-end;"> <div style="text-align: center;">  Originale </div> <div style="text-align: center;">  Carta </div> <div style="text-align: center;">  Lavoro terminato </div> <div style="text-align: center;">  Cassetto </div> <div style="text-align: center;">  Bypass </div> </div> <div style="display: flex; justify-content: space-around; align-items: flex-end; margin-top: 10px;"> <div style="text-align: center;">  Originale </div> <div style="text-align: center;">  Carta </div> <div style="text-align: center;">  Lavoro terminato </div> <div style="text-align: center;">  Cassetto </div> <div style="text-align: center;">  Bypass </div> </div> <p>Valore: Regola dir.stampa, Priorità velocità</p>

Imp. cassetto 1 (a 4) (Impostazioni Cassetto 1 (a 4))

Tasto [Menu Sistema/Contatore] > [▲] [▼] > [Impostaz. comuni] > [OK] > [▲] [▼] > [Imp. carta/orig] > [OK] > [▲] [▼] > [Imp. cassetto 1 (a 4)] > [OK]

Selezionare il formato carta e il tipo di supporto per i cassettei da 1 a 4.

Voce	Descrizione
F.to cassetto 1 (a 4)*¹	Si possono selezionare le seguenti opzioni: Valore Cassetto 1: A4, A5, A6, B5, B6, Folio, 216 × 340 mm, Letter, Legal, Statement, Executive, Ufficio II, 16K, ISO B5, Person. Cassetti da 2 a 4: A4, A5, B5, B6, Folio, 216 × 340 mm, Letter, Legal, Statement, Executive, Ufficio II, 16K, ISO B5, Busta #10, Busta #9, Busta #6, Busta Monarch, Busta DL, Busta C5, Youkei 4, Youkei 2, Person.
Tipo cassetto 1 (a 4)*²	Selezionare il tipo di supporto di stampa. Valore Cassetto 1: Normale (60 - 105 g/m ²), Grezza, Velina (60 - 105 g/m ²), Riciclata, Prestampata* ³ , Pregiata, Colorata, Perforata* ³ , Intestata* ³ , Spessa (106 - 163 g/m ²), Alta qualità, Person 1 - 8 Cassetti da 2 a 4: Normale (60 - 105 g/m ²), Grezza, Velina (60 - 105 g/m ²), Etichette, Riciclata, Prestampata* ³ , Pregiata, Colorata, Perforata* ³ , Intestata* ³ , Busta, Spessa (106 - 220 g/m ²), Patinata, Alta qualità, Person 1 - 8

*1 Definire solo quando il selettore formato del cassetto è impostato su "Other".

*2 Per impostare un tipo di supporto diverso da "Normale", vedere:

➔ [Impostazione tipo di supp \(pagina 8-13\)](#).

Quando si specifica un tipo di supporto la cui grammatura non è accettata dal cassetto, il tipo di supporto in questione non viene visualizzato.

*3 Per stampare su carta prestampata o perforata oppure su carta intestata, vedere:

➔ [Az. carta spec. \(pagina 8-11\)](#)

Impostaz. bypass (Impostazioni bypass)

Tasto [Menu Sistema/Contatore] > [▲] [▼] > [Impostaz. comuni] > [OK] > [▲] [▼] > [OImp. carta/orig] > [OK] > [▲] [▼] > [Impostaz. bypass] > [OK]

Selezionare il formato carta e il tipo supporto per il bypass.

Voce	Descrizione
Formato Bypass	Si possono selezionare le seguenti opzioni: Valore: A4, A5, A6, B5, B6, Folio, 216 × 340 mm, Letter, Legal, Statement, Executive, Ufficio II, 16K, ISO B5, Busta #10, Busta #9, Busta #6, Busta Monarch, Busta DL, Busta C5, Hagaki (Cartoncino), Oufuku Hagaki (Cartolina di ritorno), Youkei 4, Youkei 2, Person.* ¹
Tipo Bypass*²	Selezionare il tipo di supporto di stampa. Valori: Normale (60 - 105 g/m ²), Lucido, Grezza, Velina (60 - 105 g/m ²), Etichette, Riciclata, Prestampata* ³ , Pregiata, Cartoncino, Colorata, Perforata* ³ , Intestata* ³ , Busta, Spessa (106 - 220 g/m ²), Patinata, Alta qualità, Person 1-8

*1 Per le istruzioni relative alla selezione di formati carta personalizzati, vedere:

➔ [F.to carta pers. \(pagina 8-10\)](#)

*2 Per impostare un tipo di supporto diverso da "Normale", vedere:

➔ [Impostazione tipo di supp \(pagina 8-13\)](#)

*3 Per stampare su carta prestampata o perforata oppure su carta intestata, vedere:

➔ [Az. carta spec. \(pagina 8-11\)](#)

Impostazione tipo di supp

Sono disponibili le seguenti combinazioni di tipo di supporto e grammatura carta.

Grammatura carta	Grammatura (g/m ²)	Grammatura carta	Grammatura (g/m ²)
Leggera	52 g/m ² - 59 g/m ²	Pesante 1	106 g/m ² - 135 g/m ²
Normale 1	60 g/m ² - 74 g/m ²	Pesante 2	136 g/m ² - 163 g/m ²
Normale 2	75 g/m ² - 90 g/m ²	Pesante 3	164 g/m ² - 220 g/m ²
Normale 3	91 g/m ² - 105 g/m ²	Extra pesante	Lucidi

È indicata la grammatura carta predefinita per ogni tipo di supporto.

Tipo di supporto	Impostazione predefinita	Tipo di supporto	Impostazione predefinita
Normale	Normale 2	A colori	Normale 2
Grezza	Normale 3	Perforata	Normale 2
Velina	Normale 1	Carta intestata	Normale 2
Etichette	Pesante 1	Busta	Pesante 2
Riciclata	Normale 2	Carta spessa	Pesante 2
Prestampata	Normale 2	Alta qualità	Normale 2
Pregiata	Normale 3	Patinata	Pesante 1
Cartoncino	Pesante 1	Person. 1-8	Normale 2

Per Person. 1-8 si possono modificare nome del tipo di supporto e le impostazioni per la stampa fronte-retro.

Voce		Descrizione
Stampa fr/retro	Proibisci	È possibile effettuare la stampa fronte/retro.
	Autorizza	Non è possibile effettuare la stampa fronte/retro.
Nome		Consente di modificare i nomi per le impostazioni Personalizzato 1-8. Per i nomi, non si possono utilizzare più di 16 caratteri. Se si seleziona il tipo di supporto per il bypass, verrà visualizzato il nome modificato. <p>➔ Metodo di immissione dei Caratteri (pagina 11-10)</p>

Impostaz predefinite funz

Tasto [Menu Sistema/Contatore] > [▲] [▼] > [Impostaz. comuni] > [OK] > [▲] [▼] > [Predefiniti funz] > [OK]

Voce		Descrizione
Formato file		Selezionare il formato predefinito per i file da trasmettere. Valore: PDF, TIFF, XPS, JPEG, OpenXPS, PDF alta compres
Orientamento originale		Impostare i valori predefiniti per l'orientamento dell'originale. Valore: Lato superiore in alto, Lato superiore a sinistra
Fascicola		Selezionare le impostazioni predefinite per Fascicola. Valore: Off, On
Separazione file		Selezionare l'impostazione predefinita per la separazione dei file. Valore: Off, Ogni pagina
Risoluzione di scansione		Selezionare la risoluzione predefinita di scansione. Valore: 200×100dpi Norm., 200×200dpi Fine, 200×400dpi S.Fin, 300×300dpi, 400×400dpi U.Fin, 600×600dpi
Selezione colore	Copia	Specificare l'impostazione colore predefinita per la copiatura. Valore: Colore autom., A colori, Bianco & Nero
	(invio/mem.)	Selezionare il modo colore predefinito per la scansione dei documenti. Valore: Auto.(col./grigio), Auto.(col./B & N), A colori, Scala grig, Bianco & Nero
Imm.orig(Copia)		Impostare il tipo di originale predefinito per la copiatura. Valore: Testo+Foto, Foto, Testo, Mappa, Docum. stampato
Imm.orig(Invio)		Impostare il tipo di originale predefinito per l'attività di invio. Valore: Testo+Foto, Foto, Testo, per OCR, Testo/lin.chiaro  NOTA [per OCR] è disponibile solo quando l'opzione "Selezione colore" è impostata su [Auto.(col./B & N)] o [Bianco & Nero].
Sfondo (Copia)		Impostare il valore predefinito per la funzione Sfondo Reg.densità (Copia). Valore: Off, Auto, Manuale (Più scuro 5)
Sfondo(Invia)		Impostare la Densità sfondo predefinita (Invia). Valore: Off, Auto, Manuale (Più scuro 5)
EcoPrint		Selezionare l'impostazione EcoPrint predefinita. Valore: Off, On
Prev. sbav.Copia		Impostare il valore predefinito per la funzione di prevenzione effetto copie sbavate (Copia). Valore: Off, On
Prev. sbav.Invio		Definire l'impostazione predefinita per Evita copie sbavate (Invia). Valore: Off, On
SaltaPgBk(Copia)		Definire l'impostazione predefinita per Salta pagine bianche (Copia). Valore: Off, On
SaltaPgBk(Invio)		Definire l'impostazione predefinita per Salta pagine bianche (Invia). Valore: Off, On
Risoluzione FAX		➔ Guida alle funzioni FAX
Zoom		Selezionare l'impostazione predefinita per l'ingrandimento o la riduzione quando si modifica il formato carta/formato di invio dopo l'inserimento degli originali. Valore: 100%, Auto

Voce	Descrizione
ScaCon(ec.FAX)	Impostare i valori predefiniti per la scansione continua. Valore: Off, On
ScanCont-FAX	➔ Guida alle funzioni FAX
Voce nome file	Impostare un nome immesso automaticamente (predefinito) per i lavori. Si possono anche impostare altre informazioni addizionali quali data e numero di lavoro. Valore: Nome file: Si possono inserire fino a 32 caratteri. Altre info: Nessuno, Data, N. lav., N. lavoro + Data, Data + N. lavoro
Oggetto/Corpo	Impostare l'oggetto e il corpo immessi automaticamente (oggetto e corpo predefiniti) durante l'invio di originali di scansione tramite e-mail. Valore: Oggetto: Si possono inserire fino a 60 caratteri. Corpo: Si possono inserire fino a 500 caratteri.
Stampa JPEG/TIFF	Selezionare la dimensione immagine (risoluzione) quando si stampa un file JPEG o TIFF. Valore: Formato carta, Risoluzione immagine, Risoluzione di stampa
XPS Adatta pag.	Impostare il valore predefinito per la funzione XPS Adatta alla pagina. Valore: Off, On
Impostazioni dei dettagli	—
Layout 2 in 1	Impostare il parametro predefinito per il layout 2 in 1 delle copie eseguite in modalità Combina. Valore: S a D A a B, D a S
Layout 4 in 1	Impostare il parametro predefinito per il layout 4 in 1 delle copie eseguite in modalità Combina. Valore: A DX e in basso, In basso e a DX, A SX e in basso, In basso e a SX
Bordo	Impostare il parametro predefinito per il bordo delle copie eseguite in modalità Combina. Valore: Nessuno, Linea continua, Linea tratteggiata, Crocini di stampa
Rilegatura orig.	Impostare il parametro predefinito per l'orientamento di rilegatura delle scansioni fronte-retro. Valore: Dest/sinist, Alto
Rilegatura fin.	Impostare il parametro predefinito per l'orientamento di rilegatura delle copie fronte-retro. Valore: Dest/sinist, Alto
Qualità immagine	Selezionare la qualità predefinita dei file in formato PDF/TIFF/JPEG/XPS/OpenXPS. Valore: 1 Bassa(CompEI) - 5Alta(CompBas.)
Comp.TIFF colori	Selezionare il metodo di compressione per l'invio di documenti a colori in formato TIFF. Valore: TIFF V6, TTN2
PDF/A	Selezionare l'impostazione predefinita per PDF/A. Valore: Off, PDF/A-1a, PDF/A-1b
Immagine PDF compr.	Selezionare l'impostazione di qualità immagine per i file in formato PDF ad alta compressione. Valore: Priorità compr., Standard, Priorità qualità
LvBianco (Copia)	Selezionare le impostazioni predefinite per la funzione Livello di rilevamento. bianco (Copia). Valore: Basso, medio, alto
LvBianco (Invio)	Selezionare le impostazioni predefinite per la funzione Livello di rilevamento. bianco (Invio/Mem.). Valore: Basso, medio, alto

Limite pred.

Tasto [Menu Sistema/Contatore] > [▲] [▼] > [Impostaz. comuni] > [OK] > [▲] [▼] > [Limite pred.] > [OK]

Voce	Descrizione
Limite pred.	Limitare il numero di copie che si possono eseguire per singolo ciclo di copiatura. Valore: 1 - 999 copie

Gestione errori

Tasto [Menu Sistema/Contatore] > [▲] [▼] > [Impostaz. comuni] > [OK] > [▲] [▼] > [Gestione errori] > [OK]

È possibile predisporre il sistema ad interrompere oppure a proseguire il lavoro quando si verifica un errore.

Voce	Descrizione
Err. carta F/R	Specificare le azioni che il sistema deve adottare quando non è possibile eseguire la stampa in fronte-retro con il tipo di supporto o formato selezionati. Valore 1 faccia: Verrà eseguita la stampa solo fronte Visualizza errore: Verrà visualizzato un messaggio di errore che richiede di annullare la stampa.
Errore carta	Definire il tipo di azione che il sistema deve adottare quando, durante la stampa di un lavoro inviato da PC con specificato il cassetto o il bypass come alimentazione carta, formato e tipo di carta selezionati non corrispondono al formato o tipo di carta caricata nel cassetto prescelto. Valore Ignora: L'impostazione viene ignorata e il lavoro viene stampato. Visualizza errore: Verrà visualizzato un messaggio di errore che richiede di annullare la stampa.

Toner col. vuoto

Tasto [Menu Sistema/Contatore] > [▲] [▼] > [Impostaz. comuni] > [OK] > [▲] [▼] > [Toner col. vuoto] > [OK]

Voce	Descrizione
Toner col. vuoto	Definire il tipo di azione che il sistema deve adottare quando si esaurisce il toner a colori durante la stampa, ossia proibire la stampa oppure abilitare la stampa in bianco e nero. Valore: Interruzione stampa, Stampa in B/N

Misura

Tasto [Menu Sistema/Contatore] > [▲] [▼] > [Impostaz. comuni] > [OK] > [▲] [▼] > [Misura] > [OK]

Voce	Descrizione
Misura	Selezionare un'unità di misura, pollici o sistema metrico, per il formato carta Valore: inch, mm

Liv.avviso toner (Livello avviso toner)

Tasto [Menu Sistema/Contatore] > [▲] [▼] > [Impostaz. comuni] > [OK] > [▲] [▼] > [Liv.avviso toner] > [OK]

Voce	Descrizione
Liv.avviso toner	<p>Impostare la quantità di toner rimanente in corrispondenza della quale l'amministratore riceverà un avviso che lo solleciterà a ordinare nuovo toner.</p> <p>Valore: Off, On</p> <p> NOTA</p> <p>Se si seleziona [Off], l'allarme toner scarso si attiverà quando la quantità di toner rimanente scende al 5%.</p> <p>Se si seleziona [On], impostare la quantità di toner rimanente per l'attivazione dell'avviso. Si può scegliere un valore compreso tra 5 e 100% (con incrementi dell'1%).</p>

Tipo tastier.USB (Tipo tastiera USB)

Tasto [Menu Sistema/Contatore] > [▲] [▼] > [Impostaz. comuni] > [OK] > [▲] [▼] > [Tastiera USB] > [OK]

Voce	Descrizione
Tipo tastier.USB	<p>Selezionare il tipo di tastiera USB che si desidera utilizzare.</p> <p>Valore: US, Europa, Francia, Germania</p>

Formatt. SSD

Tasto [Menu Sistema/Contatore] > [▲] [▼] > [Impostaz. comuni] > [OK] > [▲] [▼] > [Formatt. SSD] > [OK]

Formattare l'unità SSD opzionale.

La prima volta che si inserisce un'unità SSD opzionale nella stampante occorre formattarla prima dell'uso.

IMPORTANTE

La formattazione comporta la distruzione di tutti i dati presenti in un dispositivo di archiviazione, incluse le unità SSD usate.

NOTA

Questa opzione non sarà visualizzata se è installato il Data Security Kit opzionale.

Form. scheda SD

Tasto [Menu Sistema/Contatore] > [▲] [▼] > [Impostaz. comuni] > [OK] > [▲] [▼] > [Form. scheda SD] > [OK]

Formattare scheda di memoria SD/SDHC opzionale.

La nuova Scheda SD deve essere formattata prima di poter essere utilizzata nel sistema.

IMPORTANTE

- **La formattazione comporta la distruzione di tutti i dati presenti in un dispositivo di archiviazione, inclusa la Scheda SD usata.**
- **Se è stata installata un'applicazione, non formattare la Scheda SD per evitare la rimozione dell'applicazione presente nella Scheda SD.**

Vis. Stato/Reg.

Tasto [Menu Sistema/Contatore] > [▲] [▼] > [Impostaz. comuni] > [OK] > [▲] [▼] > [Vis. Stato/Reg.] > [OK]

Voce	Descrizione
Vis. Stato/Reg.	Definire il metodo di visualizzazione di Stato/Registro.
Vis.Stat.det.lav	Valore: Mostra tutto, Solo i miei lavori, Nascondi tutto
Registro lavori	Valore: Mostra tutto, Solo i miei lavori, Nascondi tutto
Registro FAX*1	Valore: Mostra tutto, Nascondi tutto

*1 Solo su prodotti con installata la funzione fax.

Impostazione data

Tasto [Menu Sistema/Contatore] > [▲] [▼] > [Impostaz. comuni] > [OK] > [▲] [▼] > [Impost data] > [OK]





Configurare le impostazioni riguardanti la data e l'ora.



Voce	Descrizione
Data/ora	<p>Impostare la data e l'ora del Paese in cui viene utilizzato il sistema. Quando si invia un messaggio e-mail utilizzando la funzione di trasmissione, la data e l'ora impostate verranno riportate nell'intestazione del messaggio.</p> <p>Valore: A (2000 - 2037), M (01 - 12), G (01 - 31), O (00 - 23), Min. (00 - 59), S (00 - 59)</p> <p>➔ Impostazione di data e ora (pagina 2-16)</p> <p> NOTA</p> <p>Se si modifica la data/ora mentre è in esecuzione la versione demo di un'applicazione non sarà più possibile utilizzare l'applicazione.</p>
Formato data	<p>Selezionare il formato di visualizzazione della data. L'anno viene visualizzato nel formato occidentale.</p> <p>Valore: MM/GG/AAAA, GG/MM/AAAA, AAAA/MM/GG</p>
Fuso orario	<p>Impostare il fuso orario. Selezionare dall'elenco la località più vicina. Se si seleziona un paese che utilizza l'ora legale, configurare le impostazioni per l'ora legale.</p>
Ora legale	<p>➔ Impostazione di data e ora (pagina 2-16)</p>

Impostazione timer

Tasto [Menu Sistema/Contatore] > [▲] [▼] > [Impostaz. comuni] > [OK] > [▲] [▼] > [Impost. timer] > [OK]

Configurare le impostazioni riguardanti l'ora.

Voce	Descrizione
Reimpostazione automatica pannello	<p>Se non viene eseguito nessuno lavoro per un certo periodo di tempo, vengono automaticamente ripristinate le impostazioni predefinite. Indicare se si desidera utilizzare la reimpostazione automatica del pannello o meno.</p> <p>Valore: Off, On</p> <p> NOTA</p> <p>L'intervallo di tempo che deve trascorrere prima del reset automatico del pannello è quello impostato in "Azzera timer".</p> <p>➔ Azzera timer (pagina 8-19)</p>
Azzera timer	<p>Se si seleziona [On] per Reset pan. auto, specificare per quanto tempo il sistema deve attendere prima di procedere alla Reimpostazione automatica pannello.</p> <p>Valore: 5 – 495 secondi (con incrementi di 5 secondi)</p> <p> NOTA</p> <p>Questa funzione è visualizzata quando l'opzione [Reset pan. auto] è impostata su [On].</p>
Livello A riposo (modelli diversi da quelli europei)*¹	<p>Selezionare il livello A riposo.</p> <p>Impostare il modo Risparmio energia per ridurre il consumo di corrente ulteriormente rispetto al modo Riprist. veloce.</p> <p>Valore: Riprist.veloce, Rispar. Energia</p>
(Impostazioni dettagliate)	<p>Specificare se si desidera utilizzare il modo Rispar. Energia separatamente per le seguenti funzioni.</p> <ul style="list-style-type: none"> • Rete • Lettore schede*² • FAX*³ <p>Valore: Off, On</p> <p> NOTA</p> <p>Quando la periferica commuta in modalità di risparmio energia, la Scheda ID non verrà riconosciuta.</p>
Regole A riposo (modelli per l'Europa)	<p>Specificare se si desidera utilizzare il modo A riposo separatamente per le seguenti funzioni.</p> <ul style="list-style-type: none"> • Rete • Lettore schede*² • FAX*³ <p>Valore: Off, On</p> <p> NOTA</p> <p>Quando la periferica commuta in modalità di risparmio energia, la Scheda ID non verrà riconosciuta.</p>
Timer riposo	<p>Impostare l'intervallo di tempo prima della commutazione in modalità a riposo.</p> <p>Valore</p> <p>Per l'Europa</p> <p>1 - 60 minuti (con incrementi di 1 minuto)</p> <p>Paesi extraeuropei</p> <p>1 - 240 minuti (con incrementi di 1 minuto)</p> <p>➔ Modo a riposo e Modo a riposo automatico (pagina 2-21)</p>

Voce	Descrizione
Azz. auto rror	Se si verifica un errore durante l'elaborazione, l'elaborazione del lavoro viene interrotta in attesa dell'azione che l'operatore adotterà. Nella modalità Azzeramento automatico errore, l'errore viene cancellato automaticamente dopo un determinato intervallo di tempo. Valore: Off, On
Timer canc. err.	Se si seleziona [On] per Canc. automatica errore, impostare l'intervallo del tempo di attesa prima della cancellazione automatica degli errori. Valore: 5 – 495 secondi (con incrementi di 5 secondi)  NOTA Questa funzione è visualizzata quando l'opzione [Azz. auto error] è impostata su [On] .
Tempo inutiliz. *3	 Guida alle funzioni FAX
Timeout ping	Impostare l'intervallo di tempo che deve trascorrere prima che si verifichi il timeout quando in "Sistema/Rete" viene eseguito il comando [Ping] . Valore: 1 – 30 secondi (con incrementi di 1 secondo)

*1 Questa funzione non viene visualizzata se è installato il kit d'interfaccia di rete opzionale.

*2 Voce visualizzata solo quando è attivato il Card Authentication Kit, opzionale.

*3 Voce visualizzata solo sui prodotti con installata la funzione fax.

Modo Ram Disk

Tasto **[Menu Sistema/Contatore]** > **[▲]** **[▼]** > **[Impostaz. comuni]** > **[OK]** > **[▲]** **[▼]** > **[Modo RAM Disk]** > **[OK]**



NOTA

Questa funzione non viene visualizzata quando è installata l'unità SSD opzionale.

Voce	Descrizione
Modo Ram Disk	Si può creare un RAM disk e definire le relative dimensioni. La creazione di un RAM disk abilita la stampa da Casella lavoro. Valore Modo Ram Disk: Dim. Ram Disk: L'impostazione cambia in base alla capacità di memoria installata e alle impostazioni di utilizzo della memoria opzionale.



IMPORTANTE

Dopo aver modificato le impostazioni, riavviare la rete oppure spegnere e riaccendere il sistema.

Memoria opz. (Memoria opzionale)

Tasto **[Menu Sistema/Contatore]** > **[▲]** **[▼]** > **[Impostaz. comuni]** > **[OK]** > **[▲]** **[▼]** > **[Memoria opz.]** > **[OK]**

Voce	Descrizione
Memoria opz.	Quando è installata la memoria opzionale, selezionare lo schema di allocazione della memoria in base all'applicazione all'interno della quale si sta utilizzando la periferica. Valore: Normale, Priorità stampa, Priorità copia



IMPORTANTE

Dopo aver modificato le impostazioni, riavviare la rete oppure spegnere e riaccendere il sistema.

Operazione login

Tasto [Menu Sistema/Contatore] > [▲] [▼] > [Impostaz. comuni] > [OK] > [▲] [▼] > [Operazione login] > [OK]

Voce	Descrizione
Operazione login	Quando compare la schermata di immissione di nome utente accesso e password. Valore: Usa tasto num., Selez. carattere

Copia

Tasto [Menu Sistema/Contatore] > [▲] [▼] > [Copia] > [OK]

Configurare le impostazioni per le funzioni di copiatura.

Voce	Descrizione
Selezione carta	Selezionare l'impostazione predefinita per la selezione della carta. Valore: Auto, Fonte carta pred
Selez.aut. carta	Se l'opzione Selezione carta è impostata su [Auto.], impostare il metodo di selezione del formato carta quando vengono modificate le impostazioni per lo zoom. Valore: F.to più adatto: Seleziona il formato carta in base alle impostazioni zoom attive e al formato dell'originale. Uguale a orig: Seleziona la carta che corrisponde al formato dell'originale, indipendentemente dalle impostazioni zoom.
Priorità % auto	Quando si seleziona un cassetto in cui è caricata della carta di formato diverso da quello dell'originale, abilitare o escludere l'esecuzione dello zoom (riduzione/ingrandimento) automatico. Valore: Off, On
Riserva priorità	Specificare se visualizzare la schermata predefinita quando viene prenotato un lavoro di copiatura mentre è in corso la stampa. Per visualizzare la schermata predefinita, selezionare [On]. Valore: Off, On
Azione lett. DP	Quando si utilizza l'alimentatore di originali, selezionare la procedura di scansione specifica per l'alimentatore di originali. Valore: Priorità velocità: Viene assegnata la priorità alla velocità di scansione. Priorità qualità: Viene assegnata la priorità alla qualità immagine; la velocità di scansione è leggermente più rallentata.
Sel. set tasti.	È possibile registrare le funzioni di copiatura utilizzate con maggiore frequenza in corrispondenza del tasto di selezione. Si possono configurare facilmente le funzioni premendo il tasto di selezione. Valore: Nessuno, Modo silenzioso, Selezione carta, Fascicola, Fr/Retro, Zoom, Combina, F.to originale, Orient originale, Orig.f.ti misti, Immagine orig., Densità, EcoPrint, Scan. continua, Voce Nome File, Avviso fine lav., Ignora stampa, Selezione colore, Bilanciam. colori, Nitidezza, Contrasto, Densità sfondo, Saturazione, Prev. copia sbav., Salta pg bianche

Invio

Tasto [Menu Sistema/Contatore] > [▲] [▼] > [Invia] > [OK]

Configurare le impostazioni per le funzioni di invio.

Voce	Descrizione
Sel. set tasti	<p>Nel tasto di selezione si possono registrare le funzioni di utilizzo comune. Si possono configurare facilmente le funzioni premendo il tasto di selezione.</p> <p>Valore: Nessuno, Modo silenzioso, Selezione colore, F.to originale, Immagine orig., Risol. scansione, Formato invio, Zoom, Orient originale, Orig. f.ti misti, Scan continua, Formato file, Voce Nome File, Oggetto/Corpo, Avviso fine lav., Risoluzione FAX^{*1}, TX FAX diretta^{*1}, TX FAX differita^{*1}, RX polling FAX^{*1}, Rapporto TX FAX^{*1}, Densità, Fr/Retro, TX crittog. FTP, Separazione file, Nitidezza, Densità sfondo, Prev. copia-sbav., Salta pg bianche</p>
Controllo dest.	Impostare la conferma delle destinazioni. ^{*2}
Contr. prima TX	<p>Definire se visualizzare la schermata di conferma della destinazione dopo la pressione del tasto [Avvio] per l'invio dei lavori.</p> <p>Valore: Off, On</p>
Cont. nuova dest	<p>Quando si aggiunge una nuova destinazione, definire se visualizzare la schermata di verifica immissione per controllare la destinazione immessa.</p> <p>Valore: Off, On</p>
Invio e Inoltro	<p>Specificare se trasmettere l'originale a un'altra destinazione e memorizzarlo quando si inviano delle immagini.</p>
Inoltro	<p>Impostare la regola di invio dell'originale.</p> <p>Valore: Off, On</p> <p> NOTA</p> <p>Quando si seleziona [On], selezionare le regole di inoltro in [E-mail], [Cartella (SMB)], [Cartella (FTP)] e [FAX]^{*1}.</p>
Destinazione	<p>Specificare la destinazione di inoltro dell'originale. È possibile impostare una sola destinazione. Si può controllare e modificare l'indirizzo impostato.</p> <p>Per registrare le destinazioni, attenersi alla seguente procedura.</p> <ul style="list-style-type: none"> • Rubrica • Indirizzo <p>➔ Selezione di una destinazione (pagina 5-15)</p>
Schermata pred.	<p>Utilizzare questa procedura per impostare la schermata predefinita visualizzata quando si seleziona il tasto [Invio].</p> <p>Valore: Destinazione, Rubrica, Rubrica,</p>
Imm. nuova dest.	<p>Specificare se consentire l'immissione diretta della destinazione. ^{*2}</p> <p>Valore: Autorizza, Proibisci</p>
Richiama dest.	<p>Abilitare o escludere l'uso di [Richiama] sulla schermata Invio. ^{*2}</p> <p>Valore: Autorizza, Proibisci</p>



*1 Solo su prodotti con installata la funzione fax.

*2 Si applica anche all'invio dei fax.

Casella documenti

Tasto [Menu Sistema/Contatore] > [▲] [▼] > [Cas. documenti] > [OK]

Configurare le impostazioni riguardanti Casella lavoro, Box SubAddress e Casella di polling.

Voce	Descrizione
Casella personalizzata	Configurare le impostazioni per la Casella personalizzata.
Dettag/Modif.	➔ Utilizzo di una Casella personalizzata (pagina 5-32)
Ora Canc. File	Impostare il tempo per l'eliminazione automatica dei documenti archiviati. Valore: Ora (00 - 23), Min. (00 - 59)
Box SubAddress*¹	➔ Guida alle funzioni FAX
Casella lavoro	Configurare le impostazioni per la Casella lavoro.
Lav. copia vel.	Per preservare lo spazio libero sulla casella, è possibile impostare il numero massimo di lavori memorizzati. Valore: numero compreso tra 0 e 300  NOTA Se è impostato 0, non sarà possibile utilizzare la funzione Copia veloce.
Elim. lav. mem.	Questa impostazione permette di specificare l'intervallo di tempo per l'eliminazione automatica dei documenti, ad esempio di Stampa privata, Copia veloce o Controlla e mantieni, salvati temporaneamente nella casella lavoro. Valore: Off, 1 ora, 4 ore, 1 giorno, 1 settimana  NOTA Questa funzione si applica ai documenti salvati dopo l'impostazione della funzione. Indipendentemente dalle impostazioni definite per questa funzione, i documenti temporanei vengono comunque eliminati quando il sistema viene spento.
Supporto arch.	Selezionare il supporto di archiviazione da utilizzare. Valore: SSD, Scheda SD  NOTA Questa impostazione non viene visualizzata se è stata installata la l'unità SSD o la scheda SD opzionali.
Casella di polling*¹	➔ Guida alle funzioni FAX
Sel. set tasti.	Nel tasto di selezione si possono registrare le funzioni di stampa e di memorizzazione più utilizzate. Si possono registrare le funzioni utilizzate sia per la stampa sia per la memorizzazione. Si possono configurare facilmente le funzioni premendo il tasto di selezione. Valore Stampa: Nessuno, Modo silenzioso, Fascicola*², Selezione carta*², Fr/retro*², EcoPrint*², Voce Nome File, Avviso fine lav., Ignora stampa, Selezione colore*³, PDF criptato*³, Stampa JPEG/TIFF*³, XPS Adatta pag.*³, Elim. dopo stam.*⁴ Salva: Nessuno, Modo silenzioso, Selezione colore*⁵, F.to originale, Immagine orig., Risol. scansione, F.to memorizzaz.*⁵, Zoom*⁵, Orient originale, Orig. f.ti misti, Scan continua, Formato file*⁵, Separazione file*⁵, Voce Nome File, Avviso fine lav., Densità, Fr/retro, Nitidezza*⁵, Contrasto*⁵, Densità sfondo*⁵, Prev.copia sbav*⁵, Salta pg bianche

*1 Solo su prodotti con installata la funzione fax.

*2 Voce visualizzata solo quando si stampa da memoria USB e da Casella personalizzata.

*3 Voce visualizzata solo quando si stampa da memoria USB.

*4 Voce visualizzata solo quando si stampa da Box SubAddress e da Casella personalizzata.

*5 Voce non visualizzata quando si salva a Casella polling.

FAX

Tasto [Menu Sistema/Contatore] > [▲] [▼] > [FAX] > [OK]

Configurare le impostazioni FAX.

➔ Guida alle funzioni FAX

Modifica destin. (Modifica destinazione)

Rubrica

Tasto [Menu Sistema/Contatore] > [▲] [▼] > [Modifica destin.] > [OK] > [▲] [▼] > [Rubrica] > [OK]

Configurare le impostazioni per la rubrica.

➔ [Aggiunta di una destinazione \(Rubrica\) \(pagina 3-23\)](#)

Predefiniti rubrica

Tasto [Menu Sistema/Contatore] > [▲] [▼] > [Modifica destin.] > [OK] > [▲] [▼] > [Predefiniti rubrica] > [OK]



NOTA

Questa voce non viene visualizzata se la rubrica esterna non è configurata.

Voce	Descrizione
Rubrica	Impostare il tipo di rubrica da visualizzare Valore: Rubrica macchina, Rubrica est

StampaLista

Tasto [Menu Sistema/Contatore] > [▲] [▼] > [Modifica destin.] > [OK] > [▲] [▼] > [StampaLista] > [OK]

➔ Guida alle funzioni FAX

Uten/Job Account

Tasto [Menu Sistema/Contatore] > [▲] [▼] > [Uten/Job Account] > [OK]

Configurare le impostazioni riguardanti la gestione del sistema.

➔ [Descrizione della gestione dell'accesso utenti \(pagina 9-2\)](#)

[Descrizione di Job Accounting \(pagina 9-26\)](#)



[Lav. ID sconos. \(pagina 9-42\)](#)

Stampante

Tasto [Menu Sistema/Contatore] > [▲] [▼] > [Stampante] > [OK]

Se si esegue la stampa da computer, le impostazioni vengono generalmente visualizzate sulle schermate dell'applicazione in uso. Si possono tuttavia selezionare le seguenti impostazioni per configurare le impostazioni predefinite e personalizzare il sistema.

Voce	Descrizione
Imp. emulazione	<p>Selezionare l'emulazione per utilizzare il sistema mediante comandi per altri tipi di stampanti. Valore: PCL6, KPDL, KPDL(Auto)</p> <p> NOTA Se si seleziona l'opzione [KPDL] o [KPDL(Auto)], abilitare anche "Rap. Errore KPDL".</p>
Rap. Errore KPDL	<p>È possibile abilitare o escludere la generazione di un rapporto ogniqualvolta si verifica un errore durante la stampa nel modo emulazione KPDL. Valore: Off, On</p>
Modo colore	<p>È possibile specificare se i rapporti devono essere stampati a colori o in bianco & nero. Valore: Colore/Bianco & Nero</p>
EcoPrint	<p>EcoPrint consente di risparmiare toner durante la stampa. Questa funzione è raccomandata per le bozze che possono essere stampate con una risoluzione inferiore. Valore: Off, On</p>
Ignora A4/LTR	<p>Selezionare se si desidera trattare i formati A4 e Letter, molto simili, come un unico formato durante la stampa. Valore: Off: I formati A4 e Letter non sono considerati come uno stesso formato. On: I formati A4 e Letter sono considerati come uno stesso formato. Il sistema utilizzerà il formato caricato nel cassetto.</p>
Fronte/retro	<p>Impostare l'orientamento della rilegatura per la modalità fronte/retro. Valore: Off, Lato lungo, Lato corto</p>
Copie	<p>Impostare il numero di copie predefinito, da 1 a 999. Valore: 1 - 999 copie</p>
Orientamento	<p>Impostare l'orientamento predefinito, [Verticale] oppure [Orizzontale]. Valore: Verticale, Orizzontale</p>
A4 largo	<p>Attivare questo parametro per aumentare il numero massimo di caratteri che si possono stampare su una linea per una pagina A4 (78 caratteri a passo 10) e per una pagina in formato Letter (80 caratteri a passo 10). Questo parametro può essere impostato solo per l'emulazione PCL 6. Valore: Off, On</p>
FormFeed TimeOut	<p>Durante la ricezione dei dati da computer, il sistema potrebbe attendere qualche istante se non riceve l'indicazione che per l'ultima pagina non vi sono altri dati da stampare. Al termine dell'intervallo prestabilito, il sistema stampa automaticamente. Le opzioni disponibili sono: da 5 a 495 secondi. Valore: 5 – 495 secondi (con incrementi di 5 secondi)</p>
Azione LF	<p>Impostare l'azione di avanzamento riga quando il sistema riceve il codice LF (codice di caratteri 0AH). Valore: Solo LF, LF e CR, Ignora LF</p>
Azione CR	<p>Impostare l'azione di ritorno carattere quando il sistema riceve il codice CR (codice di caratteri 0DH). Valore: Solo CR, LF e CR, Ignora CR</p>

Voce	Descrizione
Nome lavoro	<p>Abilitare o escludere la visualizzazione del nome lavoro impostato nel driver di stampa. Valore: Off, On</p> <p> NOTA</p> <p>Quando si seleziona [On], selezionare il nome del lavoro da visualizzare in [Nome lavoro], [N. lavoro + Nome lavoro], o [Nome lavoro + N. lavoro].</p>
Nome utente	<p>Abilitare o escludere la visualizzazione del nome lavoro impostato nel driver di stampa. Valore: Off, On</p>
Priorità bypass	<p>Se è presente della carta nel bypass è possibile assegnare la priorità a questa fonte di alimentazione. Valore:</p> <p>Off: Prevalgono le impostazioni del driver di stampa.</p> <p>Alim. automatica: Se è stata selezionata l'opzione Auto nel driver di stampa ed è presente della carta nel bypass, la carta sarà alimentata dal bypass.</p> <p>Sempre: Se è presente della carta nel bypass, la carta sarà sempre alimentata dal bypass indipendentemente dall'opzione impostata nel driver di stampa.</p>
Modo alimentaz.	<p>Quando si stampa da computer, selezionare la modalità di alimentazione carta quando sono specificati fonte e tipo di carta. Valore:</p> <p>Auto.: Ricercare la fonte di alimentazione carta compatibile con il formato e il tipo di carta selezionati.</p> <p>Fisso: Stampa sulla carta caricata nella fonte di alimentazione carta specificata.</p>
Modif.auto.cass	<p>Selezionare l'azione che la periferica deve intraprendere quando si esaurisce la carta nella fonte di alimentazione selezionata durante la stampa. Valore: Off, On</p> <p> NOTA</p> <p>Quando si seleziona [Off], la periferica visualizza il messaggio "Caricare la carta nel cassetto." (# è il numero del cassetto), oppure "Caricare la carta sul bypass", e interrompe la stampa. Caricare la carta nella fonte di alimentazione indicata per riprendere la stampa.</p> <p>Per stampare alimentando i fogli da un altro cassetto, premere [Carta]. Selezionare il cassetto carta, quindi premere OK.</p> <p>Quando si seleziona [On], la stampa prosegue automaticamente se nel cassetto alternativo è caricata della carta di formato e tipo identico a quello contenuto nel cassetto in uso.</p>
Modalità lucida	<p>La modalità lucida aumenta l'effetto lucentezza nella stampa. Il tempo di stampa però aumenta. Valore: Off, On</p> <p> IMPORTANTE</p> <p>L'opzione Modalità lucida non è disponibile quando, come tipo di carta, si seleziona [Etichette] o [Lucido].</p> <p>➔ Imp. cassetto 1 (a 4) (Impostazioni Cassetto 1 (a 4)) (pagina 8-12) Impostaz. bypass (Impostazioni bypass) (pagina 8-12)</p> <p>Con alcuni tipi di carta è possibile che la stampa in modalità lucida possa causare raggrinzimenti. Per prevenire questo fenomeno, provare ad utilizzare della carta più spessa.</p>

Sistema/Rete

Configurare le impostazioni di sistema della periferica.

Conf. di rete





Tasto [Menu Sistema/Contatore] > [▲] [▼] > [Sistema/Rete] > [OK] > [▲] [▼] > [Sistema/Rete] > [OK]

Configura le impostazioni di rete.

Nome host

Voce	Descrizione
Nome host	Controllare il nome host del sistema. Si può modificare il nome host in Embedded Web Server RX. ➔ Modifica delle informazioni dispositivo (pagina 2-44)

Config. TCP/IP

Voce	Descrizione
TCP/IP	Configurare il protocollo TCP/IP per collegarsi alla rete Windows. Valore: Off, On
Impostaz. IPv4	Configurare il protocollo TCP/IP (IPv4) per collegarsi alla rete.
DHCP	Abilitare o disabilitare l'utilizzo del server DHCP (IPv4). Valore: Off, On
Auto-IP	Specificare se utilizzare Auto-IP. Valore: Off, On
Indirizzo IP	Impostare gli indirizzi IP. Valore: ###.###.###.###  NOTA Se DHCP è impostato su [On], questa funzione non sarà selezionabile e non sarà possibile immettere il valore.
Subnet mask	Impostare le subnet mask IP. Valore: ###.###.###.###  NOTA Se DHCP è impostato su [On], questa funzione non sarà selezionabile e non sarà possibile immettere il valore.
Gateway default	Impostare gli indirizzi di gateway IP. Valore: ###.###.###.###  NOTA Se DHCP è impostato su [On], questa funzione non sarà selezionabile e non sarà possibile immettere il valore.
Impostaz. IPv6	Specificare se utilizzare IPv6. Valore: Off, On  NOTA Questa impostazione è disponibile quando [TCP/IP] è impostato su [On]. Le impostazioni IPv6 sono configurate in Embedded Web Server RX. ➔ Embedded Web Server RX User Guide
Bonjour	Abilitare o disabilitare l'uso di Bonjour. Valore: Off, On

 **IMPORTANTE**



Dopo aver modificato le impostazioni, riavviare la rete oppure spegnere e riaccendere il sistema.

Voce	Descrizione
Dettagli protocollo	—
NetBEUI	Specificare se si desidera abilitare la ricezione dei documenti utilizzando NetBEUI.* ¹ Valore: Off, On
LPD	Specificare se si desidera abilitare la ricezione dei documenti utilizzando LPD.* ¹ Valore: Off, On
SMTP	Specificare se abilitare l'invio e-mail utilizzando SMTP. Valore: Off, On
POP3	Specificare se abilitare la ricezione e-mail utilizzando POP3. Valore: Off, On
FTP(Client)	Specificare se si desidera abilitare la trasmissione dei documenti tramite FTP. Quando si seleziona [On], impostare il Numero porta FTP. Utilizzare la porta predefinita FTP 21. Valore: Off, On (Porta: 1 - 65.535)
FTP(Server)	Specificare se si desidera abilitare la ricezione dei documenti utilizzando l'FTP.* ¹ Valore: Off, On
SMB	Specificare se si desidera abilitare la trasmissione dei documenti tramite SMB. Utilizzare la porta predefinita SMB 445. Valore: Off, On (Porta: 1 - 65.535)
LDAP	Abilitare o disabilitare l'uso di LDAP. Valore: Off, On
SNMP	Specificare se abilitare la comunicazione utilizzando SNMP.* ¹ Valore: Off, On
SNMPv3	Specificare se abilitare la comunicazione utilizzando SNMPv3.* ¹ Valore: Off, On
HTTP	Specificare se abilitare la comunicazione utilizzando HTTP.* ¹ Valore: Off, On
HTTPS	Specificare se abilitare la comunicazione utilizzando HTTPS.* ¹ * ² Valore: Off, On
IPP	Specificare se abilitare la comunicazione tramite IPP. Quando si seleziona [On], impostare il Numero porta predefinito IPP. Utilizzare la porta predefinita IPP 631.* ¹ * ² Valore: Off, On (Porta: 1-32767)
IPP su SSL	Abilitare o disabilitare l'uso di IPP su SSL. Valore: Off, On (Porta: 1-32767)  NOTA Se si seleziona [On], occorre installare i certificati.  Embedded Web Server RX User Guide
Porta Raw	Specificare se si desidera abilitare la ricezione dei documenti utilizzando la Porta RAW.* ¹ Valore: Off, On

*¹ L'impostazione verrà applicata dopo il riavvio del dispositivo o della rete.

*² Impostare "SSL" su [On].

 [Protocollo sicurezza \(pagina 8-30\)](#)

Voce	Descrizione
ThinPrint	<p>Specificare se utilizzare ThinPrint. Quando si seleziona [On], impostare il Numero porta predefinito ThinPrint. Utilizzare la porta predefinita 4000.*¹ *²</p> <p>Valore: Off, On (Numero porta: 1 - 32.767)</p> <p> NOTA</p> <p>Questa funzione viene visualizzata quando è attivata l'opzione ThinPrint opzionale.</p>
ThinPrint over SSL	<p>Per utilizzare Thin Print over SSL, selezionare [ThinPrintOver SSL] e [On].</p> <p>Valore: Off, On</p> <p> NOTA</p> <p>Se si seleziona [On], occorre installare i certificati.</p> <p>➔ Embedded Web Server RX User Guide</p>

*1 L'impostazione verrà applicata dopo il riavvio del dispositivo o della rete.

*2 Impostare "SSL" su **[On]** in "Prot. sicurezza".

➔ [Protocollo sicurezza \(pagina 8-30\)](#)

Scansione WSD

Voce	Descrizione
Scansione WSD	<p>Abilitare o disabilitare l'uso di Scansione WSD.*¹</p> <p>Valore: Off, On</p>

*1 L'impostazione verrà applicata dopo il riavvio del dispositivo o della rete.

Stampa WSD

Voce	Descrizione
Stampa WSD	<p>Abilitare o escludere l'uso dei nostri servizi web. Il driver WIA, il driver WAIN e il driver FAX di rete utilizzano il servizio web Enhanced WSD.*¹</p> <p>Valore: Off, On</p>

*1 L'impostazione verrà applicata dopo il riavvio del dispositivo o della rete.

IMPORTANTE

Dopo aver modificato le impostazioni, riavviare la rete oppure spegnere e riaccendere il sistema.

IPSec

Voce	Descrizione
IPSec	<p>Configurare questa impostazione quando si utilizza IPSec.</p> <p>Valore: Off, On</p>

Protocollo sicurezza

Voce	Descrizione
SSL	Abilitare o disabilitare l'uso di SSL. Valore: Off, On
Sicurezza IPP	Selezionare il livello di sicurezza IPP. Questa impostazione è disponibile quando SSL è impostato su [On]. Valore: IPP/IPP su SSL, Solo IPP su SSL
Sicurezza HTTP	Selezionare il livello di sicurezza HTTP. Questa impostazione è disponibile quando SSL è impostato su [On]. Valore: HTTP/HTTPS, Solo HTTPS
Sicurezza SMTP	Selezionare il protocollo di comunicazione in funzione del tipo di sicurezza utilizzata dal server SMTP. Questa impostazione è disponibile quando SSL è impostato su [On]. Valore: Off, SSL/TLS, STARTTLS
Sicurezza POP3 1	Selezionare il protocollo di comunicazione in funzione del tipo di sicurezza utilizzata dal server POP3. Questa impostazione è disponibile quando POP3 è impostato su [On]. Valore: Off, SSL/TLS, STARTTLS
Sicurezza POP3 2	
Sicurezza POP3 3	

Interfaccia LAN

Voce	Descrizione
Interfaccia LAN	Definire le impostazioni dell'interfaccia LAN da utilizzare. Valore: Auto, 10BASE-Half, 10BASE-Full, 100BASE-Half, 100BASE-Full, 1000BASE-T

✔ IMPORTANTE

Dopo aver modificato le impostazioni, riavviare la rete oppure spegnere e riaccendere il sistema.

Ping

Voce	Descrizione
Ping	Immettere il nome host o l'indirizzo IP della destinazione e controllare che la comunicazione con la destinazione sia possibile.  NOTA Se [InterfRete Invio] è impostato su [NIC opzionale], questo elemento non viene visualizzato.

Riavviare la rete

Voce	Descrizione
Riavviare la rete	Riavvia la rete.

Rete opzionale

Tasto [Menu Sistema/Contatore] > [▲] [▼] > [Sistema/Rete] > [OK] > [▲] [▼] > [Rete opzionale] > [OK]

Configurare le impostazioni del Kit d'interfaccia di rete opzionale.

NOTA

Questo menu viene visualizzato quando è installato il Kit d'interfaccia di rete o Kit d'interfaccia di rete wireless opzionale.

Base

Voce	Descrizione
Nome host	Controllare il nome host del sistema. Si può modificare il nome host in Embedded Web Server RX. ➔ Modifica delle informazioni dispositivo (pagina 2-44)
Configurazioni TCP/IP	Per i dettagli sul valore di impostazione. ➔ Config. TCP/IP (pagina 8-27) IPSec (pagina 8-29)
Bonjour	Specificare se utilizzare Bonjour. Valore: Off, On
IPSec	Specificare se utilizzare IPSec. Valore: Off, On
Interfaccia LAN	Scegliere il tipo di interfaccia LAN.*1 Valore: Auto, 10Base-Half, 10Base-Full, 100Base-Half, 100Base-Full, 1000Base-T  NOTA Questa funzione viene visualizzata quando è installato il Kit d'interfaccia di rete opzionale.
Filtr.MACAddress	Abilitare o escludere il filtro MAC Address. ➔ Guida alle funzioni per il Kit d'interfaccia di rete opzionale. Valore: Off, On
Riavviare la rete	Riavvia la scheda di rete della periferica.

*1 L'impostazione verrà applicata dopo il riavvio del dispositivo o della rete.

Rete wireless

Tasto [Menu Sistema/Contatore] > [▲] [▼] > [Sistema/Rete] > [OK] > [▲] [▼] > [Rete wireless] > [OK]

Configurare le impostazioni per il Kit d'interfaccia di rete wireless opzionale.





Impostazione



NOTA

Questa funzione viene visualizzata quando è installato il Kit d'interfaccia di rete wireless opzionale.

Voce	Descrizione
Stato connes.	Se è installato il Kit d'interfaccia di rete wireless opzionale, è possibile controllare lo stato della LAN wireless.
Installaz.Rapida	Se la periferica si collega ad Access Point (AP) che supporta la configurazione automatica della rete wireless, per l'impostazione dei parametri di connessione si può utilizzare la Configurazione rapida.
Rete disponibile	Visualizza i punti di accesso cui il sistema può collegarsi.
Pulsante	Se l'Access Point supporta il metodo Pulsante, si possono configurare le impostazioni wireless utilizzando la configurazione mediante pulsante. Con questo metodo si effettua la connessione premendo il pulsante sull'Access Point.  NOTA Il metodo Pulsante supporta solo la configurazione WPS.
PIN(Disposit.)	Si effettua la connessione utilizzando il codice PIN del sistema. Immettere il codice PIN sull'Access Point. Il codice PIN del sistema viene generato automaticamente.
PIN(Terminale)	Si effettua la connessione utilizzando il codice PIN dell'Access Point. Immettere il codice PIN dell'Access Point.

Voce	Descrizione
Installaz.Pers.	Si possono modificare le impostazioni dettagliate della LAN wireless. Per controllare la connessione con una rete wireless, selezionare [Connetti] .
Nome rete (SSID)	Impostare l'identificativo SSID (Service Set Identifier) della LAN wireless alla quale si connette la periferica.  NOTA Si possono inserire fino a 32 caratteri.
Modo connessione	Impostare il modo di connessione. Valore: Ad hoc, Infrastruttura  NOTA Ad Hoc: Comunica direttamente con il dispositivo senza passare da un Access Point. Non è possibile utilizzare questo metodo per collegare due o più dispositivi. Infrastruttura: Effettua la comunicazione tramite l'Access Point.
Canale	Impostare il canale. Utilizzare [▲] o [▼] oppure i tasti numerici per immettere un numero. Valore: 1 - 11
Autentic. rete	Selezionare il tipo di autenticazione rete. Per selezionare altre opzioni, aprire la pagina home del dispositivo da un computer. Valore: Aperta, Condivisa, WPA-PSK*1, WPA2-PSK*1
Crittografia	Selezionare le impostazioni di crittografia. I valori di impostazione variano in base all'impostazione di "Autentic. rete".
Crittograf. dati	Impostare il metodo di crittografia. Quando "Autentic. rete" è impostata su [Aperta] o [Condivisa]: Valore: Disattiva, WEP Quando "Autentic. rete" è impostata su [WPA-PSK] o [WPA2-PSK]: Valore: TKIP*2, AES, Auto*2
Chiave WEP	Registrare la Chiave WEP. Selezionare [Modifica] e immettere la Chiave WEP con i tasti numerici.  NOTA Si possono inserire fino a 26 caratteri. ➔ Metodo di immissione dei Caratteri (pagina 11-10)
Chiave precondiv*3	Registrare la Chiave precondiv. Selezionare [Modifica] e immettere la Chiave precondiv con i tasti numerici.  NOTA Il numero di caratteri è compreso tra 8 e 64. ➔ Metodo di immissione dei Caratteri (pagina 11-10)

*1 Questa voce non compare se si seleziona **[Ad Hoc]** per "Modo connessione".*2 Non visualizzato se si seleziona **[WPA2-PSK]** in "Autentic. rete".*3 Voce visualizzata se si seleziona **[WPA-PSK]** o **[WPA2-PSK]** in "Autentic. rete".

InterfRete Invio

Tasto [Menu Sistema/Contatore] > [▲] [▼] > [Sistema/Rete] > [OK] > [▲] [▼] > [InterfRete Invio] > [OK]

NOTA



Questa funzione viene visualizzata quando è installato il Kit d'interfaccia di rete o Kit d'interfaccia di rete wireless opzionale.

Voce	Descrizione
InterfRete Invio	Specificare la scheda d'interfaccia di rete da utilizzare per la funzione di invio, per l'autenticazione della rete e per il collegamento alla rubrica esterna. Valore: Standard, NIC opzionale

Imp. blocco I/F

Tasto [Menu Sistema/Contatore] > [▲] [▼] > [Sistema/Rete] > [OK] > [▲] [▼] > [Imp. blocco I/F] > [OK]

Questa funzione consente di proteggere il sistema bloccando l'interfaccia con dispositivi esterni come gli host USB o le interfacce opzionali.

Voce	Descrizione
Host USB	Questa impostazione blocca e protegge la porta USB (Host USB). Valore: Sblocca, Blocca
Dispositivo USB	Questa impostazione blocca e protegge il connettore d'interfaccia USB (Dispositivo USB). Valore: Sblocca, Blocca
Supporto USB	Questa impostazione blocca e protegge lo slot memoria USB. Valore: Sblocca, Blocca  NOTA Questa funzione è disponibile quando l'opzione Host USB è impostata su [Sblocca].
Interf. opz. 1 *1	Questa impostazione blocca e protegge gli slot d'interfaccia opzionali. Valore: Sblocca, Blocca
Interf. opz. 2 *2	 NOTA Se il sistema è dotato di due slot interfaccia opzionale, è possibile impostare questa funzione per ogni slot.

*1 L'opzione [Interfaccia opzionale] viene visualizzata in P-C3065 MFP.

*2 Solo su prodotti con installata la funzione fax.

IMPORTANTE

Dopo aver modificato le impostazioni, riavviare la rete oppure spegnere e riaccendere il sistema.

Level. sicurezza

Tasto [Menu Sistema/Contatore] > [▲] [▼] > [Sistema/Rete] > [OK] > [▲] [▼] > [Level. sicurezza] > [OK]

Voce	Descrizione
Level. sicurezza	<p>Specificare il livello di sicurezza.</p> <p>Valore:</p> <p>Basso: Questo modo è utilizzato durante la manutenzione. Non utilizzarlo in altre situazioni.</p> <p>Alto: Impostazione di sicurezza raccomandata. Utilizzare questa impostazione.</p> <p>Modo Alto: In aggiunta all'impostazione [Alto], questo parametro impedisce che la configurazione del sistema possa essere modificata da un comando esterno.</p>

Riavvia



Tasto [Menu Sistema/Contatore] > [▲] [▼] > [Sistema/Rete] > [OK] > [▲] [▼] > [Riavvia] > [OK]

Voce	Descrizione
Riavvia	Consente di riavviare la CPU senza spegnere il sistema. Utilizzare questa funzione per risolvere eventuali problemi di instabilità di funzionamento del sistema. (Funziona come il riavvio del computer).

Protezione dati

Tasto [Menu Sistema/Contatore] > [▲] [▼] > [Sistema/Rete] > [OK] > [▲] [▼] > [Protezione dati] > [OK]

Configurare le impostazioni per i dati memorizzati sull'unità SSD opzionale e sulla memoria del sistema.

Voce	Descrizione
SSD Initializ.	<p>Consente di inizializzare i dati memorizzati su un'unità SSD opzionale.</p> <p>➔ Data Security Kit (E) Operation Guide</p> <p> NOTA</p> <p>Questa funzione viene visualizzata quando è installata l'unità SSD opzionale e il Data Security Kit opzionale è attivato.</p>
Cancellaz. dati	<p>Consente di ripristinare le impostazioni predefinite per le seguenti informazioni registrate nel sistema.</p> <ul style="list-style-type: none"> • Rubrica • Impostazioni sistema • Trasmissione fax e dati di ricezione/inoltro • Cronologia trasmissione • Dati archiviati nella Casella personalizzata • Applicazioni opzionali <p> IMPORTANTE</p> <p>I dati archiviati in un'applicazione o scheda SD non possono essere cancellati. Per cancellare i dati archiviati su una scheda SD, è necessario formattarla.</p> <p>➔ Form. scheda SD (pagina 8-17)</p> <p> NOTA</p> <p>Una volta attivato, non è più possibile annullare questo processo.</p> <p>Prima di eseguire questa funzione, scollegare il cavo modulare, il cavo di rete e gli altri cavi.</p> <p>Non spegnere l'interruttore principale mentre è in corso la cancellazione dei dati. Se si spegne l'interruttore principale durante la cancellazione dei dati, la cancellazione riprenderà automaticamente alla riaccensione della periferica; in tal caso però non può essere garantita la cancellazione completa dei dati.</p>

Funzione opz.

Tasto [Menu Sistema/Contatore] > [▲] [▼] > [Sistema/Rete] > [OK] > [▲] [▼] > [Funzione opz.] > [OK]

Voce	Descrizione
Funzione opz.	Si possono utilizzare le applicazioni opzionali installate sul sistema. ➔ Applicazioni opzionali (pagina 11-8)

Regol./Manut.

Tasto [Menu Sistema/Contatore] > [▲] [▼] > [Regol./Manut.] > [OK]

Regolare la qualità di stampa e provvedere alla manutenzione del sistema.

Voce	Descrizione
Modo silenzioso	Consente di ridurre la velocità di stampa e di scansione per ottenere un funzionamento più silenzioso.
Modo silenzioso	Impostare il modo silenzioso. Selezionare questa modalità quando il rumore del sistema è troppo elevato. Valore: Off, On
Ogni lavoro	È possibile impostare il Modo silenzioso per ogni lavoro, quale copia e invio. Specificare se autorizzare l'impostazione per ogni lavoro. Valore: Autorizza, Proibisci
Reg. dens. copia	È possibile regolare la densità per la copia. Valore: -3 Più chiaro, -2, -1, 0 Normale, +1, +2, +3 Più scuro
Invio/Cas. Dens.	È possibile regolare la densità durante l'invio o la memorizzazione dei dati nella casella documenti. Valore: -3 Più chiaro, -2, -1, 0 Normale, +1, +2, +3 Più scuro
Contrasto(Copia)	Aumenta o riduce il contrasto generale delle copie. Valore: -3, -2, -1, 0, 1, 2, 3
Contrasto(Invio)	Aumenta o riduce il contrasto generale quando i documenti vengono trasmessi o memorizzati in una casella documenti. Valore: -3, -2, -1, 0, 1, 2, 3
Densità sfondo	È possibile scurire o schiarire la regolazione della densità sfondo.
Copia(Auto)	È possibile scurire o schiarire la regolazione della densità sfondo durante la copiatura. Valore: -3 Più chiaro, -2, -1, 0 Normale, +1, +2, +3 Più scuro
Invio/Casella (Autom.)	È possibile scurire o schiarire la densità dello sfondo quando si trasmettono delle immagini o quando si salvano delle immagini nella casella documenti. Valore: -3 Più chiaro, -2, -1, 0 Normale, +1, +2, +3 Più scuro
Correz. col.auto	Questa impostazione consente di regolare il livello di rilevamento utilizzato dal sistema per determinare se l'originale da trasmettere è a colori o in B&N durante il modo Colore automatico. Se si imposta un valore basso, un maggior numero di originali verrà considerato a colori, mentre un valore alto tenderà a far aumentare il numero degli originali identificati come B&N. Valore: 1 - 5

Voce	Descrizione
Corr. linee nere	<p>Correggere le linee sottili (strisce causate da contaminazione) che possono apparire sull'immagine quando si utilizza l'alimentatore di originali.</p> <p>Valore:</p> <p>Off: La correzione non viene eseguita. Selezionare questa opzione se si desidera ottenere una riproduzione più nitida delle linee sottili sull'originale rispetto a quando è impostato [On (Basso)].</p> <p>On (Basso): La correzione viene eseguita.</p> <p>On (Alto): Selezionare questa opzione se le striature sono ancora visibili dopo aver utilizzato l'opzione [On (Basso)]. La riproduzione delle linee sottili sull'originale può risultare più chiara rispetto a quando è impostato On (Basso).</p>
Calibrazione colore	<p>Questo sistema integra una funzione di calibrazione che interviene automaticamente per compensare le deviazioni che si verificano nel tempo dovute alle variazioni ambientali di temperatura e umidità. Questa funzione permette di stampare i colori nel modo più appropriato regolando nei dettagli sia la tinta che la deviazione del colore.</p> <p>➔ Calibrazione colore (pagina 10-29)</p> <p>Se, dopo l'esecuzione di questa regolazione del colore, la tinta o la deviazione dei colori non dovessero migliorare, vedere:</p> <p>➔ Procedura di Registrazione colore (pagina 10-29)</p>
Registr. colore.	<p>Quando si installa o si sposta la periferica, si possono verificare deviazioni del colore durante la stampa. Utilizzare questa funzione per correggere la posizione dei colori ciano, magenta e giallo e risolvere l'inconveniente.</p> <p>➔ Procedura di Registrazione colore (pagina 10-29)</p>
Imp. servizio	<p>Impostazioni per la manutenzione e l'ispezione della macchina. Questo menu viene principalmente utilizzato per la manutenzione dal tecnico dell'assistenza.</p>

9 Autenticazione utente e Accounting (Accesso utenti, Job Accounting)

In questo capitolo vengono trattati i seguenti argomenti:

Descrizione della gestione dell'accesso utenti	9-2
Abilitazione della gestione dell'accesso utenti	9-3
Impostazione della gestione dell'accesso utenti	9-5
Sicurezza autenticazione	9-5
Aggiunta di un utente (El. utenti locali)	9-6
Modifica delle proprietà utente	9-10
Gestione dell'accesso utenti per la stampa	9-13
Gestione degli utenti per la scansione tramite TWAIN	9-15
Gestione degli utenti per la scansione tramite WIA	9-16
Gestione degli utenti per l'invio di fax dal PC	9-17
Autoriz. locale (Autorizzazione locale)	9-18
Autoriz. gruppo (Impostazioni Autorizzazione Gruppo)	9-19
Conf. autorizzazione guest	9-20
Propr. ut. rete (Come ottenere le proprietà utente di rete)	9-23
Impostazioni scheda ID	9-24
Utilizzo della gestione dell'accesso utenti	9-25
Login/Logout	9-25
Descrizione di Job Accounting	9-26
Abilitazione della funzione Job Accounting	9-27
Accesso Job Accounting	9-28
Impostazione di un account	9-29
Inserimento di un account	9-29
Restrizioni all'uso del sistema	9-31
Modifica di un account	9-32
Eliminazione di un account	9-33
Job Accounting per la stampa	9-34
Job Accounting per la scansione tramite TWAIN	9-35
Job Accounting per la scansione utilizzando WIA	9-36
Job Accounting per i FAX trasmessi da computer	9-37
Configurazione della funzione Job Accounting	9-38
Impostaz. pred.	9-38
Conteggio del numero di pagine stampate	9-39
Stampa rapp. contabilità	9-40
Utilizzo della funzione Job Accounting	9-41
Login/Logout	9-41
Lav. ID sconos.	9-42

Descrizione della gestione dell'accesso utenti

La gestione dell'accesso utenti specifica il modo in cui viene gestito l'accesso degli utenti al sistema. Immettere correttamente il nome utente e la password di login per l'autenticazione dell'utente.

- 1** Abilitare la gestione dell'accesso utenti ([pagina 9-3](#))

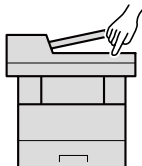

- 2** Impostare l'utente ([pagina 9-6](#))

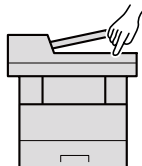

- 3** Immettere nome utente e password di login ed eseguire il lavoro ([pagina 9-25](#))

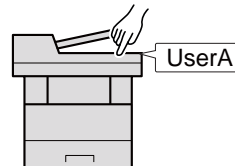

Esistono tre livelli di accesso: "Utente", "Amministratore" e "Amministratore sistema". I livelli di sicurezza possono essere modificati solo dall'amministratore del sistema.

Gestione dell'account del lavoro da PC

Per gestire l'account del lavoro da un PC occorre eseguire le seguenti impostazioni, in aggiunta a quelle descritte in precedenza.

Gestione degli utenti per la stampa da PC

Per gestire gli utenti che stampano sul sistema da PC è necessario impostare i parametri sul driver di stampa.

- 1** Impostare i parametri di gestione dell'accesso utenti sul driver di stampa ([pagina 9-13](#))
- 2** Stampa

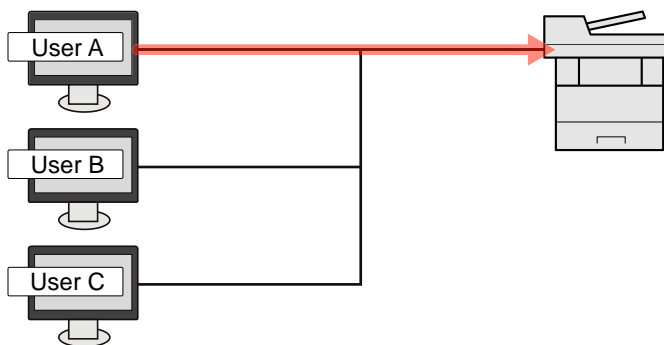

Gestione degli utenti che utilizzano TWAIN per la scansione

Per gestire gli utenti che utilizzano TWAIN per la scansione è necessario impostare i parametri sul driver TWAIN.

➔ [Gestione degli utenti per la scansione tramite TWAIN \(pagina 9-15\)](#)

Gestione degli utenti che utilizzano WIA per la scansione

Per gestire gli utenti che utilizzano WIA per la scansione è necessario impostare i parametri sul driver WIA.

➔ [Gestione degli utenti per la scansione tramite WIA \(pagina 9-16\)](#)

Gestione degli utenti che inviano fax dal PC*1

Per gestire gli utenti che inviano i fax da un PC è necessario impostare i parametri sul driver FAX.

➔ [Gestione degli utenti per l'invio di fax dal PC \(pagina 9-17\)](#)

*1 Solo sui prodotti con installata la funzione fax.

Abilitazione della gestione dell'accesso utenti

È possibile abilitare la gestione dell'accesso utenti. Selezionare uno dei seguenti metodi di autenticazione:

Voce	Descrizioni
Autenticazione locale	Autenticazione utente basata sulle proprietà dell'utente contenute nell'elenco degli utenti locali memorizzato sul sistema.
Autenticazione rete	Autenticazione utente basata sul server di autenticazione. Utilizzare le proprietà utente memorizzate sul server di autenticazione per accedere alla pagina di accesso autenticazione di rete.

1 Visualizzare la schermata.

- 1 Tasto [**Menu Sistema/Contatore**] > [**▲**] [**▼**] > [**Uten/Job Account**] > [**OK**]

NOTA

Se durante la procedura viene visualizzata la schermata di immissione del nome utente di login, immettere nome utente e password di login, quindi selezionare [**Login**]. Per questo, è necessario effettuare il login con i privilegi di amministratore.

Nome utente e password di login predefiniti in fabbrica sono quelli di seguito descritti.

Nome utente login: 3000

Password login: 3000

- 2 Tasto [**▲**] [**▼**] > [**Imp.login utente**] > tasto [**OK**]

2 Configurare le impostazioni.

- 1 Tasto [**▲**] [**▼**] > [**Accesso utenti**] > [**OK**] > [**▲**] [**▼**] > [**Autentic. locale**] o [**Autentic. rete**] > tasto [**OK**]

NOTA

Selezionare [**Off**] per disabilitare la gestione dell'accesso utenti.

Quando si seleziona [**Autentic. locale**]

- 1 [**▲**] [**▼**] > [**NLM**], [**Kerberos**] o [**Ext.**] > tasto [**OK**]
- 2 Immettere il nome host (64 caratteri o meno) del server di autenticazione e selezionare il tasto [**OK**].
- 3 Selezionare il nome dominio per il server di autenticazione e selezionare [**OK**].
 Se il nome dominio non è stato impostato, selezionare il numero in corrispondenza del punto in cui è visualizzato "-----" e premere [**Menu**]. Selezionare [**Modifica**], premere [**OK**] e immettere il nome dominio (256 caratteri o meno). Selezionare [**OK**]; il dominio verrà registrato.
 Per modificare o eliminare un nome dominio già registrato, selezionare il nome dominio e premere [**Menu**].

NOTA

È possibile registrare fino a 10 nomi di domini.

- 4 Quando si seleziona **[Ext.]** come tipo di server, immettere il numero della porta e premere **[OK]**.



NOTA

Se il nome utente e la password di accesso non vengono accettati, controllare le seguenti impostazioni.

- Impostazione di autenticazione rete del sistema
- Proprietà utente del server di autenticazione
- Data e ora del sistema e del server di autenticazione

Se non è possibile eseguire il login a causa delle impostazioni definite sul sistema, eseguire il login utilizzando le credenziali di un amministratore registrato nell'elenco degli utenti locali e modificare le impostazioni.

Impostazione della gestione dell'accesso utenti

Questa funzione consente di registrare, modificare e cancellare gli utenti e di configurare le impostazioni per la gestione dell'accesso utenti.

Sicurezza autenticazione

Se è abilitata l'autenticazione utente, configurare le impostazioni di autenticazione.

Impostazioni di blocco account utente

Si può proibire l'uso di un account utente se l'account in questione immette ripetutamente una password errata durante il login.

1 Visualizzare la schermata.

- 1 Tasto [Menu Sistema/Contatore] > [▲] [▼] > [Uten/Job Account] > [OK]



NOTA

Se durante la procedura viene visualizzata la schermata di immissione del nome utente di login, immettere nome utente e password di login, quindi selezionare [Login]. Per questo, è necessario effettuare il login con i privilegi di amministratore.

Nome utente e password di login predefiniti in fabbrica sono quelli di seguito descritti.

Nome utente login: 3000

Password login: 3000

- 2 Tasto [▲] [▼] > [Imp.login utente] > tasto [OK] > [▲] [▼] > [Blocco account] > [OK]

2 Configurare le impostazioni.

Sono disponibili le seguenti impostazioni.

Voce	Descrizioni
Blocco	Abilitare o escludere i criteri di blocco per l'account. Valore: Off, On
Criteri blocco	Specificare le condizioni e l'estensione di applicazione del blocco account.

Voce	Descrizioni
N. tentativi	Specificare i tentativi di login consentiti prima che l'account venga bloccato. Valore: 1 - 10 volte
Durata blocco	Specificare per quanto tempo l'account deve rimanere bloccato prima che venga sbloccato. Valore: 1 - 60 minuti
Target blocco	Specificare l'estensione di applicazione del blocco account. [Solo acc. rem.] blocca tutte le operazioni diverse da quelle eseguite tramite pannello comandi. Valore: Tutto, Solo acc. rem.
Utenti bloccati	Visualizza l'elenco degli utenti bloccati. Per annullare il blocco: Selezionare il tasto [▲] o [▼] per selezionare l'utente dall'elenco e premere [Seleziona] . Sulla destra dell'utente selezionato compare un segno di spunta. Selezionare [Menu] . Selezionare [Sblocca] e premere [OK] .

Aggiunta di un utente (El. utenti locali)

È possibile aggiungere un nuovo utente. Si possono aggiungere fino a 100 utenti (compreso il nome utente di login predefinito).



NOTA

Sul sistema sono registrati i seguenti utenti predefiniti con diritti di amministratore e privilegi di amministratore. Le proprietà di ogni utente sono:

Amministratore sistema

Nome utente: DeviceAdmin
Nome utente login: 3000
Password login: 3000
 Livello accesso: Amministratore sistema

Amministratore

Nome utente: Admin
 Nome utente login: Admin
 Password login: Admin
 Livello accesso: Amministratore

* Per nome utente e password di accesso rispettare le maiuscole e le minuscole.

Per ragioni di sicurezza, si consiglia di modificare periodicamente il nome utente e regolarmente il nome utente accesso e la password login.

1 Visualizzare la schermata.

- 1 Tasto [Menu Sistema/Contatore] > [▲] [▼] > [Uten/Job Account] > [OK]

NOTA

Se durante la procedura viene visualizzata la schermata di immissione del nome utente di login, immettere nome utente e password di login, quindi selezionare [Login]. Per questo, è necessario effettuare il login con i privilegi di amministratore.

Nome utente e password di login predefiniti in fabbrica sono quelli di seguito descritti.

Nome utente login: 3000

Password login: 3000

- 2 Tasto [▲] [▼] > [Imp.login utente] > tasto [OK] > [▲] [▼] > [El.utenti locali] > [OK] > [Menu] > [▲] [▼] > [Aggiungi utente] > [OK]

2 Immettere le informazioni utente.

- 1 Immettere il nome visualizzato nell'elenco utenti (massimo 32 caratteri) e selezionare il tasto [OK].

NOTA

Per informazioni sull'inserimento dei caratteri, vedere:

➔ [Metodo di immissione dei Caratteri \(pagina 11-10\)](#)

- 2 Immettere il nome utente di login (massimo 64 caratteri) e selezionare il tasto [OK].

NOTA

Non è possibile registrare un nome utente di login già esistente.

- 3 Per registrare informazioni utente dettagliate, premere il tasto [▲] [▼] > [Dettagli] > tasto [OK] Per uscire, premere il tasto [▲] [▼] > [Esci] > tasto [OK]

- 4 Immettere le informazioni utente dettagliate.

Selezionare [Modifica], [Cambia] o [Dettagli] per ciascuna voce, immettere le informazioni, quindi premere il tasto [OK]. Selezionare il tasto [▶] per visualizzare la schermata successiva. Selezionare il tasto [◀] per tornare alla schermata precedente. La tabella mostra le informazioni utente che si devono registrare.

Voce	Descrizioni
Nome utente ^{*1}	Inserire il nome visualizzato nell'elenco degli utenti (massimo 32 caratteri).
Nome utente login ^{*1}	Immettere un nome utente per eseguire il login (massimo 64 caratteri). Non è possibile registrare un nome utente già esistente.
Password per accesso	Immettere una password per eseguire il login (massimo 64 caratteri). Immettere di nuovo la stessa password per confermarla e selezionare il tasto [OK].
Indirizzo E-mail	L'utente può registrare il proprio indirizzo e-mail. L'indirizzo registrato verrà selezionato automaticamente in qualsiasi operazione successiva che richieda l'utilizzo della funzione e-mail.
Livello accesso ^{*1}	Selezionare "Amministratore" o "Utente" in funzione dei privilegi di accesso che si desidera specificare.

Voce	Descrizioni
Nome account	Aggiungere l'account di appartenenza dell'utente. L'utente che ha registrato il proprio nome account può accedere al sistema senza immettere l'ID account. ➔ Descrizione di Job Accounting (pagina 9-26)
Informazioni scheda ID	Registrare le informazioni relative alla scheda ID. Selezionare [Lettura] e premere [OK]. Posizionare la scheda ID sul lettore e selezionare [Lettura].  NOTA Questa funzione viene visualizzata quando è attivato il modulo opzionale ID Card Authentication Kit. ➔ Card Authentication Kit(B) "Card Authentication Kit" (pagina 11-3) Per eliminare le informazioni sulla scheda ID, selezionare [Elimina] > quindi premere [OK].

*1 Obbligatorio quando si registra un utente.

Voce	Descrizioni
Autorizzazione locale *1	<p>Definisce l'autorità di utilizzo di ogni utente.</p> <p>Selezionare [Modifica] per ogni voce, modificare le restrizioni, quindi premere [OK]. Selezionare il tasto [▶] per visualizzare la schermata successiva. Selezionare il tasto [◀] per tornare alla schermata precedente.</p> <p>Sono disponibili le seguenti opzioni di restrizione:</p> <p>Restriz stampa: Stampante Specificare se consentire o vietare l'utilizzo della funzione di stampa.</p> <p>Restriz stampa: Stampante (a colori) Abilitare o escludere le restrizioni per l'utilizzo delle funzioni di stampa a colori della stampante.</p> <p>Restriz stampa: Copia Specificare se consentire o vietare l'utilizzo della funzione di copiatura.</p> <p>Restriz stampa: Copia (a colori) Abilitare o escludere le restrizioni per l'utilizzo delle funzioni di stampa a colori per le copie.</p> <p>Limitaz.f-retro: Specificare se abilitare solo la stampa in fronte-retro.</p> <p>Restriz.Combina: Specificare se abilitare solo la funzione Combina.</p> <p>Restr. EcoPrint.: Specificare se abilitare solo la funzione EcoPrint.</p> <p>Restr.di invio: Specificare se consentire o vietare l'utilizzo della funzione di invio.</p> <p>Limitazione FAX*2: Specificare se consentire o vietare l'utilizzo della funzione di trasmissione fax.</p> <p>Mem.in casella: Specificare se consentire o vietare l'utilizzo della funzione di memorizzazione in casella.</p> <p>Archiv. in mem.: Specificare se consentire o vietare l'utilizzo della funzione di archiviazione sulla memoria rimovibile.</p>
Pannello pers.	<p>Si possono registrare le impostazioni di schermata iniziale e selezione lingua per ogni utente. Le impostazioni qui registrate si possono applicare semplicemente accedendo.</p>

*1 Viene visualizzata quando è abilitata l'opzione Autorizzazione locale.

➔ [Autoriz. locale \(Autorizzazione locale\) \(pagina 9-18\)](#)

*2 Solo su prodotti con installata la funzione fax.

3 Selezionare [OK].

Viene aggiunto un nuovo utente nell'elenco utenti locali.

Modifica delle proprietà utente

È possibile modificare le proprietà dell'utente. I tipi di proprietà che si possono modificare variano in funzione dei privilegi di accesso di cui si dispone.

NOTA

Per modificare le informazioni utente dell'amministratore della periferica, occorre accedere con privilegi di amministratore. Se si accede come utente normale si possono visualizzare solo le informazioni utente.

Nome utente e password di login predefiniti in fabbrica sono quelli di seguito descritti.

Nome utente login: 3000

Password login: 3000

Per un utente con diritti di amministratore che effettua il login

È possibile modificare le proprietà degli utenti e cancellare utenti. Qualsiasi elemento venga aggiunto potrà essere modificato.

1 Visualizzare la schermata.

- 1 Tasto [**Menu Sistema/Contatore**] > [**▲**] [**▼**] > [**Uten/Job Account**] > [**OK**]

NOTA

Se durante la procedura viene visualizzata la schermata di immissione del nome utente di login, immettere nome utente e password di login, quindi selezionare [**Login**]. Per questo, è necessario effettuare il login con i privilegi di amministratore.

Nome utente e password di login predefiniti in fabbrica sono quelli di seguito descritti.

Nome utente login: 3000

Password login: 3000

- 2 Tasto [**▲**] [**▼**] > [**Imp.login utente**] > tasto [**OK**] > [**▲**] [**▼**] > [**El.utenti locali**] > [**OK**]

2 Modificare le proprietà utente.

Modifica delle proprietà utente

- 1 Selezionare l'utente di cui si desidera modificare le proprietà e premere [**OK**].
- 2 Vedere il punto 2 di "Aggiunta di un utente (El.utenti locali)" per modificare le proprietà di un utente.

➔ [Aggiunta di un utente \(El.utenti locali\) \(pagina 9-6\)](#)

- 3 Tasto [**OK**] > [**Si**]

Le informazioni utente vengono modificate.

Cancellazione di un utente

1 Selezionare l'utente di cui si desidera eliminare le proprietà e premere **[Menu]**.

2 Tasto **[▲]** **[▼]** > **[Elimina]** > **[OK]** > **[Sì]**

L'utente selezionato verrà eliminato.



NOTA

Non è possibile eliminare l'utente predefinito con diritti di amministratore della periferica.

Modifica delle informazioni utente da parte dell'utente che effettua il login (Proprietà utente)

Gli utenti possono modificare parzialmente le loro proprietà utente compreso il nome utente, la password di login, l'indirizzo e-mail e il login semplice.

Non è possibile modificare il "Nome utente per accesso", il "Livello di accesso" né il "Nome account"; è però possibile verificarne lo stato.



1 Visualizzare la schermata.

Tasto [Menu Sistema/Contatore] > [▲] [▼] > [Proprietà utente] > [OK]

2 Modificare le proprietà utente.

- 1 Vedere il punto 2 di "Aggiunta di un utente (El. utenti locali)" per modificare le proprietà di un utente.

➔ [Aggiunta di un utente \(El. utenti locali\) \(pagina 9-6\)](#)

Voce	Descrizione
Nome utente	È possibile modificare il nome riportato sull'elenco degli utenti. Si possono inserire fino a 32 caratteri.
Nome utente per accesso	Visualizzare il nome utente di login immesso quando si accede alla periferica.
Password per accesso	È possibile modificare la password utilizzata per eseguire il login alla periferica. Si possono inserire fino a 64 caratteri.
Indirizzo e-mail	È possibile modificare l'indirizzo e-mail dell'utente. Si possono inserire fino a 128 caratteri.  NOTA Non è possibile modificare l'indirizzo e-mail per l'autenticazione rete.
Livello accesso	Visualizzare il livello di accesso dell'utente.
Nome account	Visualizzare l'account cui l'utente appartiene.
Informazioni scheda ID	Visualizza le informazioni relative alla scheda ID dell'utente che ha effettuato l'accesso.  NOTA Questa funzione viene visualizzata quando è attivato il modulo opzionale ID Card Authentication Kit. ➔ Card Authentication Kit(B) "Card Authentication Kit" (pagina 11-3) Questa funzione non viene visualizzata quando, come tipo di server in Autenticazione rete, è impostato [Ext.] e il login viene eseguito con l'account utente certificato nel server specificato come tipo di server [Ext.].
Autoriz. locale*¹	Definisce l'autorità di utilizzo di ogni utente. ➔ Autorizzazione locale (pagina 9-9)
Pannello pers.	Registrare la lingua e la schermata predefinita per ogni utente. ➔ Pannello pers. (pagina 9-9) Gli utenti di rete non vengono visualizzati.

*1 Viene visualizzata quando è abilitata l'opzione Autorizzazione locale.

➔ [Autoriz. locale \(Autorizzazione locale\) \(pagina 9-18\)](#)

- 2 Tasto [OK] > [Si]

Le informazioni utente vengono modificate.

Gestione dell'accesso utenti per la stampa

È possibile gestire gli utenti che stampano sul sistema da un PC.

Configurazione del driver di stampa

Per gestire gli utenti che stampano sul sistema da un PC, è necessario configurare il driver di stampa.

1 Visualizzare la schermata.

- 1 In Windows, fare clic su **[Avvio]** e selezionare **[Dispositivi e stampanti]**.

NOTA

In Windows 8, selezionare **[Impostazioni]** in Accesso sul Desktop, quindi selezionare **[Pannello di controllo]** e **[Dispositivi e stampanti]**.

- 2 Fare clic con il tasto destro del mouse sull'icona del driver di stampa della periferica, quindi selezionare il menu **[Proprietà stampante]** del driver di stampa.
- 3 Fare clic sul pulsante **[Amministratore]** sulla scheda **[Impostazioni periferica]**.

2 Configurare le impostazioni.

- 1 Selezionare **[Accesso utente]** sulla scheda **[Accesso utente]**.

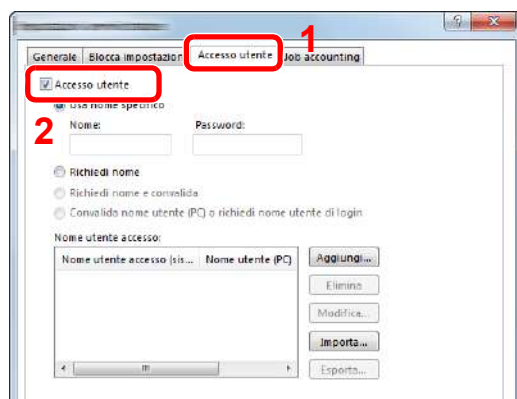

- 2 Configurare la gestione dell'accesso utenti

[Usa nome specifico]: Questa opzione consente di specificare un nome utente e una password in modo da utilizzare lo stesso Accesso utenti per ogni lavoro di stampa. Selezionando questa opzione, l'utente non deve digitare il nome e la password per ogni lavoro di stampa.

[Richiedi nome]: Quando si tenta di eseguire una stampa, si apre la schermata di immissione di nome utente e password. Nome utente e password di login devono essere immessi ad ogni stampa.

[Richiedi nome e convalida]: Quando si tenta di eseguire una stampa, si apre la schermata di immissione di nome utente e password. Immettere il nome utente e la password memorizzati nell'elenco nome utente accesso. Nome utente e password di login devono essere immessi ad ogni stampa.

[Convalida nome utente (PC) o richiedi nome utente di login]: Quando si stampa, il nome utente Windows viene cercato in "Nomi utente login" e la stampa è possibile solo se il nome è registrato. Se il nome non è registrato, la stampa viene annullata per gli utenti in possesso dei soli diritti utente. Se l'utente possiede i privilegi di amministratore, si apre la schermata di immissione di nome utente e password.

- 3 Fare clic su **[OK]**.



NOTA

Per altre impostazioni della funzione Job Accounting, vedere:

➔ **Printing System Driver User Guide**

Gestione degli utenti per la scansione tramite TWAIN

È possibile gestire gli utenti che eseguono le scansioni utilizzando il driver TWAIN.

Configurazione del driver TWAIN

Per gestire gli utenti che eseguono le scansioni utilizzando TWAIN, è necessario configurare il driver TWAIN.

1 Visualizzare la schermata.

- 1 Selezionare il pulsante **[Start]** di Windows, **[Tutti i programmi]**, **[(Nome marchio)]** e poi **[TWAIN Driver Setting]**.

Si apre la schermata TWAIN Driver.

NOTA

In Windows 8, selezionare **[Cerca]** in Accessi, **[App]** e **[TWAIN Driver Setting]**.

- 2 Selezionare la periferica e fare clic su **[Modifica]**.

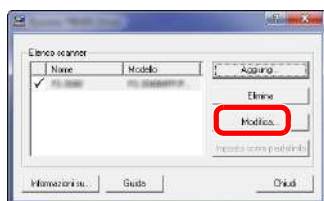

2 Configurare le impostazioni.

- 1 Fare clic su **[Impostazioni autenticazione utente]**.
- 2 Selezionare la casella di spunta accanto a **[Autenticazione]**, quindi immettere Nome utente e Password di login.

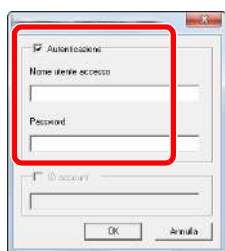

- 3 Fare clic su **[OK]**.

Gestione degli utenti per la scansione tramite WIA

È possibile gestire gli utenti che eseguono le scansioni utilizzando il driver WIA.

Configurazione del driver WIA

Per gestire gli utenti che eseguono le scansioni utilizzando WIA, è necessario configurare il driver WIA.

1 Visualizzare la schermata.

- 1 Fare clic sul pulsante **[Start]** di Windows e selezionare **[Scanner e fotocamere digitali]** in **[Cerca programmi e file]**.
Nell'elenco di ricerca, fare clic su **[Visualizza scanner e fotocamere]**; si aprirà la schermata Scanner e fotocamere digitali.

NOTA

In Windows 8, fare clic su **[Cerca]** in Accessi, **[Impostazioni]**, quindi immettere "Scanner" nella casella di ricerca. Nell'elenco di ricerca, fare clic su **[Visualizza scanner e fotocamere]**; si aprirà la schermata Scanner e fotocamere digitali.

- 2 Selezionare lo stesso nome della periferica in WIA Driver, quindi premere **[Proprietà]**.

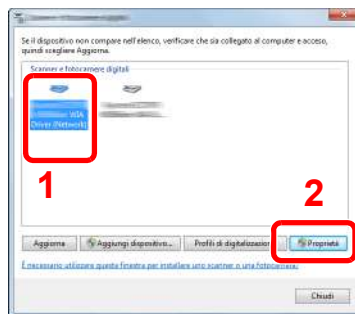

2 Configurare le impostazioni.

- 1 Selezionare la casella di spunta accanto a **[Autenticazione]** sulla scheda **[Impostazioni]**, quindi immettere Nome utente e Password di login.

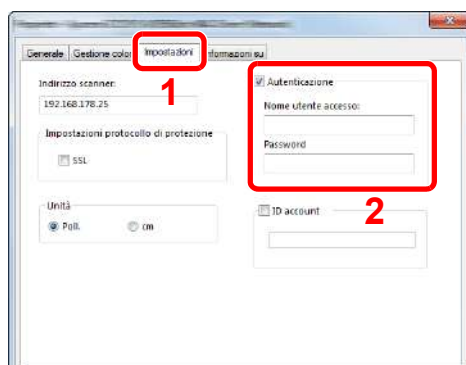

- 2 Fare clic su **[OK]**.

Gestione degli utenti per l'invio di fax dal PC

È possibile gestire gli utenti che trasmettono i fax da un PC.

Configurazione del driver FAX

Per gestire gli utenti che trasmettono i fax da un PC, è necessario configurare il driver FAX.

1 Visualizzare la schermata.

- 1 In Windows, fare clic su [Avvio] e selezionare [Dispositivi e stampanti].

NOTA

In Windows 8, selezionare [Impostazioni] in Accesso sul Desktop, quindi selezionare [Pannello di controllo] e [Dispositivi e stampanti].

- 2 Fare clic con il tasto destro del mouse sull'icona del driver di stampa della periferica, quindi selezionare il menu [Proprietà stampante] del driver di stampa.
- 3 Fare clic su [Impostazione TX FAX] sulla finestra [Preferenze stampa].

2 Configurare le impostazioni.

- 1 Selezionare [Accesso utente] sulla scheda [Autenticazione].

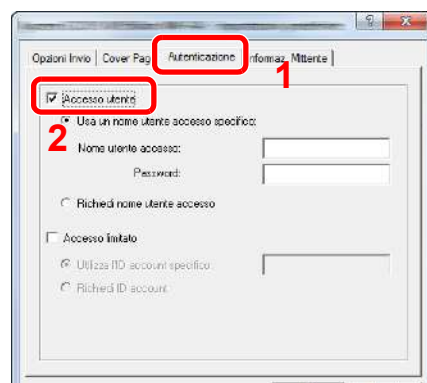

- 2 Configurare la gestione dell'accesso utenti

[Usa un nome utente accesso specifico]: Questa opzione consente di specificare un nome utente e una password in modo da utilizzare lo stesso Accesso utenti per ogni lavoro FAX. Selezionando questa opzione, l'utente non deve digitare il nome e la password per ogni lavoro FAX.

[Richiedi nome utente accesso]: Quando si tenta di eseguire una trasmissione, si apre la schermata di immissione di nome utente e password. Nome utente e password di login devono essere immessi ad ogni trasmissione.

- 3 Fare clic su [OK].

Autoriz. locale (Autorizzazione locale)

Abilitare o disabilitare l'uso di Autorizzazione locale.

NOTA

Per poter utilizzare la funzione di Autorizzazione locale occorre impostare [**Autoriz. locale**] come tipo di autenticazione utente.

➔ [Abilitazione della gestione dell'accesso utenti \(pagina 9-3\)](#)

1 Visualizzare la schermata.

- 1 Tasto [**Menu Sistema/Contatore**] > [**▲**] [**▼**] > [**Uten/Job Account**] > [**OK**]

NOTA

Se durante la procedura viene visualizzata la schermata di immissione del nome utente di login, immettere nome utente e password di login, quindi selezionare [**Login**]. Per questo, è necessario effettuare il login con i privilegi di amministratore.

Nome utente e password di login predefiniti in fabbrica sono quelli di seguito descritti.

Nome utente login: 3000

Password login: 3000

- 2 Tasto [**▲**] [**▼**] > [**Imp.login utente**] > tasto [**OK**]

2 Configurare le impostazioni.

- Tasto [**▲**] [**▼**] > [**Autoriz. locale**] > tasto [**OK**] > [**▲**] [**▼**] > [**Off**] o [**On**] > [**OK**]

Autoriz. gruppo (Impostazioni Autorizzazione Gruppo)

Definire le restrizioni di utilizzo del sistema per ogni gruppo registrato sul server di autenticazione.

NOTA

- Per utilizzare le impostazioni di autorizzazione gruppo, occorre selezionare [**Autentic. rete**] come metodo di autenticazione in "Abilitazione della gestione dell'accesso utenti". Selezionare "On" per "LDAP" in "Dettagli protoc.".
- ➔ [Abilitazione della gestione dell'accesso utenti \(pagina 9-3\)](#)
[Dettagli protocollo \(pagina 8-28\)](#)
- L'impostazione dell'utilizzo dell'autorizzazione gruppo va eseguita sul pannello comandi della periferica. Il gruppo deve essere registrato in Embedded Web Server RX.
- ➔ **Embedded Web Server RX User Guide**

Autorizzazione gruppo

Utilizzare l'autorizzazione gruppo.

1 Visualizzare la schermata.

- 1 Tasto [**Menu Sistema/Contatore**] > [**▲**] [**▼**] > [**Uten/Job Account**] > [**OK**]

NOTA

Se durante la procedura viene visualizzata la schermata di immissione del nome utente di login, immettere nome utente e password di login, quindi selezionare [**Login**]. Per questo, è necessario effettuare il login con i privilegi di amministratore.

Nome utente e password di login predefiniti in fabbrica sono quelli di seguito descritti.

Nome utente login: 3000

Password login: 3000

- 2 Tasto [**▲**] [**▼**] > [**Imp.login utente**] > tasto [**OK**]

2 Configurare le impostazioni.

- [**▲**] [**▼**] > [**Autoriz. gruppo**] > tasto [**OK**] > [**▲**] [**▼**] > [**Off**] o [**On**] > [**OK**]

Conf. autorizzazione guest

Quando è abilitata la gestione dell'accesso utenti, impostare questa funzione per consentire agli utenti guest che non possono eseguire il login di utilizzare comunque la periferica.

NOTA

Per utilizzare la funzione Conf. autorizzazione guest, è necessario abilitare l'opzione Gestione dell'accesso utenti in "Abilitazione della gestione dell'accesso utenti".

➔ [Abilitazione della gestione dell'accesso utenti \(pagina 9-3\)](#)

Autorizzazione guest

Utilizzare l'autorizzazione guest.

1 Visualizzare la schermata.

- 1 Tasto [**Menu Sistema/Contatore**] > [**▲**] [**▼**] > [**Uten/Job Account**] > [**OK**]

NOTA

Se durante la procedura viene visualizzata la schermata di immissione del nome utente di login, immettere nome utente e password di login, quindi selezionare [**Login**]. Per questo, è necessario effettuare il login con i privilegi di amministratore.

Nome utente e password di login predefiniti in fabbrica sono quelli di seguito descritti.

Nome utente login: 3000

Password login: 3000

- 2 Tasto [**▲**] [**▼**] > [**Imp.login utente**] > [**OK**] tasto > [**▲**] [**▼**] > [**Imp. aut. guest**] > tasto [**OK**] > [**▲**] [**▼**] > [**Aut. guest**] > tasto [**OK**]

2 Configurare le impostazioni.

Tasto [**▲**] [**▼**] > [**On**] o [**Off**] > [**OK**]

NOTA

Se è abilitata l'opzione di configurazione dell'autorizzazione guest, occorre selezionare il tasto [**Autenticazione/Logout**] quando si effettua il login.

Le impostazioni predefinite per l'utente guest contemplano solo l'utilizzo della copia in bianco e nero. Se si desidera utilizzare una funzionalità diversa della periferica, accedere come utente autorizzato ad utilizzare detta funzione oppure modificare le impostazioni nelle proprietà guest.

Proprietà guest

Registrare le informazioni relative all'utente guest e le funzioni precluse a questo tipo di utente.

La tabella mostra le informazioni utente che si devono registrare.

Voce	Descrizioni
Nome utente	Inserire il nome visualizzato nell'elenco degli utenti (massimo 32 caratteri). L'impostazione predefinita è "Guest User" (utente guest).
Livello accesso	Viene visualizzata l'autorità assegnata all'utente. Questo valore non può essere modificato.
Nome account	Aggiungere l'account di appartenenza dell'utente.
Regole di autorizzazione	<p>Definisce l'autorità di utilizzo di ogni utente. Le funzioni per le quali è possibile limitare l'accesso sono le seguenti.</p> <p>Restriz stampa: Stampante Specificare se consentire o vietare l'utilizzo della funzione di stampa.</p> <p>Restriz stampa: Stampante (a colori) Specificare se consentire o vietare l'utilizzo della funzione di stampa (a colori).</p> <p>Restriz stampa: Copia Specificare se consentire o vietare l'utilizzo della funzione di copiatura.</p> <p>Restriz stampa: Copia (a colori) Specificare se consentire o vietare l'utilizzo della funzione di copiatura a colori.</p> <p>Limitaz.f-retro Specificare se abilitare solo la stampa in fronte-retro.</p> <p>Restriz.Combina Specificare se abilitare solo la funzione Combina.</p> <p>Restr. EcoPrint. Specificare se abilitare solo la funzione EcoPrint.</p> <p>Restr.di invio Specificare se consentire o vietare l'utilizzo della funzione di invio.</p> <p>Limitazione FAX^{*1} Specificare se consentire o vietare l'utilizzo della funzione di trasmissione fax.</p> <p>Memorizzazione in casella: Specificare se consentire o vietare l'utilizzo della funzione di memorizzazione in casella.</p> <p>Archiv. in mem.: Specificare se consentire o vietare l'utilizzo della funzione di archiviazione sulla memoria rimovibile.</p>

*1 Solo su prodotti con installata la funzione fax.

1 Visualizzare la schermata.

- 1 Tasto [Menu Sistema/Contatore] > [▲] [▼] > [Uten/Job Account] > [OK]



NOTA

Se durante la procedura viene visualizzata la schermata di immissione del nome utente di login, immettere nome utente e password di login, quindi selezionare [Login]. Per questo, è necessario effettuare il login con i privilegi di amministratore.

Nome utente e password di login predefiniti in fabbrica sono quelli di seguito descritti.

Nome utente login: 3000

Password login: 3000

- 2 Tasto [▲] [▼] > [Imp.login utente] > tasto [OK]

2 Configurare le impostazioni.

- 1 Tasto [▲] [▼] > [Imp. aut. guest] > tasto [OK] > [▲] [▼] > [Proprietà guest] > [OK]

- 2 Registrare le informazioni e le funzioni utente guest che sono limitate.

Selezionare [Modifica], [Cambia] o [Dettagli] per ciascuna voce, immettere le informazioni, quindi premere il tasto [OK]. Selezionare il tasto [►] per visualizzare la schermata successiva. Selezionare il tasto [◀] per tornare alla schermata precedente.

3 Selezionare [OK].

Propri. ut. rete (Come ottenere le proprietà utente di rete)

Impostare le informazioni richieste per ottenere le proprietà utente di rete dal server LDAP. Nome utente e indirizzo e-mail ottenuti con questa impostazione vengono riportati nelle informazioni utente, nella schermata di conferma stato e nell'intestazione dell'e-mail.

NOTA

- Per ottenere le proprietà utente di rete dal server LDAP, occorre selezionare **[Autentic. rete]** come metodo di autenticazione in "Abilitazione della gestione dell'accesso utenti". Selezionare "On" per "LDAP" in "Dettagli protoc.".

➔ [Abilitazione della gestione dell'accesso utenti \(pagina 9-3\)](#)
[Dettagli protocollo \(pagina 8-28\)](#)

- La configurazione del metodo per ottenere le informazioni utenti di rete va eseguita sul pannello comandi della periferica. I dettagli delle informazioni da ottenere devono essere impostati in Embedded Web Server RX.

➔ **Embedded Web Server RX User Guide**

1 Visualizzare la schermata.

- 1 Tasto **[Menu Sistema/Contatore]** > **[▲]** **[▼]** > **[Uten/Job Account]** > **[OK]**

NOTA

Se durante la procedura viene visualizzata la schermata di immissione del nome utente di login, immettere nome utente e password di login, quindi selezionare **[Login]**. Per questo, è necessario effettuare il login con i privilegi di amministratore.

Nome utente e password di login predefiniti in fabbrica sono quelli di seguito descritti.

Nome utente login: 3000

Password login: 3000

- 2 Tasto **[▲]** **[▼]** > **[Imp.login utente]** > tasto **[OK]**

2 Configurare le impostazioni.

- Tasto **[▲]** **[▼]** > **[Propri. ut. rete]** > **[OK]** > **[▲]** **[▼]** > **[Off]** o **[On]** > **[OK]**

Impostazioni scheda ID

Se è abilitata l'autenticazione con scheda ID (ID Card), selezionare il tipo di autenticazione.

NOTA

Questa funzione viene visualizzata quando è attivato il modulo opzionale Card Authentication Kit.

➔ [Card Authentication Kit\(B\) "Card Authentication Kit" \(pagina 11-3\)](#)

1 Visualizzare la schermata.

- 1 Tasto [Menu Sistema/Contatore] > [▲] [▼] > [Uten/Job Account] > [OK]

NOTA

Se durante la procedura viene visualizzata la schermata di immissione del nome utente di login, immettere nome utente e password di login, quindi selezionare [Login]. Per questo, è necessario effettuare il login con i privilegi di amministratore.

Nome utente e password di login predefiniti in fabbrica sono quelli di seguito descritti.

Nome utente login: 3000

Password login: 3000

- 2 Tasto [▲] [▼] > [Imp.login utente] > tasto [OK]

2 Configurare le impostazioni.

Tasto [▲] [▼] > [Impost.scheda ID] > [OK]

Sono disponibili le seguenti impostazioni.

Voce	Descrizioni
Login chiave	Quando è abilitata l'autenticazione con scheda ID, consentire o vietare il login mediante tastiera. Valore: Autorizza, Proibisci
Autent. supplm.*1	Abilitare o escludere la richiesta di immissione password dopo l'autenticazione con scheda ID. Valore: Off, Usa password

*1 Questa funzione non viene visualizzata quando come tipo di server è impostato [NTLM] o [Kerberos] in "Autenticazione rete".

Utilizzo della gestione dell'accesso utenti

Questa sezione spiega le procedure per l'impostazione della funzione Job Accounting.

Login/Logout

Se la funzione di gestione dell'accesso utenti è abilitata, ogni volta che si utilizza il sistema viene visualizzata la schermata di immissione nome utente e password di login.

Attenersi alla seguente procedura per effettuare login e logout.

Login

Se durante la procedura viene visualizzata la schermata di immissione del nome utente di login, accedere facendo riferimento a:

➔ [Login \(pagina 2-14\)](#)

Logout

Una volta completata la procedura, selezionare il pulsante [**Autenticazione/Logout**] per ritornare alla schermata di immissione di nome utente e password di login.

Descrizione di Job Accounting

Job accounting gestisce il conteggio dei lavori di copia/stampa/scansione/FAX eseguiti da ogni singolo account mediante l'assegnazione di un ID univoco ad ogni singolo account.

- 1** Abilitazione della funzione Job Accounting. (Vedere [pagina 9-27.](#))
- 2** Impostazione di un account. (Vedere [pagina 9-29.](#))
- 3** Immissione dell'ID account assegnato per l'esecuzione del lavoro. (Vedere [pagina 9-25.](#))
- 4** Conteggio del numero di pagine copiate, stampate, acquisite e trasmesse via fax.

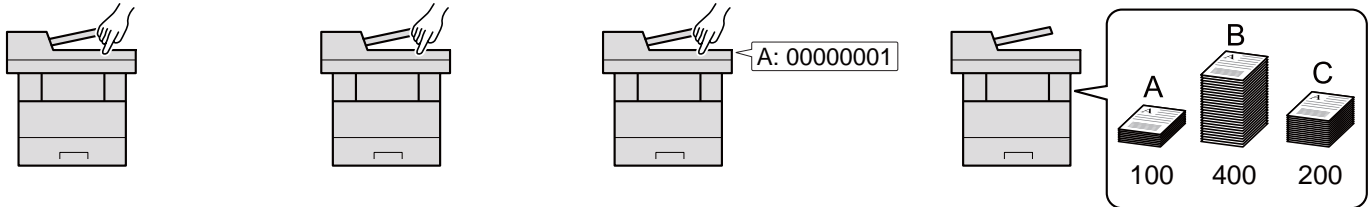

Gestione dell'account del lavoro da PC

Per gestire l'account del lavoro da un PC occorre eseguire le seguenti impostazioni, in aggiunta a quelle descritte in precedenza.

Gestione del numero di pagine stampate da PC

Per gestire il numero di lavori da stampare dal PC in rete, occorre configurare le impostazioni utilizzando il driver di stampa sul computer.

- 1** Impostazione del job accounting per il PC in rete utilizzando il driver di stampa. (Vedere [pagina 9-34.](#))
- 2** Esecuzione della stampa.
- 3** Conteggio del numero di pagine stampate.

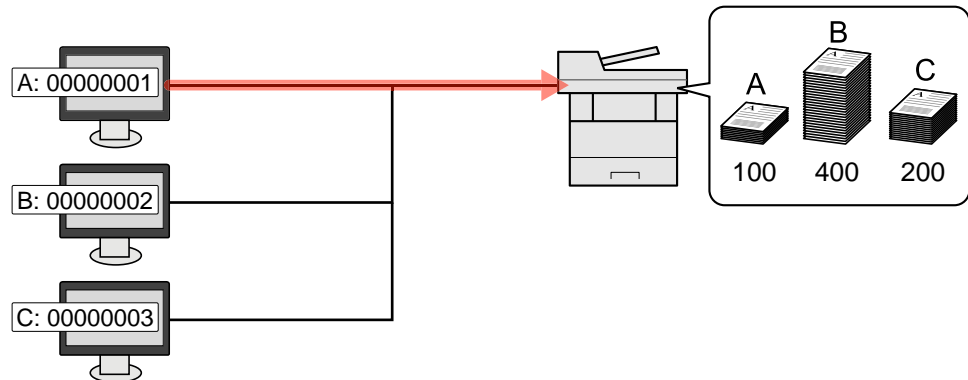

Gestione dell'account del lavoro di scansione tramite TWAIN

Per gestire l'account del lavoro di scansione utilizzando TWAIN è necessario configurare le impostazioni del driver TWAIN sul computer collegato al sistema.

➔ [Job Accounting per la scansione tramite TWAIN \(pagina 9-35\)](#)

Gestione dell'account del lavoro di scansione utilizzando WIA

Per gestire l'account del lavoro di scansione utilizzando WIA è necessario configurare le impostazioni del driver WIA sul computer collegato al sistema.

➔ [Job Accounting per la scansione utilizzando WIA \(pagina 9-36\)](#)

Gestione dei lavori FAX trasmessi da PC*1

Per gestire il numero di lavori fax trasmessi dal PC, occorre configurare le impostazioni utilizzando il driver FAX sul computer.

➔ [Job Accounting per i FAX trasmessi da computer \(pagina 9-37\)](#)

*1 Solo sui prodotti con installata la funzione fax.

Abilitazione della funzione Job Accounting

Abilitazione della funzione Job Accounting. Attenersi alla seguente procedura.

1 Visualizzare la schermata.

- 1 Tasto [Menu Sistema/Contatore] > [▲] [▼] > [Uten/Job Account] > [OK]

NOTA

Se durante la procedura viene visualizzata la schermata di immissione del nome utente di login, immettere nome utente e password di login, quindi selezionare [Login]. Per questo, è necessario effettuare il login con i privilegi di amministratore.

Nome utente e password di login predefiniti in fabbrica sono quelli di seguito descritti.

Nome utente login: 3000

Password login: 3000

- 2 Tasto [▲] [▼] > [Imp.Job Account] > tasto [OK]

2 Configurare le impostazioni.

- Tasto [▲] [▼] > [Job Accounting] > [OK] > [▲] [▼] > [On] > [OK]

NOTA

- Per disabilitare la funzione Job Accounting, selezionare [Off].
- Quando il sistema torna alla schermata Menu Sistema predefinita, viene eseguito automaticamente il logout e ricompare la schermata di immissione dell'ID account. Per continuare, immettere l'ID account.

Accesso Job Accounting

Impostare l'accesso Job Accounting.

1 Visualizzare la schermata.

- 1 Tasto [Menu Sistema/Contatore] > [▲] [▼] > [Uten/Job Account] > [OK]

NOTA

Se durante la procedura viene visualizzata la schermata di immissione del nome utente di login, immettere nome utente e password di login, quindi selezionare [Login]. Per questo, è necessario effettuare il login con i privilegi di amministratore.

Nome utente e password di login predefiniti in fabbrica sono quelli di seguito descritti.

Nome utente login: 3000

Password login: 3000

- 2 Tasto [▲] [▼] > [Imp.Job Account] > tasto [OK]

2 Configurare le impostazioni.

- Tasto [▲] [▼] > [Acces.Accounting] > [OK] > [▲] [▼] > [Locale] o [Rete] > [OK]

Impostazione di un account

È possibile aggiungere, modificare e cancellare un account e impostare delle restrizioni per ogni account.

Inserimento di un account

Si possono inserire fino a 100 account singoli. Si devono specificare le seguenti voci.

Voce	Descrizioni
Nome account	Immettere il nome account (massimo 32 caratteri).
ID account	Specificare un ID account composto da un massimo di otto cifre (da 0 a 99.999.999).
Limitazione	Non viene autorizzata la stampa o la scansione oppure viene limitato il numero di fogli che è possibile caricare. ➔ Restrizioni all'uso del sistema (pagina 9-31)

1 Visualizzare la schermata.

- 1 Tasto [**Menu Sistema/Contatore**] > [**▲**] [**▼**] > [**Uten/Job Account**] > [**OK**]

NOTA

Se durante la procedura viene visualizzata la schermata di immissione del nome utente di login, immettere nome utente e password di login, quindi selezionare [**Login**]. Per questo, è necessario effettuare il login con i privilegi di amministratore.

Nome utente e password di login predefiniti in fabbrica sono quelli di seguito descritti.

Nome utente login: 3000

Password login: 3000

- 2 Tasto [**▲**] [**▼**] > [**Imp.Job Account**] > tasto [**OK**] > [**▲**] [**▼**] > [**Elenco account**] > tasto [**OK**] > [**Menu**] > [**▲**] [**▼**] > [**Aggiungi account**] > [**OK**]

2 Immettere le informazioni di account.

- 1 Immettere il nome account e premere > tasto [**OK**]

NOTA

Per i dettagli sull'immissione dei caratteri, vedere:

➔ [Metodo di immissione dei Caratteri \(pagina 11-10\)](#)

- 2 Immettere l'ID account e premere > [**OK**]

NOTA

Non è possibile utilizzare un "ID account" già registrato. Specificare un ID account diverso.

- 3 Per applicare delle restrizioni all'ID account, selezionare il tasto [**▲**] [**▼**] > [**Dettagli**] > tasto [**OK**].

Per uscire, premere il tasto [**▲**] [**▼**] > [**Esci**] > tasto [**OK**].

4 Controllare nome account e ID account e impostare i limiti di utilizzo.

Per modificare i dettagli, selezionare **[Modifica]**, immettere le informazioni, quindi e premere il tasto **[OK]**. Selezionare il tasto **[▶]** per visualizzare la schermata successiva. Selezionare il tasto **[◀]** per tornare alla schermata precedente.

➔ [Restrizioni all'uso del sistema \(pagina 9-31\)](#)

5 Selezionare il tasto **[OK]**.

Il nuovo account verrà aggiunto nell'elenco degli account.

Restrizioni all'uso del sistema

Questa sezione spiega come restringere l'uso del sistema per account o come specificare un limite per il numero di fogli.

Le funzioni che si possono limitare variano in funzione dell'opzione selezionata "Individuale" o "Totale" per "Copia/stampa".

➔ [Copia/Stampa \(pagina 9-38\)](#)

Funzioni che possono essere limitate

Selezione dell'opzione "Individuale" per la gestione del conteggio copie/stampe e dell'opzione "Dividi" per "Copia/stampa".

Voce	Descrizioni
Restriz stampa Copia (totale)	Limita il numero di fogli utilizzati per la copiatura.
Restriz stampa Copia (A colori)	Limita il numero di pagine utilizzate per le copie a colori.
Restriz stampa Stampante (totale)	Limita il numero di fogli utilizzati per la stampa.
Restriz stampa Stampante (A colori)	Limita il numero di pagine utilizzate per la stampa a colori.
Limitaz. scan. Altro	Limita il numero di fogli acquisiti (escludendo la copiatura).
Limitaz. TX FAX	Limita il numero di fogli inviati tramite fax. Visualizzata solo su prodotti con installata la funzione fax.

Opzione "Totale" selezionata per Copia/stampa

Voce	Descrizioni
Restriz stampa totale	Limita il numero di fogli utilizzati per la copia e la stampa.
Restriz stampa A colori	Limita il numero di pagine utilizzate per la stampa a colori.
Limitaz. scan. Altro	Limita il numero di fogli acquisiti (escludendo la copiatura).
Limitaz. TX FAX	Limita il numero di fogli inviati tramite fax. Visualizzata solo su prodotti con installata la funzione fax.

Applicazione delle restrizioni

Le restrizioni si applicano ai seguenti modi:

Voce	Descrizioni
Off	Non viene applicata nessuna restrizione.
Limite contatore^{*1}	Limita il numero di stampe eseguibili ad incrementi di una pagina, fino a massimo 9.999.999 copie.
Rifiuta utilizzo	Viene applicata la restrizione.

*1 Se è selezionata l'opzione [**Limite contatore**], la schermata [**Limite pagine**] appare dopo aver premuto il tasto [**OK**]. Immettere un limite contatore sulle pagine usando i tasti numerici e selezionare [**OK**].

Modifica di un account

Questa operazione consente di modificare le informazioni dell'account registrato.

1 Visualizzare la schermata.

- 1 Tasto [**Menu Sistema/Contatore**] > [**▲**] [**▼**] > [**Uten/Job Account**] > [**OK**]

NOTA

Se durante la procedura viene visualizzata la schermata di immissione del nome utente di login, immettere nome utente e password di login, quindi selezionare [**Login**]. Per questo, è necessario effettuare il login con i privilegi di amministratore.

Nome utente e password di login predefiniti in fabbrica sono quelli di seguito descritti.

Nome utente login: 3000

Password login: 3000

- 2 Tasto [**▲**] [**▼**] > [**Imp.Job Account**] > tasto [**OK**] > [**▲**] [**▼**] > [**Elenco account**] > [**OK**]

2 Modifica di un account.

- 1 Scegliere l'account che si desidera modificare, quindi selezionare [**OK**].

NOTA

Per modificare le informazioni relative all'account premere [**Menu**], , selezionare [**Dettag/Modif.]]** e premere il tasto [**OK**].

- 2 Vedere il punto 2 di "Inserimento di un account" e "Restrizioni all'uso del sistema" per modificare le informazioni dell'account.

➔ [Inserimento di un account \(pagina 9-29\)](#)
[Restrizioni all'uso del sistema \(pagina 9-31\)](#)

- 3 Tasto [**OK**] > [**Si**]

Le informazioni dell'account vengono modificate.

Eliminazione di un account

Questa operazione consente di eliminare un account.

1 Visualizzare la schermata.

- 1 Tasto [**Menu Sistema/Contatore**] > [**▲**] [**▼**] > [**Uten/Job Account**] > [**OK**]

NOTA

Se durante la procedura viene visualizzata la schermata di immissione del nome utente di login, immettere nome utente e password di login, quindi selezionare [**Login**]. Per questo, è necessario effettuare il login con i privilegi di amministratore.

Nome utente e password di login predefiniti in fabbrica sono quelli di seguito descritti.

Nome utente login: 3000

Password login: 3000

- 2 Tasto [**▲**] [**▼**] > [**Imp.Job Account**] > tasto [**OK**] > [**▲**] [**▼**] > [**Elenco account**] > [**OK**]

2 Eliminare un account.

- 1 Selezionare l'account che si desidera eliminare e premere [**Menu**].
- 2 Tasto [**▲**] [**▼**] > [**Elimina**] > tasto [**OK**] > [**Sì**]

Il documento viene eliminato.

Job Accounting per la stampa

Job Accounting consente di gestire il numero di lavori da stampare da computer.

Configurazione del driver di stampa

Per gestire il numero di lavori da stampare dal PC in rete, occorre configurare le seguenti impostazioni utilizzando il driver di stampa sul computer.

1 Visualizzare la schermata.

- 1 In Windows, fare clic su **[Avvio]** e selezionare **[Dispositivi e stampanti]**.

NOTA

In Windows 8, selezionare **[Impostazioni]** in Accesso sul Desktop, quindi selezionare **[Pannello di controllo]** e **[Dispositivi e stampanti]**.

- 2 Fare clic con il tasto destro del mouse sull'icona del driver di stampa della periferica, quindi selezionare il menu **[Proprietà stampante]** del driver di stampa.
- 3 Fare clic sul pulsante **[Amministratore]** sulla scheda **[Impostazioni periferica]**.

2 Configurare le impostazioni.

- 1 Selezionare **[Job accounting]** sulla scheda **[Job Accounting]**.

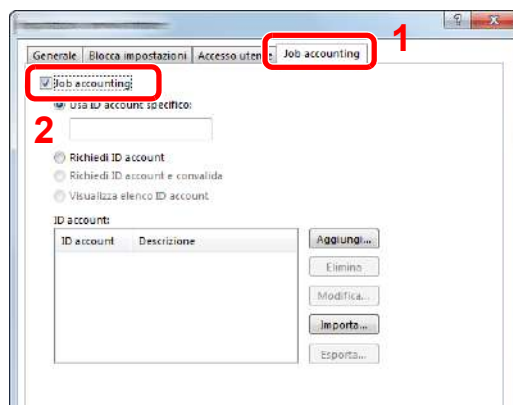

- 2 Impostare l'ID Account.

[Usa ID account specifico]: Immettere l'ID Account. La stampa verrà eseguita utilizzando l'ID Account immesso. Selezionando questa opzione, l'utente non deve digitare l'ID Account per ogni lavoro di stampa.

[Richiedi ID account]: Quando si tenta di eseguire una stampa, si apre la schermata di immissione dell'ID Account. L'ID Account deve essere immesso ad ogni stampa.

[Richiedi ID account e convalida]: Quando si tenta di eseguire una stampa, si apre la schermata di immissione dell'ID Account. Immettere l'ID Account registrato nell'elenco ID account. L'ID Account deve essere immesso ad ogni stampa.

[Visualizza elenco ID account]: L'elenco ID Account viene visualizzato durante la stampa. Selezionare dall'elenco l'ID Account desiderato.

- 3 Fare clic su **[OK]**.

NOTA

Per altre impostazioni della funzione job accounting, vedere:

➔ **Printing System Driver User Guide**

Job Accounting per la scansione tramite TWAIN

Job Accounting consente di gestire il numero di lavori acquisiti utilizzando TWAIN.

Configurazione del driver TWAIN

Per gestire il numero di lavori acquisiti utilizzando TWAIN, occorre configurare le seguenti impostazioni utilizzando il driver TWAIN sul computer.

1 Visualizzare la schermata.

- 1 Selezionare il pulsante **[Start]** di Windows, **[Tutti i programmi]**, **[(Nome marchio)]** e poi **[TWAIN Driver Setting]**.

Si apre la schermata TWAIN Driver.

NOTA

In Windows 8, selezionare **[Cerca]** in Accessi, **[App]** e **[TWAIN Driver Setting]**.

- 2 Selezionare la periferica, fare clic su **[Modifica]**.

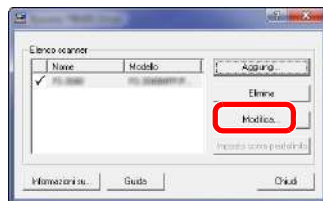

2 Configurare le impostazioni.

- 1 Fare clic su **[Impostazioni autenticazione utente]**.
- 2 Selezionare la casella di spunta accanto ad **[ID account]**, quindi immettere l'ID account.

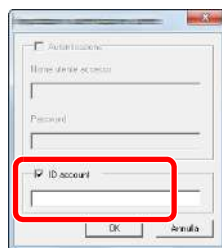

- 3 Fare clic su **[OK]**.

Job Accounting per la scansione utilizzando WIA

È possibile utilizzare la funzione Job Accounting per gestire il numero di lavori acquisiti con WIA.

Impostazione del driver WIA

Per gestire il numero di lavori acquisiti utilizzando WIA, occorre configurare le seguenti impostazioni utilizzando il driver WIA sul computer.

1 Visualizzare la schermata.

- 1 Fare clic sul pulsante **[Start]** di Windows e selezionare **[Scanner e fotocamere digitali]** in **[Cerca programmi e file]**. Nell'elenco di ricerca, fare clic su **[Visualizza scanner e fotocamere]**; si aprirà la schermata Scanner e fotocamere digitali.

NOTA

In Windows 8, fare clic su **[Cerca]** in Accessi, **[Impostazioni]**, quindi immettere "Scanner" nella casella di ricerca. Nell'elenco di ricerca, fare clic su **[Visualizza scanner e fotocamere]**; si aprirà la schermata Scanner e fotocamere digitali.

- 2 Selezionare lo stesso nome della periferica in WIA Driver, quindi premere **[Proprietà]**.

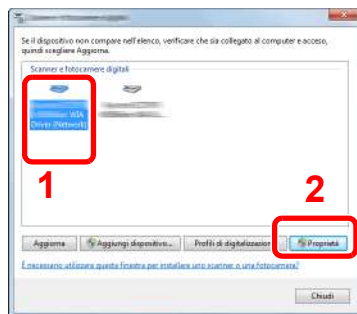

2 Configurare il Driver WIA.

- 1 Selezionare la casella di spunta accanto a **[ID account]** sulla scheda **[Impostazioni]**, quindi immettere l'ID account.

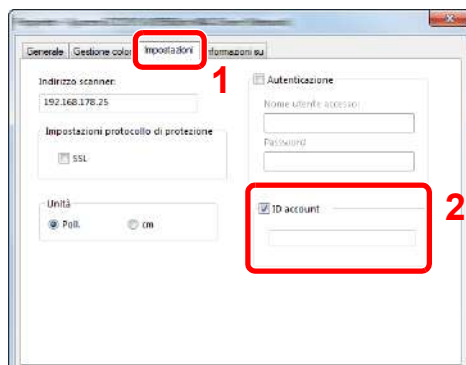

- 2 Fare clic su **[OK]**.

Job Accounting per i FAX trasmessi da computer

Job Accounting consente di gestire il numero di lavori FAX trasmessi da computer.



NOTA

Le funzioni FAX sono disponibili solo sui prodotti dotati di questa funzionalità.

Configurazione del driver FAX

Per gestire il numero di lavori fax trasmessi dal computer, occorre configurare le seguenti impostazioni utilizzando il driver FAX sul computer.

1 Visualizzare la schermata.

- 1 In Windows, fare clic su [Avvio] e selezionare [Dispositivi e stampanti].



NOTA

In Windows 8, selezionare [Impostazioni] in Accesso sul Desktop, quindi selezionare [Pannello di controllo] e [Dispositivi e stampanti].

- 2 Fare clic con il tasto destro del mouse sul nome della periferica da utilizzare come driver FAX, quindi selezionare l'opzione [Preferenze stampa] dal menu a discesa.
- 3 Fare clic su [Impostazione TX FAX] sulla finestra [Preferenze stampa].

2 Configurare le impostazioni.

- 1 Selezionare [Job Accounting] sulla scheda [Autenticazione].

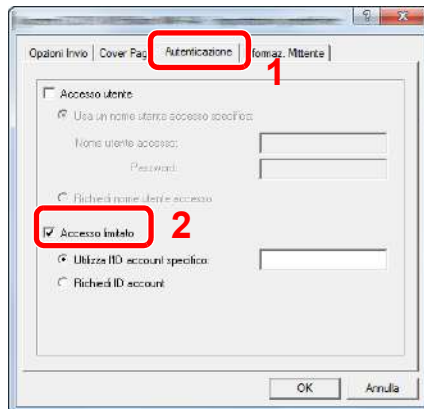

- 2 Impostare il Job Accounting.

[Utilizza l'ID account specifico]: Questa opzione consente di specificare un ID account in modo da utilizzare lo stesso ID account per ogni lavoro FAX. Selezionando questa opzione, l'utente non deve digitare l'ID Account per ogni lavoro FAX.

[Richiedi ID account]: Quando si tenta di eseguire una trasmissione, si apre la schermata di immissione dell'ID Account. L'ID Account deve essere immesso ad ogni trasmissione.

- 3 Fare clic su [OK].

Configurazione della funzione Job Accounting

Impostaz. pred.

Impostare i parametri predefiniti per la funzione job accounting. Per configurare le impostazioni, selezionare Impostaz. pred. e selezionare il parametro da impostare.

Tasto [Menu Sistema/Contatore] > [▲] [▼] > [Uten/Job Account] > [OK] > [▲] [▼] > [Imp.Job Account] > tasto [OK] > [▲] [▼] > [Impostaz. pred.] > [OK]

Per i dettagli sulle singole funzioni, vedere la tabella sottostante.

Voce	Descrizione
Applica limite	<p>È possibile specificare il comportamento del sistema quando il contatore raggiunge il limite massimo per una restrizione. La tabella descrive l'operazione effettuata.</p> <p>Valore</p> <p>Immediatamente: Il lavoro si interrompe non appena il contatore raggiunge il limite massimo. Per il successivo lavoro saranno proibite le attività di invio o di memorizzazione in casella.</p> <p>Successivamente: L'attività di stampa/scansione del lavoro in esecuzione continuerà ma il lavoro successivo verrà rifiutato.</p> <p>Solo avviso: Il lavoro prosegue, ma viene visualizzato un messaggio di avviso.</p>
Copia/Stampa	<p>È possibile stabilire se si desidera che il conteggio delle pagine copiate e stampate venga visualizzato come un unico totale o come due totali distinti (Dividi). La selezione dell'una o dell'altra opzione può avere effetti sulle restrizioni sul conteggio e sul metodo di conteggio.</p> <p>Valore: Totale, Dividi</p> <p>➔ Restrizioni all'uso del sistema (pagina 9-31) Stampa rapp. contabilità (pagina 9-40)</p>
Limite contatore	<p>Quando si aggiunge un nuovo account è possibile modificare le restrizioni predefinite per il numero di fogli usati. Si può impostare un valore compreso tra 1 e 9.999.999.</p> <p>Le funzioni che si possono impostare variano in funzione dell'opzione selezionata per [Cont. copie/stamp]: [Dividi] o [Totale].</p> <p>➔ Copia/Stampa (pagina 9-38)</p>
Opzione [Dividi] selezionata per Cont. copie/stamp	
Copia (Totale)	Imposta la restrizione predefinita per il numero di fogli utilizzati per la copia.
Copia (A Colori)	Imposta la restrizione predefinita per il numero di fogli utilizzati per la copia a colori.
Stampante (Totale)	Imposta la restrizione predefinita per il numero di fogli utilizzati per la stampa.
Stampa (Col.)	Imposta la restrizione predefinita per il numero di fogli utilizzati per la stampa a colori.
Scans. (Altro)	Imposta la restrizione predefinita per il numero di fogli utilizzati per la scansione (tranne le scansioni per la copiatura).
TX FAX*1	Imposta la restrizione predefinita per il numero di fogli utilizzati per la trasmissione fax.
Opzione [Totale] selezionata per Copia/Stampa	
Stampante (Totale)	Imposta la restrizione predefinita per il numero di fogli utilizzati per la copiatura e la stampa.
Stampa (Col.)	Imposta la restrizione predefinita per il numero di fogli utilizzati per la stampa a colori.
Scans. (Altro)	Imposta la restrizione predefinita per il numero di fogli utilizzati per la scansione (tranne le scansioni per la copiatura).
TX FAX*1	Imposta la restrizione predefinita per il numero di fogli utilizzati per la trasmissione fax.

*1 Solo su prodotti con installata la funzione fax.

Conteggio del numero di pagine stampate

È possibile eseguire il conteggio del numero delle pagine stampate. I tipi di conteggio disponibili sono Tutti i job accounting e Contabilità singoli lavori. È possibile eseguire un nuovo conteggio azzerando quello precedente dopo che i relativi dati sono stati memorizzati per un determinato periodo di tempo.

Tasto **[Menu Sistema/Contatore]** > **[▲]** **[▼]** > **[Uten/Job Account]** > **[OK]** > **[▲]** **[▼]** > **[Imp.Job Account]** > tasto **[OK]** > **[▲]** **[▼]** > **[Contab. Totale]** o **[Contab sing. lav]** > **[OK]**

Job Accounting totale

È possibile eseguire e azzerare il conteggio delle pagine per tutti gli account collettivamente in un'unica operazione.

Job Accounting singolo

È possibile eseguire e azzerare il conteggio delle pagine per ciascun account in un'unica operazione. Quando si controlla l'opzione Job accounting singolo selezionare l'account di cui si desidera controllare il conteggio.

Sono disponibili i seguenti tipi di conteggio.

Voce	Descrizioni
Pagine stampate	Visualizza il numero di pagine copiate e stampate e il numero totale di pagine utilizzate. Per controllare il numero di pagine utilizzate si possono anche utilizzare le opzioni [Pagine RX FAX]^{*1} , [Pagine fr/retro] e [Combina pagine] .
Pag. copia/stampa	Visualizza il numero di pagine copiate e stampate e il numero totale di pagine utilizzate. Selezionare il tasto [▶] per visualizzare la schermata successiva. Selezionare il tasto [◀] per tornare alla schermata precedente.
Pagine RX FAX	Visualizza il numero di pagine ricevute.
Pag. stampe tot.	Visualizza il numero totale di pagine utilizzate per la copia e la stampa.
Pagine fr/retro	Visualizza il numero di pagine stampate nel modo [1-faccia] , [2-facce] e le pagine totali in entrambe le modalità. Selezionare il tasto [▶] per visualizzare la schermata successiva. Selezionare il tasto [◀] per tornare alla schermata precedente.
Combina pagine	Visualizza il numero di pagine stampate nel modo [Nessuno] (senza applicazione della funzione Combina), [2 in 1] , [4 in 1] e le pagine totali in entrambe le modalità. Selezionare il tasto [▶] per visualizzare la schermata successiva. Selezionare il tasto [◀] per tornare alla schermata precedente.
Scansione pagine	Visualizza il numero di pagine acquisite per la copiatura, l'invio fax e altre funzioni, nonché il numero totale di pagine digitalizzate. Selezionare il tasto [▶] per visualizzare la schermata successiva. Selezionare il tasto [◀] per tornare alla schermata precedente.
Pagine FAX TX^{*1}	Visualizza il numero di pagine trasmesse via fax.
Ora TX FAX^{*1}	Visualizza la durata totale delle trasmissioni fax.
Azzerata contatore	Azzerata il contatore. Selezionare [Si] sulla schermata di conferma.

*1 Solo su prodotti con installata la funzione fax.

Per controllare le altre voci, selezionare il tasto **[OK]** per tornare alla schermata del livello precedente.

Stampa rapp. contabilità

Si può stampare il conteggio totale delle pagine di tutti i relativi account come un rapporto di contabilità.

Il formato dei rapporti dipende dalla modalità di gestione configurata per la copiatrice e la stampante.

Selezione dell'opzione "Individuale" per la gestione del conteggio copie/stampe

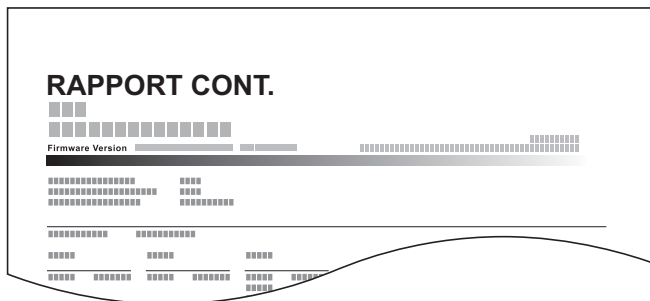

Attenersi alla seguente procedura per stampare un rapporto di contabilità lavori.

1 Preparare la carta.

Verificare che la carta caricata nel cassetto sia di formato Letter o A4.

2 Visualizzare la schermata.

- 1 Tasto [Menu Sistema/Contatore] > [▲] [▼] > [Uten/Job Account] > [OK]



NOTA

Se compare la schermata di immissione del nome utente, immettere nome utente e password di login, quindi selezionare [Login]. Per eseguire questa operazione, è necessario effettuare il login con privilegi di amministratore.

Nome utente e password di login predefinite in fabbrica sono le seguenti.

Nome utente login: 3000

Password login: 3000

- 2 Tasto [▲] [▼] > [Imp.Job Account] > tasto [OK]

3 Stampare il rapporto.

Tasto [▲] [▼] > [Rappor. Account] > [OK] > [Sì]

Viene stampato il rapporto di contabilità.

Utilizzo della funzione Job Accounting

Questa sezione spiega le procedure per l'impostazione della funzione Job Accounting.

Login/Logout

Se la funzione Job Accounting è abilitata, ogni volta che si utilizza il sistema viene visualizzata la schermata di immissione dell'ID account.

Attenersi alla seguente procedura per effettuare login e logout.

Login

- 1 Sulla schermata di immissione dell'ID account, inserire l'ID account utilizzando i tasti numerici e premere il tasto **[OK]**.

NOTA

- Se è stato digitato un carattere errato, premere il tasto **[Annulla]** e digitare di nuovo l'ID account.
- Se l'ID account immesso non corrisponde a quello registrato, il sistema genera un avviso sonoro e il login non verrà eseguito. Immettere l'ID account corretto.
- Selezionando **[Contatore]**, è possibile verificare il numero di pagine stampate e il numero di pagine acquisite.

Quando compare la schermata di immissione di nome utente login e password

Se è abilitata la gestione dell'accesso utenti, verrà visualizzata la schermata di immissione di nome utente accesso e password. Immettere nome utente e password di login per accedere. Se l'utente ha già registrato le informazioni relative all'account, l'immissione dell'ID account può essere saltata.

➔ [Aggiunta di un utente \(El. utenti locali\) \(pagina 9-6\)](#)

- 2 Proseguire con i seguenti punti fino a completare la procedura.

Logout

Una volta completata la procedura, selezionare il pulsante **[Autenticazione/Logout]** per ritornare alla schermata di immissione dell'ID account.

Lav. ID sconos.

Questo parametro permette di definire il comportamento della periferica nella gestione dei lavori inviati senza ID utente o nome utente di login oppure con nome utente di login o ID utente sconosciuti. Se l'opzione Accesso utenti è impostata su non valida e Job Accounting è impostata su valida, attenersi alla seguente procedura quando l'ID account è sconosciuto.

Le voci che si possono impostare sono le seguenti.

Voce	Descrizioni
Autorizza	Viene autorizzata la stampa del lavoro.
Rifiuta	Il lavoro viene rifiutato (non viene stampato).

1 Visualizzare la schermata.

- 1 Tasto [Menu Sistema/Contatore] > [▲] [▼] > [Uten/Job Account] > [OK]

NOTA

Se durante la procedura viene visualizzata la schermata di immissione del nome utente di login, immettere nome utente e password di login, quindi selezionare [Login]. Per questo, è necessario effettuare il login con i privilegi di amministratore.

Nome utente e password di login predefiniti in fabbrica sono quelli di seguito descritti.

Nome utente login: 3000

Password login: 3000

2 Configurare le impostazioni.

- Tasto [▲] [▼] > [Lav. ID sconos.] > [OK] > [▲] [▼] > [Rifiuta] o [Autorizza] > [OK]

10 Problemi e soluzioni

In questo capitolo vengono trattati i seguenti argomenti:

Manutenzione ordinaria	10-2
Pulizia	10-2
Sostituzione della cartuccia toner	10-4
Sostituzione della vaschetta di recupero toner	10-8
Sostituzione punti	10-10
Problemi e soluzioni	10-11
Risoluzione dei problemi	10-11
Risposta ai messaggi di errore	10-17
Regolazione/Manutenzione	10-29
Eliminazione degli inceppamenti carta	10-34
Eliminazione degli inceppamenti dei punti metallici	10-48

Manutenzione ordinaria

Pulizia

La pulizia periodica del sistema garantisce una qualità di stampa ottimale.



ATTENZIONE

Per motivi di sicurezza, scollegare sempre il cavo di alimentazione prima di pulire il sistema.

Lastra di esposizione

Pulire l'area interna dell'alimentatore di originali e la lastra di esposizione con un panno morbido, inumidito con alcol o detergente neutro.



IMPORTANTE

Non utilizzare diluenti o altri solventi organici.

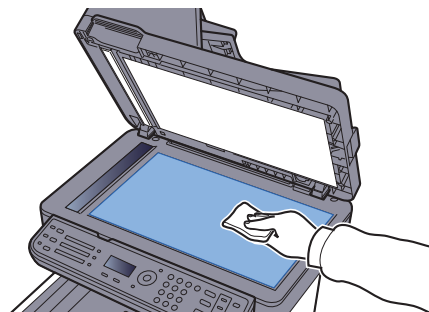
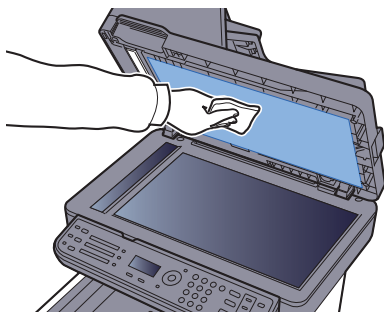

Vetro di lettura

Quando si utilizza l'alimentatore di originali, pulire il vetro di lettura e la guida di lettura con un panno di pulizia asciutto.



IMPORTANTE

Non utilizzare acqua, sapone o solventi per la pulizia.



NOTA

La presenza di sporco sul vetro di lettura o sulla guida di lettura può causare la formazione di strisce nere sulle stampe.

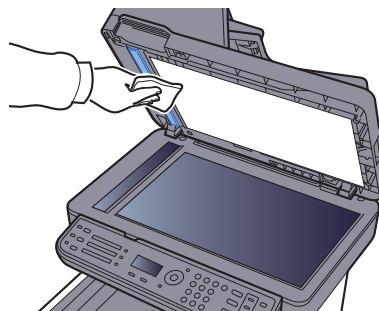
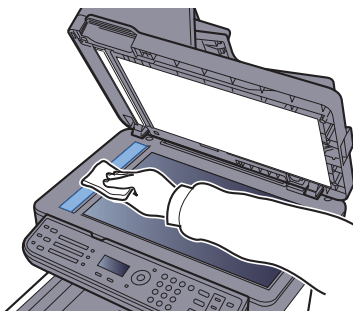

Unità di trasferimento carta

L'unità di trasferimento carta deve essere pulita tutte le volte che si sostituisce la cartuccia toner e la vaschetta di recupero toner. Per una qualità di stampa sempre ottimale si consiglia di pulire l'interno del sistema almeno una volta al mese e tutte le volte che si sostituisce la cartuccia toner.

Se l'unità di trasferimento carta è sporca si possono verificare dei problemi di stampa quali la comparsa di macchie sul retro delle pagine stampate.

ATTENZIONE

Alcuni componenti all'interno del sistema sono molto caldi. Procedere con cautela per prevenire ustioni.

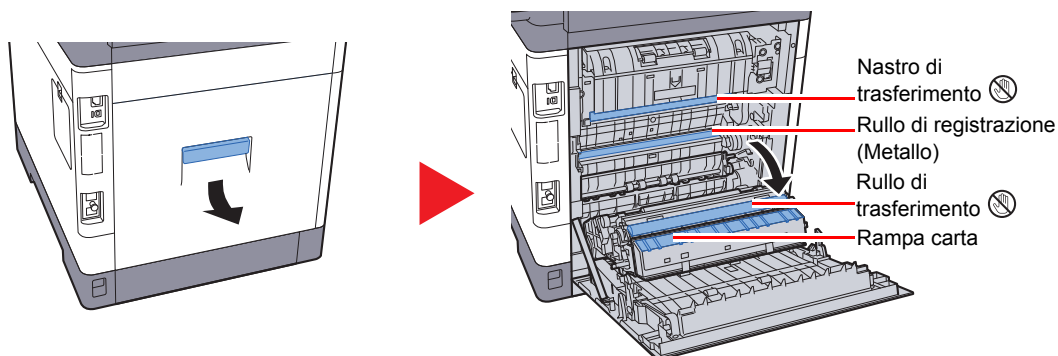

Rimuovere la polvere di carta presente sul rullo di registrazione e sulla rampa carta utilizzando il panno.

IMPORTANTE

Fare attenzione a non toccare il rullo di trasferimento e il nastro di trasferimento durante la pulizia; si potrebbe compromettere la qualità di stampa.

Sostituzione della cartuccia toner

Quando il toner sta per esaurirsi, sul display compare "Toner scarso. (Sost. quando vuoto.)". Assicurarsi di avere a disposizione una cartuccia toner nuova per la sostituzione.

Sostituire il toner quando sul display compare il messaggio "Sostituire il toner."

Frequenza di sostituzione della cartuccia toner

La durata delle cartucce toner dipende dalla quantità di toner richiesta per completare i processi di stampa. In conformità con ISO/IEC 19798 ed EcoPrint, con una cartuccia toner è possibile eseguire il numero di stampe indicate in tabella (carta in formato A4/Letter):

Colore toner	Durata della cartuccia toner (pagine stampabili)
Nero	7.000 immagini
Ciano	5.000 immagini
Magenta	5.000 immagini
Giallo	5.000 immagini



NOTA

- La cartuccia toner fornita con la stampante è intesa all'erogazione toner quando si utilizza per la prima volta il sistema. I kit toner iniziali hanno una capacità di stampa del 50% rispetto alle normali cartucce. Ad esempio: P-C3060 MFP/P-C3065 MFP può stampare 3.500 immagini in B/N utilizzando la cartuccia toner nero iniziale).
- Utilizzare sempre cartucce toner originali. L'uso di cartucce toner non originali può causare la comparsa di difetti immagine e danneggiare la periferica.
- Nel chip memoria della cartuccia toner di questa periferica sono archiviate tutte le informazioni necessarie per ottimizzare la praticità per il cliente, per il sistema di riciclaggio delle cartucce toner usate e per la pianificazione e sviluppo di nuovi prodotti. Tra le informazioni archiviate non vi sono informazioni che permettono l'identificazione degli utenti e vengono utilizzate in modo anonimo unicamente per gli scopi sopra indicati.



ATTENZIONE

È vietato incenerire tutti i componenti che contengono toner. Potrebbero sprigionarsi scintille pericolose.

Sostituzione della cartuccia toner

La procedura di installazione della cartuccia toner è identica per tutti i colori. La procedura qui riportata descrive la sostituzione della cartuccia toner gialla.

1

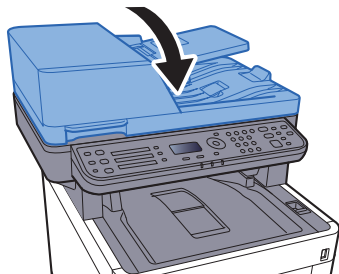

2

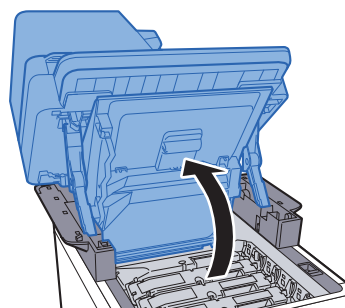
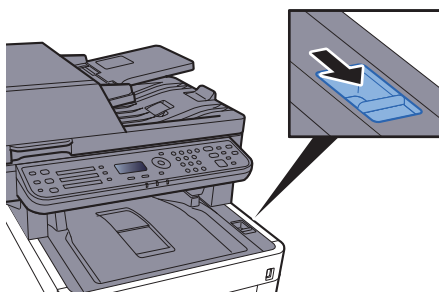

3

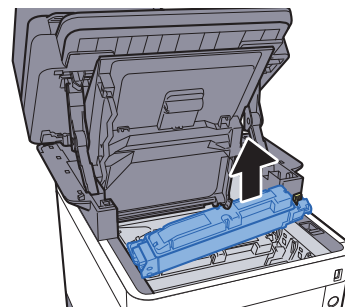
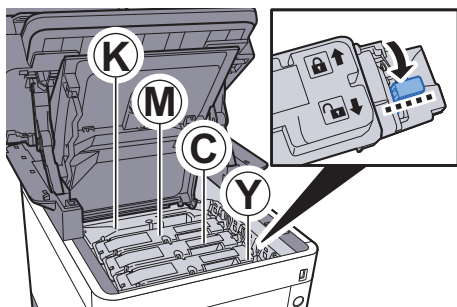

4

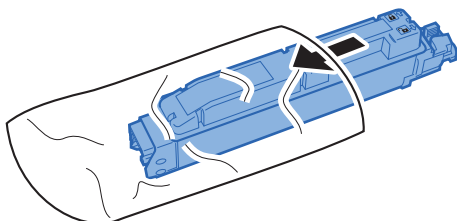

5

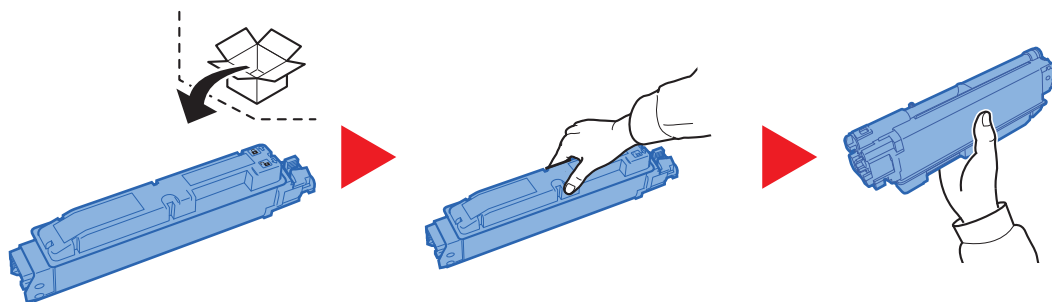

✔ **IMPORTANTE**

Non toccare i punti indicati di seguito.

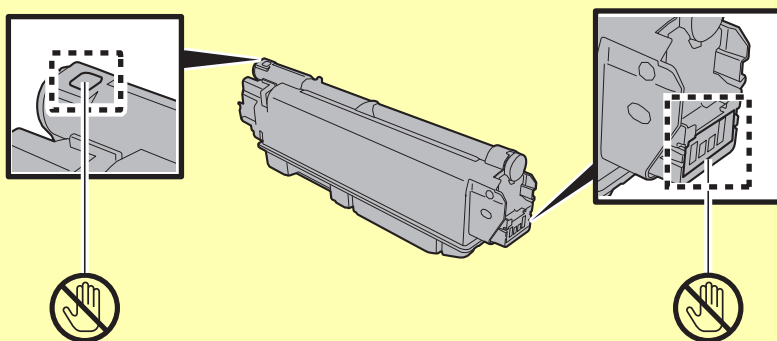

6

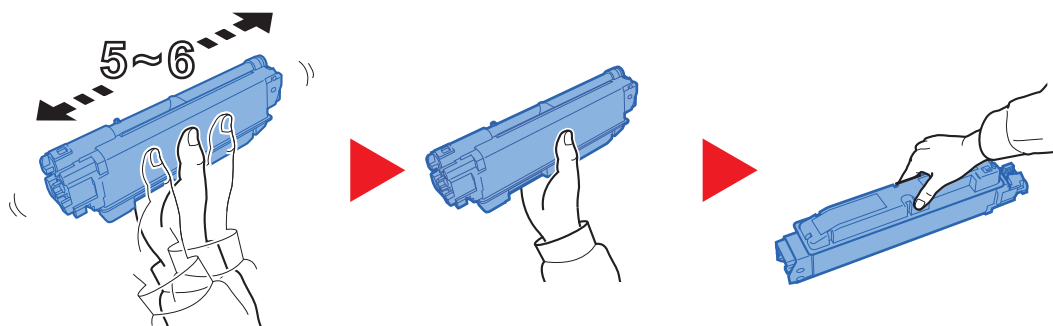

7

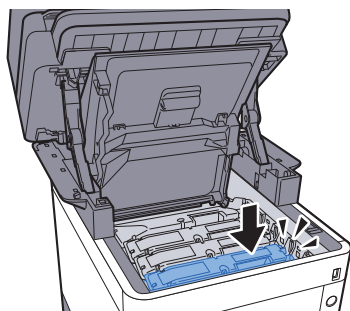

8

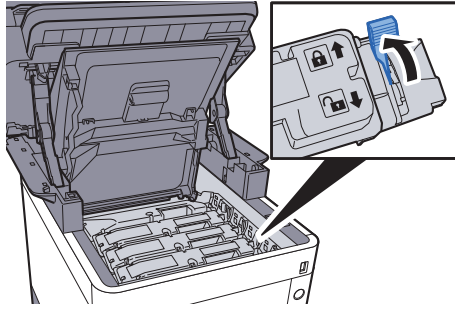

9

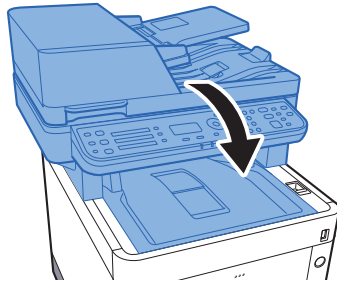

NOTA

- Se l'unità scanner non si chiude, controllare che la nuova cartuccia toner sia stata installata correttamente (al punto 7).
- Restituire la cartuccia toner vuota al rivenditore o al centro di assistenza. Le cartucce toner raccolte verranno riciclate o smaltite in conformità con le normative vigenti.

Sostituzione della vaschetta di recupero toner

Quando la vaschetta recupero toner è piena, sostituirla immediatamente.

ATTENZIONE

È vietato incenerire tutti i componenti che contengono toner. Potrebbero sprigionarsi scintille pericolose.

1

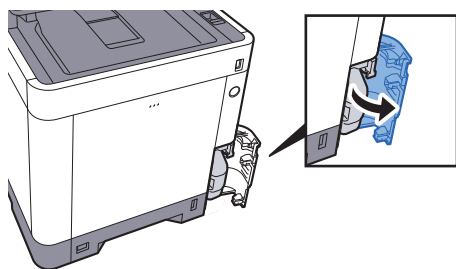

2

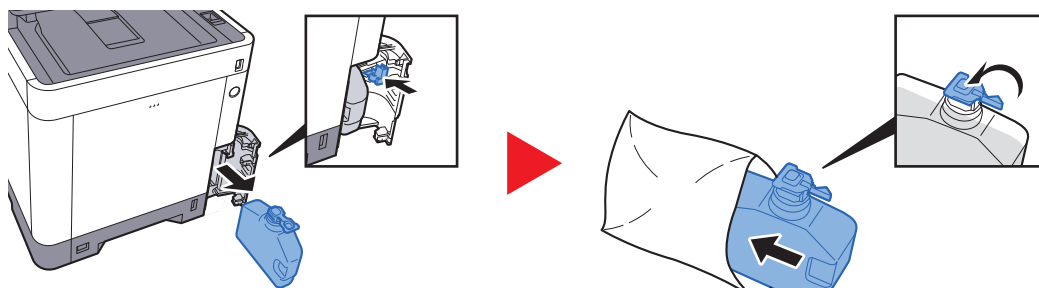

3

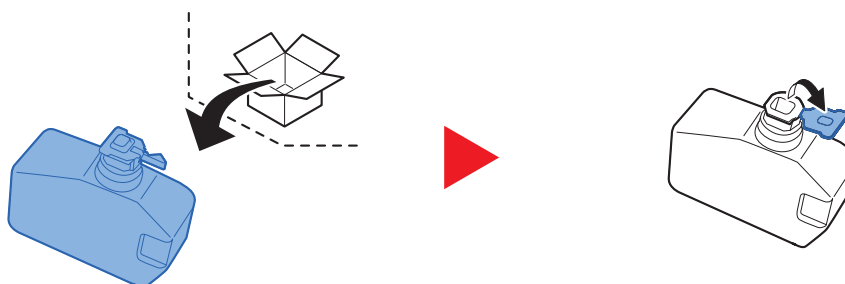

4

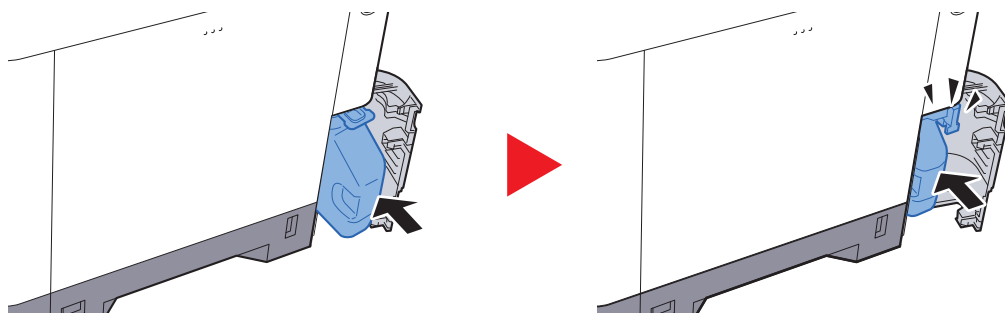

5

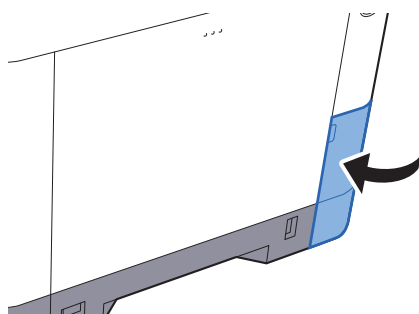

NOTA

Restituire la vaschetta di recupero toner sostituita al rivenditore o al centro di assistenza. Le vaschette di recupero toner verranno riciclate o smaltite in conformità con le normative vigenti.

Sostituzione punti

Aggiungere i punti nella pinzatrice manuale opzionale.



NOTA

Se l'unità di pinzatura esaurisce i punti, rivolgersi al rivenditore o al centro di assistenza.

1

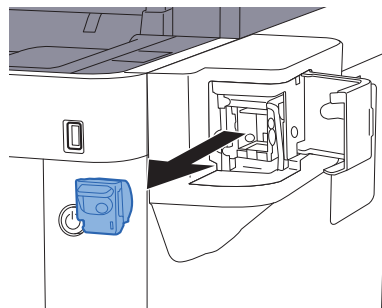
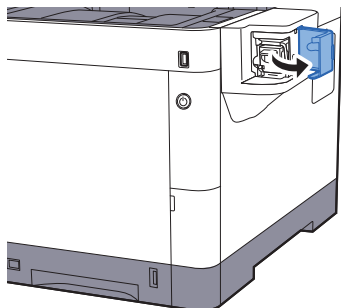

2

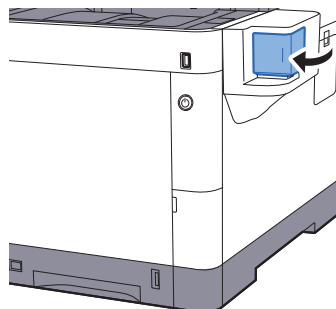
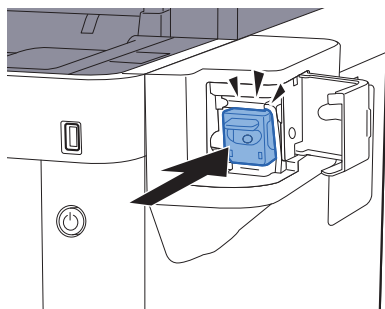

Problemi e soluzioni

Risoluzione dei problemi

La tabella seguente indica le linee guida generali per la risoluzione dei problemi.

Se si verificano problemi relativi al sistema, leggere i controlli ed eseguire le procedure indicate nelle pagine successive. Se il problema persiste, contattare il tecnico dell'assistenza.







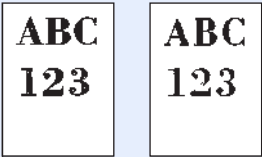

NOTA

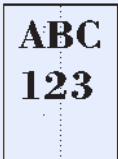
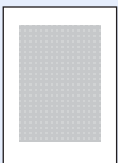

Quando si contatta il centro di assistenza è necessario comunicare il numero di serie.
Per controllare il numero di serie, vedere:

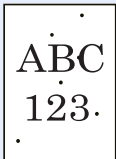
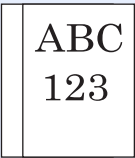
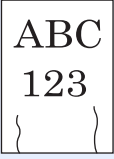

➔ [Controllo del numero di serie della periferica \(pagina 5-5\)](#)

Sintomo	Controlli	Azioni correttive	Pagina di riferimento
All'accensione della periferica non viene visualizzata nessuna schermata.	Controllare il cavo di alimentazione.	Verificare che entrambe le estremità del cavo siano saldamente inserite.	pagina 2-9
Quando si preme il tasto [Avvio] non viene eseguita alcuna copia.	Viene visualizzato un messaggio?	Individuare la risposta appropriata al messaggio e agire di conseguenza.	pagina 10-17
	Il sistema è in modalità a riposo?	Premere qualsiasi tasto sul pannello comandi per ripristinare l'operatività dalla modalità a riposo.	pagina 2-21
Vengono stampati dei fogli bianchi. 	Gli originali sono stati caricati correttamente?	Posizionare gli originali sulla lastra di esposizione, a faccia in giù, e allinearli alle targhette indicatrici del formato.	pagina 5-2
	—	Posizionare i documenti nell'alimentatore di originali a faccia in su.	pagina 5-3
	—	Controllare le impostazioni del programma in uso.	—
La stampa è completamente chiara. 	La carta è umida?	Sostituirla con nuova carta.	pagina 3-2
	È stata modificata la densità?	Selezionare il livello di densità appropriato.	pagina 6-12 pagina 8-36
	Il toner è distribuito in modo uniforme nella cartuccia?	Agitare la cartuccia toner orizzontalmente, da lato a lato, varie volte.	pagina 10-4
	È attivato il modo EcoPrint?	Disabilitare il modo [EcoPrint].	pagina 8-14
	—	Selezionare il tasto [Menu Sistema/Contatore] > [Regol./Manut.] > [Imp. servizio] > [Pulizia tamburo], quindi premere [Si].	—
	—	Controllare che il tipo di carta impostato corrisponda al tipo di carta in uso.	pagina 8-13

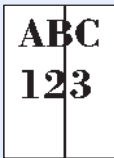
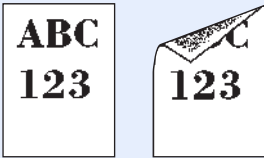
Sintomo	Controlli	Azioni correttive	Pagina di riferimento
<p>Le stampe sono troppo scure anche se lo sfondo dell'originale acquisito è bianco.</p> 	<p>È stata modificata la densità?</p>	<p>Selezionare il livello di densità appropriato.</p>	<p>pagina 6-12 pagina 8-36</p>
<p>Le copie presentano un effetto moiré (punti raggruppati insieme in pattern e non allineati in modo uniforme).</p> 	<p>L'originale è una fotografia stampata?</p>	<p>Impostare l'immagine originale su [Foto].</p>	<p>pagina 6-13</p>
<p>La stampa dei documenti composti da testo non è nitida.</p> 	<p>La qualità immagine selezionata per l'originale è appropriata?</p>	<p>Selezionare la qualità immagine appropriata.</p>	<p>pagina 6-13</p>
<p>Quando viene acquisito un originale bianco lo sfondo bianco presenta dei punti neri o colorati.</p> 	<p>L'alimentatore di originali o la lastra di esposizione sono sporchi?</p>	<p>Pulire l'interno dell'alimentatore di originali o la lastra di esposizione.</p>	<p>pagina 10-2</p>
<p>Le stampe sono sfocate.</p> 	<p>La periferica viene utilizzata in un ambiente molto umido o soggetto a repentini sbalzi di umidità o temperatura?</p>	<p>Utilizzare il sistema in un ambiente con umidità adeguata.</p>	<p>—</p>
	<p>—</p>	<p>Selezionare il tasto [Menu Sistema/ Contatore] > [Regol./Manut.] > [Imp. servizio] > [Pulizia tamburo] > [Sì]</p>	<p>—</p>
<p>Le immagini sono oblique.</p> 	<p>Gli originali sono stati caricati correttamente?</p>	<p>Quando si posizionano gli originali sulla lastra di esposizione, allinearli alle targhette che indicano il formato.</p>	<p>pagina 5-2</p>
	<p>—</p>	<p>Se si caricano i documenti nell'alimentatore di originali, prima di posizionarli, allineare correttamente le guide della larghezza.</p>	<p>pagina 5-3</p>
	<p>La carta è stata caricata correttamente?</p>	<p>Controllare la posizione delle guide di larghezza carta.</p>	<p>pagina 3-4 pagina 3-7</p>

Sintomo	Controlli	Azioni correttive	Pagina di riferimento
<p>Comparsa di righe orizzontali irregolari sull'immagine.</p> 	—	Selezionare il tasto [Menu Sistema/ Contatore] > [Regol./Manut.] > [Imp. servizio] > [MC] e aumentare il valore di regolazione. Aumentare il valore di regolazione a incrementi di 1 rispetto al valore corrente. Se aumentando il valore di 1 non si notano miglioramenti, aumentarlo ulteriormente di 1. Se non si notano miglioramenti, ripristinare il valore originale.	—
<p>L'altitudine è 1.000 m o superiore e sull'immagine compaiono righe bianche orizzontali irregolari.</p> 	—	Selezionare il tasto [Menu Sistema/ Contatore] > [Regol./Manut.] > [Imp. servizio] > [Reg. altitudine], e impostare l'altitudine a un livello superiore al valore corrente.	—
<p>L'altitudine è 1.000 m o superiore e sull'immagine compaiono delle macchie.</p> 	—	Selezionare il tasto [Menu Sistema/ Contatore] > [Regol./Manut.] > [Imp. servizio] > [Reg. altitudine], e impostare l'altitudine a un livello superiore al valore corrente.	—
<p>La carta si inceppa spesso.</p>	<p>La carta è stata caricata correttamente?</p>	<p>Caricare correttamente la carta.</p>	<p>pagina 3-2</p>
	<p>Il tipo di carta in uso è tra quelli accettati dal sistema? È in buone condizioni?</p>	<p>Rimuovere la risma di carta, capovolverla e ricaricarla.</p>	<p>pagina 3-4</p>
	<p>La carta è arricciata, piegata o increspata?</p>	<p>Sostituirla con nuova carta.</p>	<p>pagina 3-4</p>
	<p>All'interno del sistema sono rimasti frammenti di carta strappata o inceppata?</p>	<p>Rimuovere la carta inceppata.</p>	<p>pagina 10-34</p>
<p>Sovrapposizione di 2 o più fogli durante la consegna. (alimentazione di più fogli)</p> 	—	<p>Caricare correttamente la carta.</p>	<p>pagina 3-2</p>
<p>Le stampe sono curvate.</p> 	<p>La carta è stata caricata correttamente?</p>	<p>Caricare correttamente la carta.</p>	<p>pagina 3-2</p>
	<p>La carta è umida?</p>	<p>Sostituirla con nuova carta.</p>	<p>pagina 3-2</p>

Sintomo	Controlli	Azioni correttive	Pagina di riferimento
<p>Le stampe sono arricciate.</p> 	<p>La carta è umida?</p>	<p>Sostituirla con nuova carta.</p>	<p>pagina 3-2</p>
<p>Non è possibile stampare.</p>	<p>Il sistema è alimentato?</p>	<p>Collegare il cavo di alimentazione alla presa di corrente CA.</p>	<p>—</p>
	<p>Il sistema è acceso?</p>	<p>Accendere l'interruttore.</p>	<p>pagina 2-10</p>
	<p>Il cavo USB e il cavo di rete sono collegati?</p>	<p>Collegare saldamente il cavo della stampante e il cavo di rete.</p>	<p>pagina 2-8</p>
	<p>Il lavoro di stampa è stato sospeso?</p>	<p>Riprendere la stampa.</p>	<p>pagina 7-13</p>
<p>Impossibile stampare dalla memoria USB. Il supporto USB non viene riconosciuto.</p>	<p>L'host USB è bloccato?</p>	<p>Selezionare [Sblocca] nelle impostazioni del supporto USB.</p>	<p>pagina 8-34</p>
	<p>—</p>	<p>Controllare che il supporto USB sia inserito saldamente nel sistema.</p>	<p>—</p>
<p>Le stampe presentano delle linee verticali.</p> 	<p>Il vetro di lettura è sporco?</p>	<p>Pulire il vetro lettura.</p>	<p>pagina 10-2</p>
<p>Sporco sul bordo superiore o sul retro del foglio.</p> 	<p>La sezione interna della periferica è sporca?</p>	<p>Pulire la sezione interna della periferica.</p>	<p>pagina 10-3</p>
<p>Parte dell'immagine appare periodicamente sbiadita oppure presenta delle righe bianche.</p> 	<p>—</p>	<p>Aprire e chiudere il pannello posteriore.</p>	<p>pagina 2-3</p>
	<p>—</p>	<p>Selezionare il tasto [Menu Sistema/Contatore] > [Regol./Manut.] > [Imp. servizio] > [MC] e ridurre il valore di regolazione. Diminuire il valore di regolazione a incrementi di 1 rispetto al valore corrente. Se diminuendo il valore di 1 non si riscontrano miglioramenti, ridurlo ulteriormente di 1. Se non si notano miglioramenti, ripristinare il valore originale.</p>	<p>—</p>
	<p>—</p>	<p>Selezionare il tasto [Menu Sistema/Contatore] > [Regol./Manut.] > [Imp. servizio] > [Pulizia tamburo] > [Sì]</p>	<p>—</p>

Sintomo	Controlli	Azioni correttive	Pagina di riferimento
<p>La stampa sul retro del foglio è visibile sulla facciata anteriore.</p> 	—	Impostare su [On] l'opzione [Evita copie sbavate] .	pagina 6-18 pagina 8-14
<p>Stampe con deviazione dei colori.</p> 	—	Eseguire [Calibrazione colore] .	pagina 10-29
	—	Eseguire [Registr. colore] .	pagina 10-29
<p>I colori appaiono diversi rispetto a quanto previsto.</p>	La qualità immagine selezionata per l'originale è appropriata?	Selezionare la qualità immagine appropriata.	pagina 6-13
	È stata caricata la carta colorata sul vassoio?	Caricare la carta colorata sul vassoio.	—
	—	Quando si eseguono delle copie Regolare il bilanciamento del colore.	pagina 6-15
	—	Quando si stampa da computer Regolare il colore utilizzando il driver di stampa.	—
<p>Compare leggermente l'immagine precedente.</p> 	—	Selezionare il tasto [Menu Sistema/ Contatore] > [Regol./Manut.] > [Imp. servizio] > [MC] e aumentare il valore di regolazione. Aumentare il valore di regolazione a incrementi di 1 rispetto al valore corrente. Se aumentando il valore di 1 non si notano miglioramenti, aumentarlo ulteriormente di 1. Se non si notano miglioramenti, ripristinare il valore originale.	—

Sintomo	Controlli	Azioni correttive	Pagina di riferimento
Impossibile trasmettere via SMB.	Il cavo di rete è collegato?	Collegare saldamente il cavo di rete.	pagina 2-8
	Le impostazioni di rete della periferica sono configurate correttamente?	Configurare correttamente le impostazioni TCP/IP.	pagina 8-27
	Le impostazioni di condivisione della cartella sono configurate correttamente?	Controllare le impostazioni di condivisione e i privilegi di accesso nella proprietà della cartella.	pagina 3-15
	Il protocollo SMB è impostato su [On] ?	Impostare le impostazioni relative al protocollo SMB su [On] .	pagina 8-28
	Il [Nome host] è stato immesso correttamente? ^{*1}	Controllare il nome del computer di destinazione dei dati.	pagina 5-18
	Il [Percorso] è stato immesso correttamente?	Controllare il nome di condivisione per la cartella condivisa.	pagina 5-18
	Il [Nome utente login] è stato immesso correttamente? ^{*1 *2}	Controllare il nome del dominio e il nome utente accesso.	pagina 5-18
	È stato utilizzato lo stesso nome di dominio per [Nome host] e [Nome utente login] ?	Eliminare nome del dominio e backslash ("\") da [Nome utente login] .	pagina 5-18
	La [Password login] è stata immessa correttamente?	Controllare la password di accesso.	pagina 5-18
	Sono state configurare correttamente le eccezioni per Windows Firewall?	Configurare correttamente le eccezioni per Windows Firewall.	pagina 3-19
	Le impostazioni di data/ora della periferica, del server dominio e del computer di destinazione dei dati sono diverse?	Impostare la stessa ora su periferica, server dominio e computer di destinazione dei dati.	—
Viene visualizzato il messaggio "Errore di invio"?	Vedere Contromisure all'errore di invio .	pagina 10-26	
La cartuccia toner colori è vuota.	Proseguire la stampa in bianco e nero?	Se la cartuccia toner nero non è esaurita, è possibile proseguire la stampa in bianco e nero selezionando [Stampa in B/N] in [Toner col. vuoto] .	pagina 8-16
Impossibile eseguire un invio e-mail.	Sulla periferica è registrato il limite di dimensione di invio delle e-mail impostato sul server SMTP?	Controllare se è impostato un limite in "Limite dimensione e-mail" per l'impostazione [E-mail] in Embedded Web Server RX e modificare il valore, se necessario.	pagina 2-46
La stampante produce del vapore nell'area attorno all'apertura di uscita carta.	Controllare che la temperatura ambiente non sia troppo bassa o che la carta in uso non sia umida.	In funzione dell'ambiente di stampa e delle condizioni della carta, l'umidità della carta evapora a causa del calore generato durante la stampa ed emette del vapore che potrebbe sembrare del fumo. Non è un problema e si può tranquillamente proseguire la stampa. Se il vapore causa dei fastidi, alzare la temperatura ambiente oppure sostituire la carta con della carta asciutta.	—

*1 Come nome host è anche possibile immettere il nome completo del computer (ad esempio, pc001.abcdnet.com).

*2 Per i nomi utente di login si possono anche utilizzare i seguenti formati:

Nome_dominio/nome_utente (ad esempio, abcdnet/james.smith)

Nome_utente@nome_dominio (ad esempio, james.smith@abcdnet)

Risposta ai messaggi di errore

Se sul display messaggi o sul computer compare uno dei seguenti messaggi, eseguire l'azione correttiva suggerita.

 **NOTA**

Quando si contatta il centro di assistenza è necessario comunicare il numero di serie. Per controllare il numero di serie, vedere:

➔ [Controllo del numero di serie della periferica \(pagina 5-5\)](#)

A

Messaggio	Controlli	Azioni correttive	Pagina di riferimento
Aggiungere toner. [C][M][Y] Lavoro annullato. Modo B/N abilitato.	—	Sostituire la cartuccia toner esaurita con la cartuccia toner specificata. In caso contrario, selezionare [OK] per annullare il lavoro. Il dispositivo stampa in bianco e nero per un certo periodo di tempo.	pagina 10-4
Agitare la cartuccia toner. [C][M][Y][K]	—	Agitare bene la cartuccia toner e reinstallarla.	pagina 10-4
Alimentazione carta impossibile. Inserire il cassetto #.	—	Alimentazione carta impossibile. Impostare il cassetto indicato sul pannello.	—
Alta temperatura. Regol. temp. amb.	—	Regolare la temperatura e l'umidità del locale.	—

B

Messaggio	Controlli	Azioni correttive	Pagina di riferimento
Bassa temperatura. Regol. temp. amb.	—	Regolare la temperatura e l'umidità del locale.	—

C

Messaggio	Controlli	Azioni correttive	Pagina di riferimento
Caricare la carta nel cassetto #. ↑↓ (Visualizzati alternatamente) Inserire della carta nel formato selezionato e premere [OK].	Il cassetto indicato è vuoto?	Caricare la carta. Selezionare [Carta] per selezionare un'altra fonte di alimentazione carta.	pagina 3-4
Caricare la carta nel cassetto #. ↑↓ (Visualizzati alternatamente) Premere OK per cont. da cassetto #.	Il cassetto indicato è vuoto?	Caricare la carta. Selezionare [Carta] per selezionare un'altra fonte di alimentazione carta. Selezionare il tasto [OK] per stampare sulla carta presente nell'alimentazione carta al momento selezionata.	pagina 3-4
Caricare la carta sul bypass. ↑↓ (Visualizzati alternatamente) Inserire della carta nel formato selezionato e premere [OK].	Sul bypass è stata caricata la carta del formato selezionato?	Caricare la carta. Selezionare [Carta] per selezionare un'altra fonte di alimentazione carta.	pagina 3-7
Caricare la carta sul bypass. ↑↓ (Visualizzati alternatamente) Premere OK per cont. da bypass.	Sul bypass è stata caricata la carta del formato selezionato?	Caricare la carta. Selezionare [Carta] per selezionare un'altra fonte di alimentazione carta. Selezionare il tasto [OK] per stampare sulla carta presente nell'alimentazione carta al momento selezionata.	pagina 3-7
Chiudere coperchio #.	È rimasto aperto un coperchio?	Chiudere il coperchio indicato sul pannello.	—
Chiudere l'alimentatore di originali.	L'alimentatore di originali è aperto?	Chiuderlo.	—
Chiudere l'unità scanner.	—	Chiudere l'unità scanner.	—
Controlla cassetto #.	—	Aprire e richiudere il cassetto indicato.	—

E

Messaggio	Controlli	Azioni correttive	Pagina di riferimento
Errore account.	—	Impossibile specificare Job Accounting quando si elabora il lavoro esternamente. Il lavoro viene annullato. Selezionare [OK].	—
Errore di invio.*1	—	Si è verificato un errore durante la trasmissione. Il lavoro viene annullato. Selezionare [OK]. Vedere Contromisure all'errore di invio per il codice di errore e le azioni correttive.	pagina 10-26

Messaggio	Controlli	Azioni correttive	Pagina di riferimento
Errore disco RAM. Premere [OK].	—	<p>Si è verificato un errore sul disco RAM. Lavoro annullato. Selezionare [OK].</p> <p>I possibili codici di errore e le relative descrizioni sono i seguenti.</p> <p>04: Lo spazio insufficiente sul disco RAM. Se è installato il disco RAM opzionale, aumentare la capacità del disco RAM modificando il parametro Modo RAM Disk in Menu Sistema.</p> <p> NOTA</p> <p>Si può aumentare la capacità del disco RAM selezionando [Priorità stampa] in Memoria opz..</p>	pagina 8-20
Errore KPDL. Lavoro annullato. *1	—	<p>Si è verificato un errore PostScript. Il lavoro viene annullato. Selezionare [OK].</p>	—
Errore memoria USB. Lavoro annullato.	—	<p>Si è verificato un errore nella memoria rimovibile. Il lavoro si è interrotto. Selezionare [OK].</p> <p>I possibili codici di errore e le relative descrizioni sono i seguenti.</p> <p>01: La quantità di dati che possono essere memorizzati contemporaneamente è stata superata. Spegner e riaccendere la periferica. Se il problema non si risolve, è probabile che la memoria rimovibile non sia compatibile con la periferica.</p>	—
Errore SSD. Lavoro annullato.	—	<p>Si è verificato un errore sull'unità SSD. Lavoro annullato. Selezionare [OK].</p> <p>I possibili codici di errore e le relative descrizioni sono i seguenti.</p> <p>01: La quantità di dati che possono essere memorizzati contemporaneamente è stata superata. Spegner e riaccendere la periferica. Se l'errore non si risolve, dividere il file in file più piccoli. Se il problema non si risolve neppure dividendo il file, è probabile che il file sia danneggiato. Eliminare il file.</p> <p>04: Spazio su SSD insufficiente per completare l'operazione. Spostare o cancellare i dati non necessari.</p>	—
Errore. Spegner e riaccendere.	—	<p>Si è verificato un errore di sistema. Spegner e riaccendere il sistema.</p>	—

*1 Se la voce Canc. automatica errore è impostata su **[On]**, il lavoro riprenderà automaticamente allo scadere dell'intervallo di tempo impostato. Per informazioni su Canc. automatica errore, vedere:

➔ [Azz. auto rror \(pagina 8-20\)](#)

F

Messaggio	Controlli	Azioni correttive	Pagina di riferimento
File non trovato. Lavoro annullato.	—	Il file specificato non è stato trovato. Il lavoro viene annullato. Selezionare [OK] .	—

G

Messaggio	Controlli	Azioni correttive	Pagina di riferimento
Guasto macchina Chiamare servizio tecnico.	—	Si è verificato un errore sulla periferica. Prendere nota del codice di errore visualizzato sul display e contattare il tecnico dell'assistenza.	—

I

Messaggio	Controlli	Azioni correttive	Pagina di riferimento
ID account errato. Lavoro annullato.*1	—	Per l'elaborazione esterna del lavoro è stato immesso un ID account non corretto. Il lavoro viene annullato. Selezionare [OK] .	—
Il vetro di lettura necessita di pulizia.	—	Pulire il vetro di lettura utilizzando il panno di pulizia fornito con l'alimentatore di originali.	pagina 10-2
Impos. collegarsi al server di autenticaz. Configur. stessa ora su server e perifer.	—	Regolare l'ora sulla periferica in modo che corrisponda a quella configurata sul server.	pagina 2-16
Imp. collegarsi al server. Controllare stato connessione. Lavoro annullato.	—	Controllare lo stato di connessione con il server.	—
Impos. collegarsi al server di autenticaz. Controllare il nome del dominio.	—	Controllare il nome del dominio.	pagina 9-2
Impos. collegarsi al server di autenticaz. Controllare il nome host.	—	Controllare il nome host.	pagina 8-27
Impos. collegarsi al server di autenticaz. Verificare stato di connes. al server.	—	Controllare lo stato di connessione con il server.	—
Imposs. archiviare i dati memorizzazione lavoro. Il lavoro verrà annullato.	—	Il lavoro viene annullato. Selezionare [OK] .	—

Messaggio	Controlli	Azioni correttive	Pagina di riferimento
Impossibile eseguire lavoro. Restrizione mediante Autorizzazione Gruppo.	—	Il lavoro viene annullato perché è stato raggiunto il limite imposto in Autorizzazione Gruppo. Selezionare [OK].	pagina 9-19
Impossibile trovare casella. Lavoro annullato.	—	Impossibile trovare la casella specificata. Lavoro annullato. Selezionare [OK].	—
Impossibile usare questa funzione. >> Trasmissione fax	—	Il lavoro viene annullato a causa delle restrizioni impostate in Autorizzazione utente o in Job Accounting. Selezionare [OK].	—
Impossibile usare questa funzione. >> Stampa			
Impossibile usare questa funzione. >> Invia			
Impossibile usare questa funzione. >> Salva			
Impossibile usare questa casella. Lavoro annullato.	—	Impossibile usare la casella specificata. Lavoro annullato. Selezionare [OK].	—
Incepp. carta nel coperchio posteriore #.	—	Se si verifica un inceppamento carta, il sistema si blocca e viene visualizzata la posizione dell'inceppamento. Lasciare acceso il sistema e seguire le istruzioni per rimuovere la carta inceppata.	pagina 10-34
Inceppamento carta nel bypass.	—	Se si verifica un inceppamento carta, il sistema si blocca e viene visualizzata la posizione dell'inceppamento. Lasciare accesa la periferica e selezionare [Guida]. Seguire le istruzioni e rimuovere la carta inceppata.	pagina 10-34
Inceppamento carta nel cassetto #.			
Inceppamento carta su alimentatore.	—	Si è verificato un inceppamento carta nell'alimentatore di originali. Lasciare accesa la periferica e selezionare [Guida] sulla schermata, quindi attenersi alle istruzioni e rimuovere la carta inceppata.	—
Inserire tutti gli originali e premere Avvio.	—	Rimuovere tutti i documenti dall'alimentatore di originali, ordinarli e riposizionarli. Premere [Avvio] per riprendere la stampa. Premere [Cancella] per annullare il lavoro.	—

*1 Se la voce Canc. automatica errore è impostata su [On], il lavoro riprenderà automaticamente allo scadere dell'intervallo di tempo impostato. Per informazioni su Canc. automatica errore, vedere:

➔ [Azz. auto rror \(pagina 8-20\)](#)

L

Messaggio	Controlli	Azioni correttive	Pagina di riferimento
La cartuccia toner non è bloccata o non è installata correttamente.	—	La cartuccia toner non è inserita correttamente. Inseririla correttamente.	pagina 10-4
La memoria è piena. Lavoro annullato.	—	Non è possibile eseguire il lavoro perché la memoria non è sufficiente. Selezionare [OK] . Il lavoro verrà annullato.	—
La memoria è piena. Impossibile terminare il lavoro di stampa.* ¹	—	<p>Non è possibile proseguire il lavoro perché la memoria è insufficiente. Premere [Continua] per stampare le pagine acquisite. Il lavoro di stampa non può essere completato. Premere [Cancella] per annullare il lavoro.</p> <p>La periferica può riprodurre gli stessi originali configurando le seguenti impostazioni:</p> <ul style="list-style-type: none"> • Selezionare [On] per Modo RAM Disk in Menu Sistema, quindi ridurre il valore della capacità del disco RAM. • Selezionare [Priorità stampa] per Memoria opz. in Menu Sistema. <p> NOTA</p> <p>Prima di modificare l'impostazione del disco RAM o della memoria opzionale, contattare l'amministratore.</p>	—
La memoria rimovibile è esaurita. Lavoro annullato.* ¹	—	Lavoro annullato. Selezionare [OK] . Spazio insufficiente sulla memoria rimovibile. Eliminare i file obsoleti.	—
La vaschetta è piena o non è installata correttamente.	—	La vaschetta di recupero toner non è inserita correttamente. Inseririla correttamente.	pagina 10-8
	La vaschetta di recupero toner è piena?	Sostituire la vaschetta recupero toner.	pagina 10-8
Limitato da Job Accounting. Non è possibile stampare.	—	Il lavoro viene annullato perché è stato raggiunto il limite imposto in Job Accounting. Selezionare [OK] .	—

Messaggio	Controlli	Azioni correttive	Pagina di riferimento
Limitazione Job Accounting superata. Lavoro annullato.	È stato superato il numero di stampe consentito da Job Accounting?	Il numero di stampe supera il numero definito in Job Accounting. Non è possibile stampare altri documenti. Il lavoro viene annullato. Selezionare [OK] .	—
Limite casella superato. Lavoro annullato.*1	Sulla schermata compare [OK] ?	La casella specificata è piena e non è possibile memorizzarvi altri documenti; il lavoro è annullato. Selezionare [OK] . Provare ad eseguire di nuovo l'operazione dopo aver stampato o cancellato i dati presenti nella casella.	—

*1 Se la voce Canc. automatica errore è impostata su **[On]**, il lavoro riprenderà automaticamente allo scadere dell'intervallo di tempo impostato. Per informazioni su Canc. automatica errore, vedere:

➔ [Azz. auto rror \(pagina 8-20\)](#)

M

Messaggio	Controlli	Azioni correttive	Pagina di riferimento
Memoria insuffic. Lavoro impossibile.	—	Impossibile avviare il lavoro. Riprovare.	—
Memoria scanner piena. Il processo verrà annullato.	—	La scansione non può essere eseguita perché la memoria è insufficiente. Il lavoro viene annullato. Selezionare [OK] .	—

N

Messaggio	Controlli	Azioni correttive	Pagina di riferimento
Nome utente/password di login errati Lavoro annullato.*1	—	Per l'elaborazione esterna del lavoro sono stati immessi un nome utente di accesso o una password non corretti. Il lavoro viene annullato. Selezionare [OK] .	—
Non è consentita la stampa multipla di copie.	—	Impossibile stampare più copie perché il disco RAM è disabilitato oppure perché l'unità SSD non è installata. Il lavoro viene annullato. Selezionare [OK] . Provare ad aggiungere più memoria oppure installare l'unità SSD e configurare le impostazioni del disco RAM.	—
Numero massimo di pagine acquisite. Lavoro annullato.	È stato superato il numero di scansioni consentito?	Impossibile acquisire altre pagine. Lavoro annullato. Selezionare [OK] .	—

*1 Se la voce Canc. automatica errore è impostata su **[On]**, il lavoro riprenderà automaticamente allo scadere dell'intervallo di tempo impostato. Per informazioni su Canc. automatica errore, vedere:

➔ [Azz. auto rror \(pagina 8-20\)](#)

O

Messaggio	Controlli	Azioni correttive	Pagina di riferimento
Overrun Lavoro interrotto.	—	Avvertenza. Memoria stampante quasi esaurita. Il lavoro viene sospeso. Riprendere l'esecuzione del lavoro. Selezionare [Continua].	—

P

Messaggio	Controlli	Azioni correttive	Pagina di riferimento
Password casella errata. Lavoro annullato.	—	Per l'elaborazione esterna del lavoro è stata immessa una password casella non corretta. Il lavoro viene annullato. Selezionare [OK].	—
Preparazione stampa.	—	La periferica sta eseguendo una regolazione per preservare la qualità. Prego attendere.	—

R

Messaggio	Controlli	Azioni correttive	Pagina di riferimento
Rimuovi originale dall'alimentatore.	Sono rimasti degli originali nell'alimentatore di originali?	Rimuovere tutti i documenti dall'alimentatore di originali.	—

S

Messaggio	Controlli	Azioni correttive	Pagina di riferimento
Sostituire il toner.	—	Sostituire la cartuccia toner esaurita con la cartuccia toner specificata.	pagina 10-4
Sostituire MK.	—	Occorre sostituire il kit di manutenzione dopo la stampa di 200.000 pagine (P-C3060 MFP/ P-C3065 MFP); per la sua sostituzione si richiede l'intervento di personale qualificato. Contattare il centro di assistenza autorizzato.	—

Messaggio	Controlli	Azioni correttive	Pagina di riferimento
<p>Stampa f/r su questa carta impossibile. ↑↓ (Visualizzati alternatamente) Premere OK per cont. da cassetto #.</p>	<p>È stato selezionato un formato/tipo di carta che non supporta la funzione di stampa fronte/retro?</p>	<p>Selezionare [Carta] per selezionare la carta disponibile. Selezionare [OK] per stampare senza utilizzare la funzione fronte/retro.</p>	<p>pagina 6-23</p>
<p>Stampa f/r su questa carta impossibile. ↑↓ (Visualizzati alternatamente) Premere OK per cont. da bypass.</p>			<p>pagina 6-23</p>

T

Messaggio	Controlli	Azioni correttive	Pagina di riferimento
<p>Toner non originale. Premere [Guida].</p>	<p>La cartuccia toner installata è una cartuccia originale?</p>	<p>Il produttore non si assume alcuna responsabilità per i danni causati dall'uso di una cartuccia toner non originale. Si consiglia di utilizzare esclusivamente cartucce toner originali. Per utilizzare la cartuccia toner installata nella periferica, selezionare il tasto [OK] e il tasto [Stop] contemporaneamente per 3 secondi o più.</p>	<p>—</p>
<p>Toner scarso. [C][M][Y][K] (Sost. quando vuoto.)</p>	<p>—</p>	<p>La cartuccia toner è prossima all'esaurimento. Preparare una nuova cartuccia toner.</p>	<p>—</p>
<p>Toner sconosciuto installato. PC</p>	<p>Le specifiche di paese della cartuccia toner installata sono compatibili con la periferica?</p>	<p>Installare la cartuccia toner specificata.</p>	<p>—</p>





U

Messaggio	Controlli	Azioni correttive	Pagina di riferimento
<p>Utente account bloccato. Contattare l'amministratore. Lavoro annullato.</p>	<p>—</p>	<p>Contattare l'amministratore Il lavoro viene annullato. Selezionare[OK].</p>	<p>—</p>

V

Messaggio	Controlli	Azioni correttive	Pagina di riferimento
<p>Vassoio interno pieno. Rimuovere la carta.</p>	<p>—</p>	<p>Rimuovere la carta dal vassoio interno.</p>	<p>—</p>

Contromisure all'errore di invio

Codice di errore	Messaggio	Azioni correttive	Pagina di riferimento
1101	Impossibile inviare l'e-mail.	Controllare il nome host del server SMTP in Embedded Web Server RX.	pagina 2-46
	Impossibile inviare tramite FTP.	Controllare il nome host dell'FTP.	pagina 5-18
	Impossibile inviare tramite SMB.	Controllare il nome host dell'SMB.	pagina 5-18
1102	Impossibile inviare tramite SMB.	Controllare le impostazioni SMB. <ul style="list-style-type: none"> Nome utente login e password login  NOTA Se il mittente è un domain user, specificare il nome del dominio. <ul style="list-style-type: none"> Nome host Percorso 	pagina 5-18
	Impossibile inviare l'e-mail.	Eeguire i seguenti controlli in Embedded Web Server RX. <ul style="list-style-type: none"> Nome utente e password di login SMTP Nome utente e password di login POP3 Limite dimensione e-mail 	pagina 2-46
	Impossibile inviare tramite FTP.	Controllare le impostazioni FTP. <ul style="list-style-type: none"> Nome utente login e password login  NOTA Se il mittente è un domain user, specificare il nome del dominio. <ul style="list-style-type: none"> Percorso Permessi di condivisione cartella del contatto 	pagina 5-18
1103	Impossibile inviare tramite SMB.	Controllare le impostazioni SMB. <ul style="list-style-type: none"> Nome utente login e password login  NOTA Se il mittente è un domain user, specificare il nome del dominio. <ul style="list-style-type: none"> Percorso Permessi di condivisione cartella del contatto 	pagina 5-18
	Impossibile inviare tramite FTP.	Controllare le impostazioni FTP. <ul style="list-style-type: none"> Percorso Permessi di condivisione cartella del contatto 	pagina 5-18
1104	Impossibile inviare l'e-mail.	Controllare l'indirizzo e-mail.  NOTA Se l'indirizzo viene rifiutato dal dominio, non sarà possibile inviare il messaggio e-mail.	pagina 5-17

Codice di errore	Messaggio	Azioni correttive	Pagina di riferimento
1105	Impossibile inviare tramite SMB.	Controllare le seguenti impostazioni. Tasto [Menu Sistema/Contatore] > [Sistema/Rete] > [Conf. di rete] > [Config. TCP/IP] > [Dettagli protoc.] > [SMB]	pagina 8-27
	Impossibile inviare l'e-mail.	Selezionare [On] per le impostazioni SMTP in Embedded Web Server RX.	pagina 2-46
	Impossibile inviare tramite FTP.	Controllare le seguenti impostazioni. Tasto [Menu Sistema/Contatore] > [Sistema/Rete] > [Conf. di rete] > [Config. TCP/IP] > [Dettagli protoc.] > [FTP(Client)]	pagina 8-27
1106	Impossibile inviare l'e-mail.	Controllare l'indirizzo mittente SMTP in Embedded Web Server RX	pagina 2-46
1131	Impossibile inviare tramite FTP.	Abilitare SSL. Tasto [Menu Sistema/Contatore] > [Sistema/Rete] > [Conf. di rete] > [Prot. sicurezza] > [SSL]	pagina 8-30
1132	Impossibile inviare l'e-mail.	Eseguire i seguenti controlli per il server SMTP. <ul style="list-style-type: none"> SMTP over SSL è disponibile? La crittografia è disponibile? 	Vedere Embedded Web Server RX User Guide .
	Impossibile inviare tramite FTP.	Eseguire i seguenti controlli per il server FTP. <ul style="list-style-type: none"> L'FTPS è disponibile? La crittografia è disponibile? 	—
2101	Impossibile inviare tramite SMB.	Controllare le impostazioni SMB e della rete. <ul style="list-style-type: none"> Il cavo di rete è collegato. L'hub non funziona correttamente. Il server non funziona correttamente. Nome host e indirizzo IP Numero porta 	—
	Impossibile inviare tramite FTP.	Controllare le impostazioni FTP e della rete. <ul style="list-style-type: none"> Il cavo di rete è collegato. L'hub non funziona correttamente. Il server non funziona correttamente. Nome host e indirizzo IP Numero porta 	—
	Impossibile inviare l'e-mail.	Controllare la rete e Embedded Web Server RX. <ul style="list-style-type: none"> Il cavo di rete è collegato. L'hub non funziona correttamente. Il server non funziona correttamente. Nome del server POP3 dell'utente POP3 Nome server SMTP 	pagina 2-46

Codice di errore	Messaggio	Azioni correttive	Pagina di riferimento
2102 2103	Impossibile inviare tramite FTP.	Controllare la rete. <ul style="list-style-type: none"> • Il cavo di rete è collegato. • L'hub non funziona correttamente. • Il server non funziona correttamente. 	—
		Eseguire i seguenti controlli per il server FTP. <ul style="list-style-type: none"> • L'FTP è disponibile? • Il server non funziona correttamente. 	—
	Impossibile inviare l'e-mail.	Controllare la rete. <ul style="list-style-type: none"> • Il cavo di rete è collegato. • L'hub non funziona correttamente. • Il server non funziona correttamente. 	—
2201 2202 2203 2231	Impossibile inviare l'e-mail. Impossibile inviare tramite FTP. Impossibile inviare tramite SMB.	Controllare la rete <ul style="list-style-type: none"> • Il cavo di rete è collegato. • L'hub non funziona correttamente. • Il server non funziona correttamente. 	—
2204	Impossibile inviare l'e-mail.	Controllare il limite di dimensioni delle e-mail nelle impostazioni SMTP in Embedded Web Server RX.	pagina 2-46
3101	Impossibile inviare l'e-mail.	Controllare i metodi di autenticazione di mittente e contatto.	—
	Impossibile inviare tramite FTP.	Controllare la rete. <ul style="list-style-type: none"> • Il cavo di rete è collegato. • L'hub non funziona correttamente. • Il server non funziona correttamente. 	—
3201	Impossibile inviare l'e-mail.	Controllare il metodo di autenticazione utente SMTP del contatto.	—
0007 4201 4701 5101 5102 5103 5104 7101 7102 7103 720f	—	Spegnere e riaccendere l'interruttore di alimentazione principale. Se questo errore si verifica più volte, prendere nota del codice di errore visualizzato e contattare il centro di assistenza.	pagina 2-10
9181	—	L'originale acquisito supera il numero di pagine accettabile di 999. Inviare le pagine in eccesso separatamente.	—

Regolazione/Manutenzione

Calibrazione colore

Questo sistema integra una funzione di calibrazione che interviene automaticamente per compensare le deviazioni che si verificano nel tempo dovute alle variazioni ambientali di temperatura e umidità. Per assicurare la massima qualità nella stampa a colori, l'operazione di calibrazione del colore viene eseguita automaticamente all'accensione del sistema. Se, dopo l'esecuzione di questa regolazione del colore, la tonalità o la deviazione dei colori non dovessero migliorare, eseguire la correzione della posizione di stampa colore con la seguente procedura:

➔ [Procedura di Registrazione colore \(pagina 10-29\)](#)

1 Visualizzare la schermata.

Tasto [Menu Sistema/Contatore] > [▲] [▼] > [Regol./Manut.] > tasto [OK] > [▲] [▼] > [Calibraz. colore] > [OK]

2 Eseguire la calibrazione del colore.

Selezionare [Si] per eseguire la procedura di calibrazione del colore.

Compare il messaggio "Completato." e si ritorna al menu Regol./Manut.

Procedura di Registrazione colore

Questa funzione è disponibile per eliminare l'inconveniente della deviazione dei colori. Se il problema non si risolve con la registrazione normale oppure si desidera definire delle impostazioni più dettagliate, utilizzare le impostazioni dettagliate.



NOTA

Prima di eseguire la registrazione colore, controllare che in uno dei cassettei sia caricata della carta in formato A4 o Letter.



IMPORTANTE

Prima di avviare la procedura di registrazione colore, eseguire la procedura di [Calibrazione colore a pagina 10-29](#). Se la deviazione del colore non si risolve, eseguire la registrazione del colore. Se si esegue la registrazione colore senza aver prima eseguito la calibrazione colore, il problema della deviazione colore si risolve ma è possibile che in seguito si verifichino seri problemi di deviazione del colore.

Registrazione normale

1 Visualizzare la schermata.

Tasto [Menu Sistema/Contatore] > [▲] [▼] > [Regol./Manut.] > tasto [OK] > [▲] [▼] > [Registr. colore] > tasto [OK] > [▲] [▼] > [Normale] > [OK]

2 Stampare il grafico.

Tasto [▲] [▼] > [Stampa grafico] > [OK] > [Si]

Viene stampato un grafico. Sul grafico, vengono stampati, su un unico foglio, tre tipi di grafici per i colori M (magenta), C (ciano) e Y (giallo): H-L (sinistra), V (verticale), H-R (destra).

Dopo la stampa, si ritorna al menu avanzato della correzione della posizione di stampa del colore.

Esempio di grafico

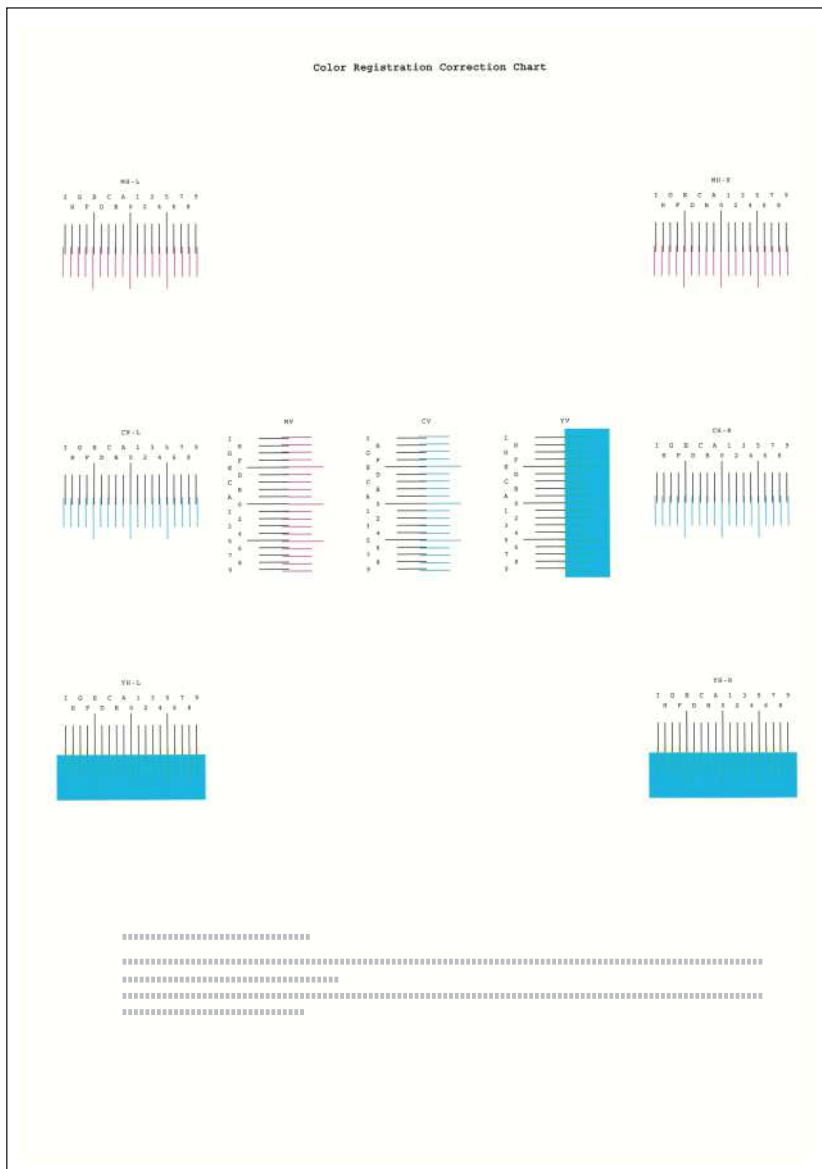

3 Visualizzare il menu di correzione

Tasto [▲] [▼] > [Corre. magenta] > tasto [OK]

Si apre il menu di correzione del colore magenta.

4 Immettere il valore appropriato.

- 1 Sul grafico, individuare la posizione in cui 2 linee si sovrappongono in modo più ravvicinato. Se viene individuata la posizione 0, la registrazione per quel dato colore non è necessaria. Nell'esempio proposto, B è il valore appropriato.

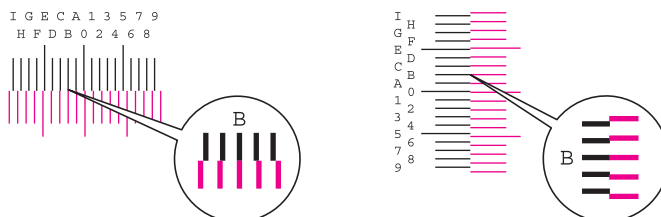

- 2 Selezionare [◀] o [▶] per modificare i parametri H-L, V e H-R, selezionare [▲] o [▼] per immettere i valori letti sul grafico e premere [OK].

Viene eseguita la correzione del colore magenta. Dopo un breve intervallo, si ritorna al menu standard di correzione della posizione di stampa colore.

Selezionare [▲] per aumentare il valore da 0 a 9. Per ridurre il valore, selezionare [▼].

Selezionare [▼] per cambiare il valore da 0 ad una lettera. Selezionare ripetutamente per modificare da A a I. Per spostarsi invece in direzione contraria, selezionare [▲]

Non si possono utilizzare i tasti numerici per l'immissione di questi valori.

- 3 Ripetere i punti da 3 a 4 per correggere i colori ciano e giallo.

Impostazioni dei dettagli

1 Visualizzare la schermata.

Tasto [Menu Sistema/Contatore] > [▲] [▼] > [Regol./Manut.] > tasto [OK] > [▲] [▼] > [Registr. colore] > tasto [OK] > [▲] [▼] > [Dettagli] > [OK]

2 Stampare il grafico.

Tasto [▲] [▼] > [Stampa grafico] > [OK] > [S]

Viene stampato un grafico. Sul grafico, per M (magenta), C (ciano) e Y (giallo), vengono stampati i grafici per H-1 - 5 e V-1 - 5.

Dopo la stampa, si ritorna al menu avanzato della correzione della posizione di stampa del colore.

Esempio di grafico

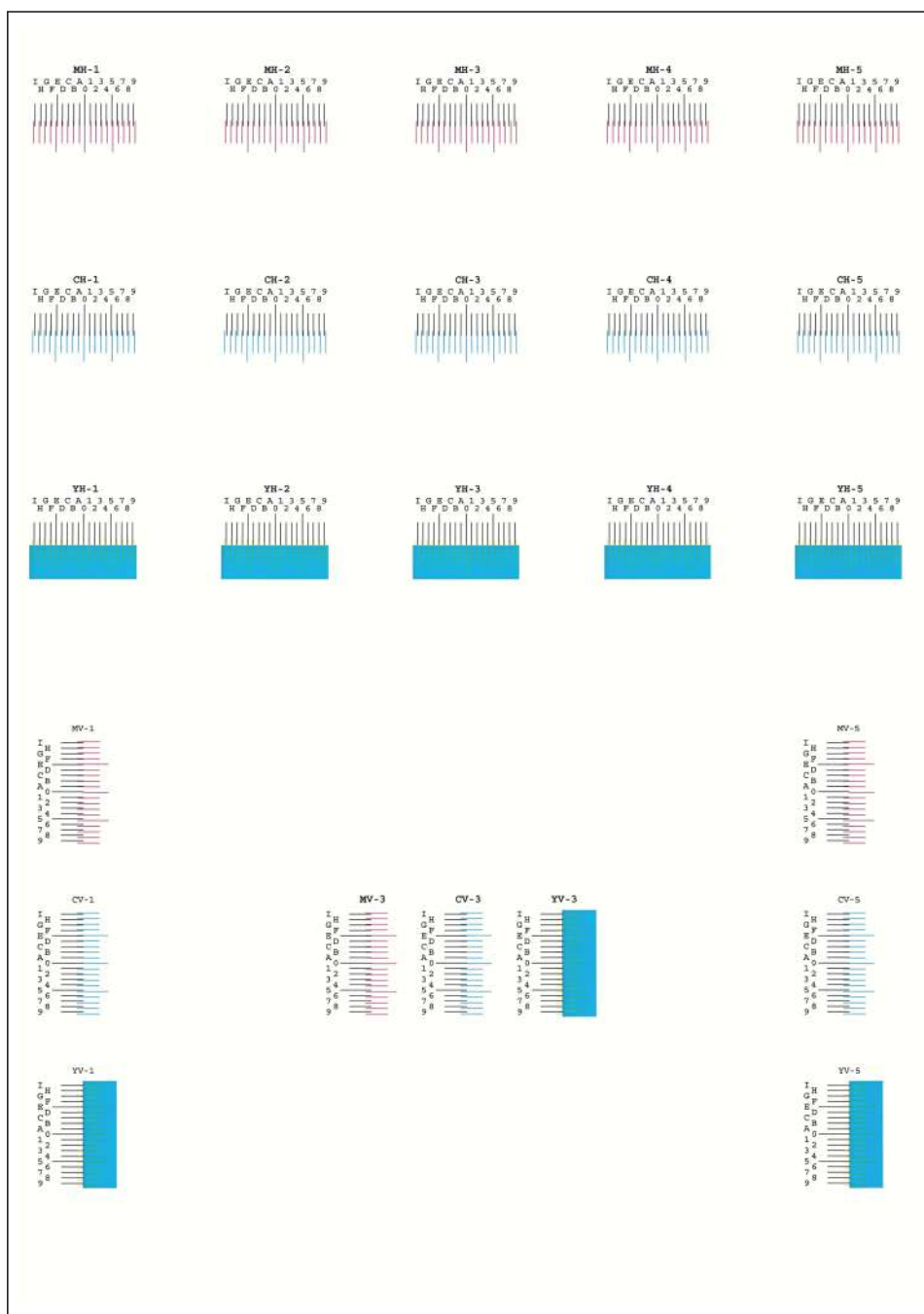

3 Visualizzare il menu di correzione

Tasto [▲] [▼] > [Corre. magenta] > [OK]

Si apre il menu di correzione del colore magenta.

4 Immettere il valore appropriato.

- 1 Sul grafico, individuare la posizione in cui 2 linee si sovrappongono in modo più ravvicinato. Se viene individuata la posizione 0, la registrazione per quel dato colore non è necessaria. Nell'esempio proposto, B è il valore appropriato.

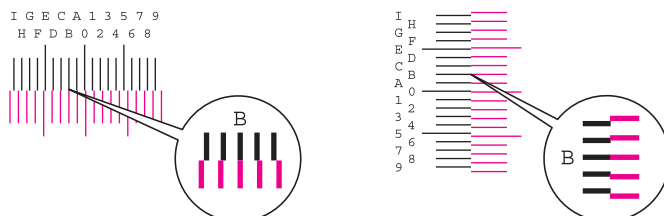

Sui grafici da H-1 a H-5, leggere solo i valori da H-1 a H-5.

Sui grafici da V-1 a V-5, leggere solo i valori da V-3 (centro).

- 2 Selezionare [◀] o [▶] per modificare i parametri da H-1 a H-5 e V-3, selezionare [▲] o [▼] per immettere i valori letti sul grafico e premere [OK].

Viene eseguita la correzione del colore magenta. Dopo un breve intervallo, si ritorna al menu avanzato di correzione della posizione di stampa colore.

Selezionare [▲] per aumentare il valore da 0 a 9. Per ridurre il valore, selezionare [▼].

Selezionare [▼] per cambiare il valore da 0 ad una lettera. Selezionare ripetutamente per modificare da A a I. Per spostarsi invece in direzione contraria, selezionare [▲]

Non si possono utilizzare i tasti numerici per l'immissione di questi valori.

- 3 Ripetere i punti da 3 a 4 per correggere i colori ciano e giallo.

Eliminazione degli inceppamenti carta

Se si verifica un inceppamento della carta, sul display compare il messaggio "Inceppamento carta." e il sistema si blocca.

Fare riferimento alle seguenti procedure per rimuovere la carta inceppata.

Indicatori della posizione degli inceppamenti

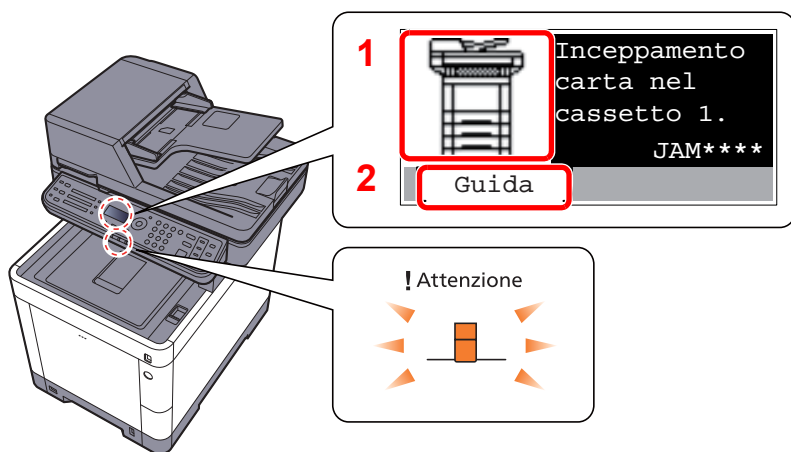

- 1 Mostra la posizione dell'inceppamento carta.
- 2 Visualizza la schermata Guida.

NOTA

Per informazioni sulla schermata Guida, vedere:

➔ [Schermata Guida \(pagina 2-13\)](#)

Se si verifica un inceppamento carta, il pannello a sfioramento visualizza la posizione dell'inceppamento e le istruzioni per rimuoverlo.

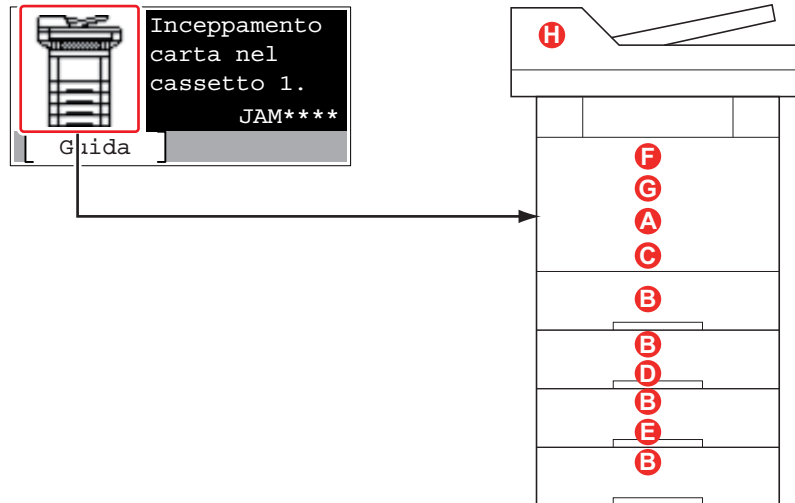

Indicatore della posizione di inceppamento carta	Indicatore di inceppamento carta	Pagina di riferimento
A	Bypass	pagina 10-36
B	Cassetto 1 - 4	pagina 10-38
C	Pannello posteriore 1 (Alimentatore)	pagina 10-39
D	Pannello posteriore 2	pagina 10-40
E	Pannello posteriore 3	pagina 10-41
F	Pannello posteriore 1	pagina 10-42
G	Unità fronte/retro	pagina 10-44
H	Alimentatore di originali	pagina 10-46

Una volta eliminato l'inceppamento, il sistema passa in modalità di riscaldamento e il messaggio di errore viene annullato. La periferica riprende la stampa a partire dalla pagina in cui si è verificato l'inceppamento.

Precauzioni relative agli inceppamenti carta

- Non riutilizzare la carta inceppata.
- Se la carta si è strappata durante la rimozione, accertarsi di aver rimosso tutti i frammenti rimasti all'interno del sistema poiché possono causare ulteriori inceppamenti.



ATTENZIONE

L'unità di fissaggio può raggiungere temperature molto elevate. Fare attenzione quando si opera in quest'area poiché esiste il pericolo di ustioni.

Bypass

1

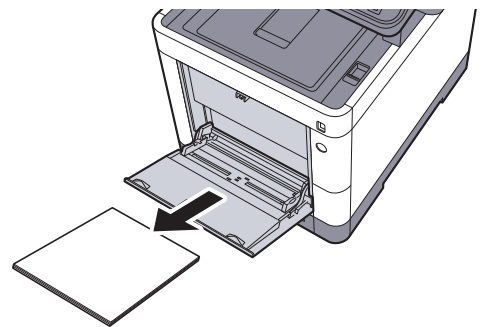
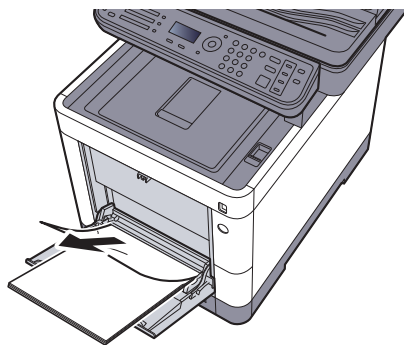

2

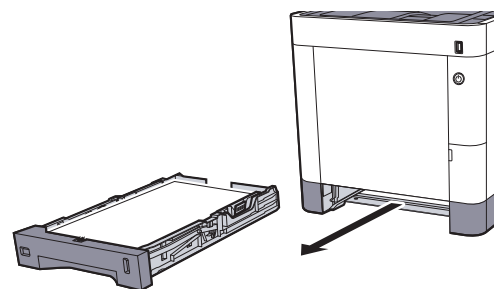
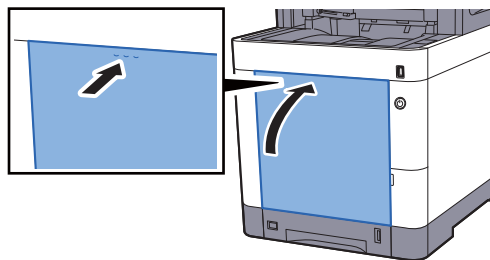

3

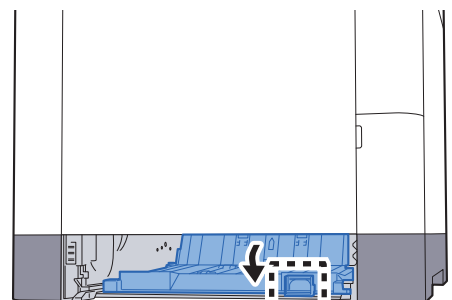
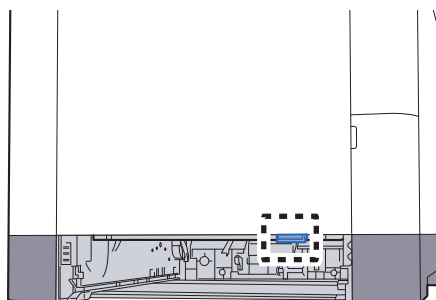

4

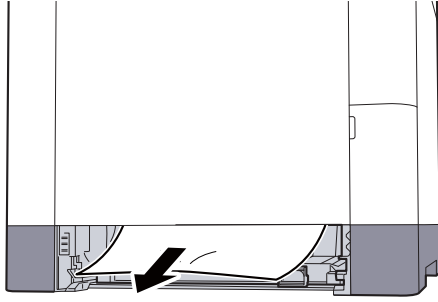

5

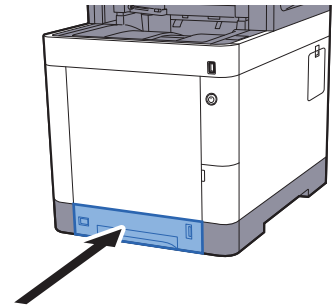
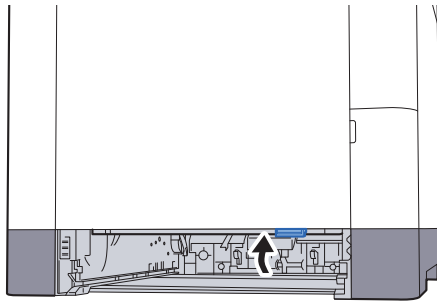

6

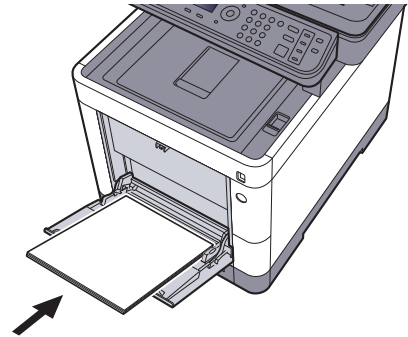
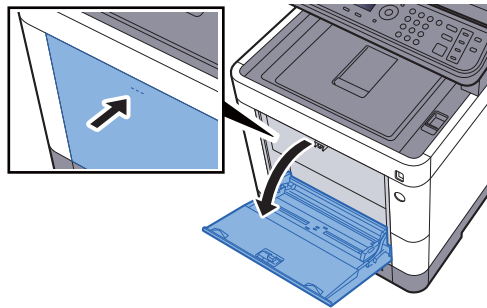

Cassetto 1 - 4

Le procedure per la gestione degli inceppamenti sono identiche per i cassettei da 1 a 4. Questa sezione spiega le procedure utilizzando il cassetto 1 come esempio.

1

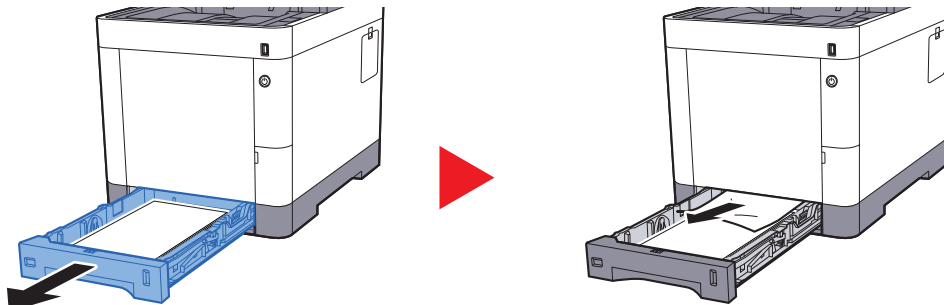

2

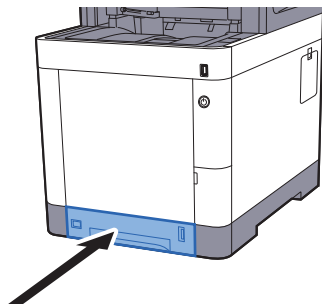

Pannello posteriore 1 (Alimentatore)

1

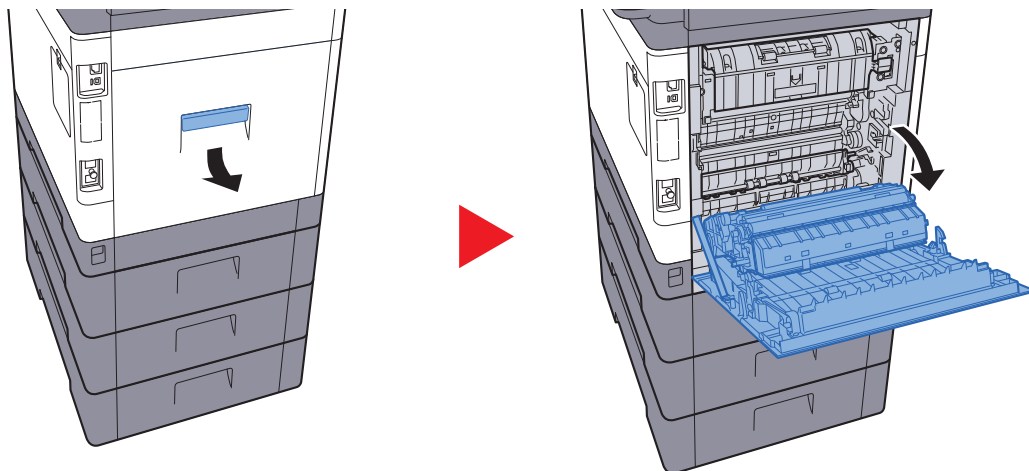

ATTENZIONE

Alcuni componenti all'interno del sistema sono molto caldi. Procedere con cautela per prevenire ustioni.

2

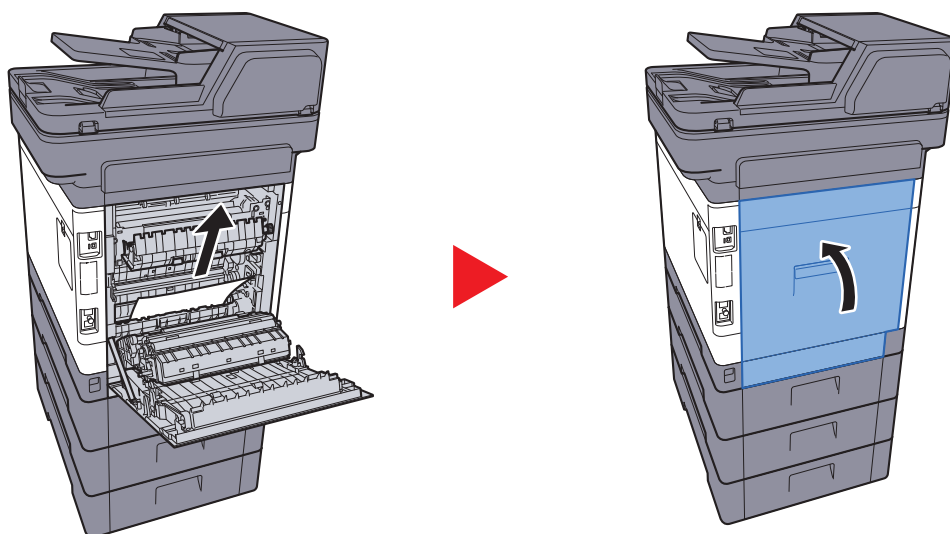

3

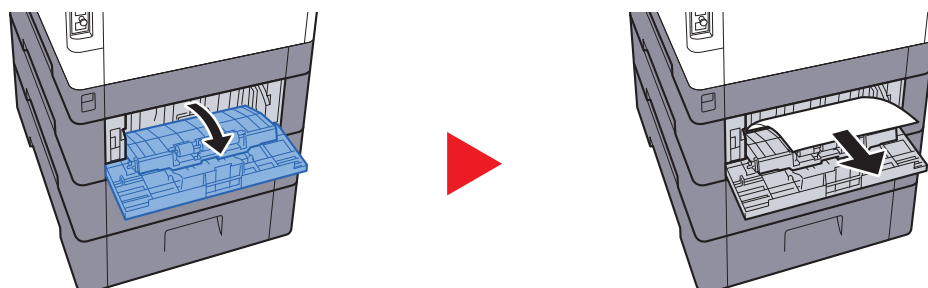

4

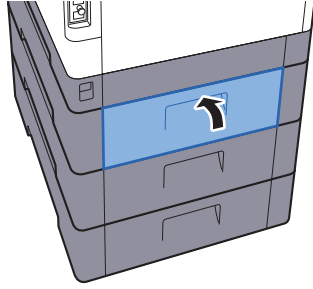

Pannello posteriore 2

1

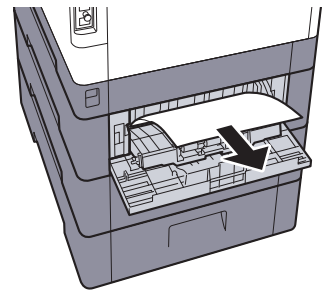
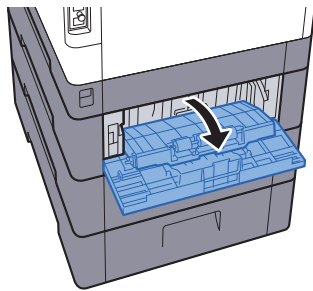

NOTA

Se non è possibile estrarre il foglio inceppato, non tentare di forzarne la rimozione.

➔ [Pannello posteriore 1 \(Alimentatore\) \(pagina 10-39\)](#)

2

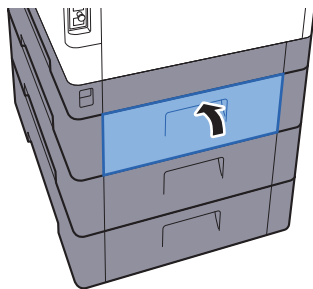

3

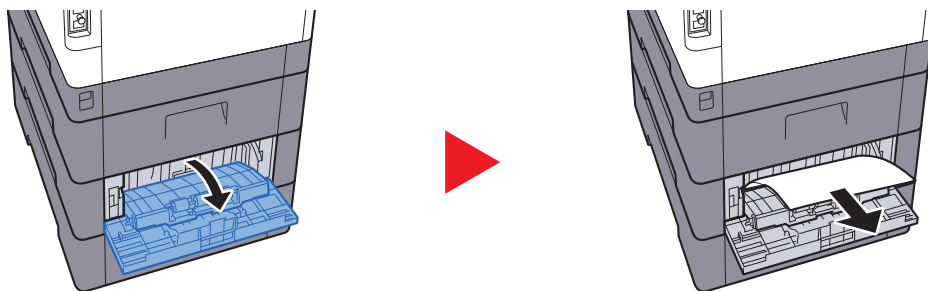

4

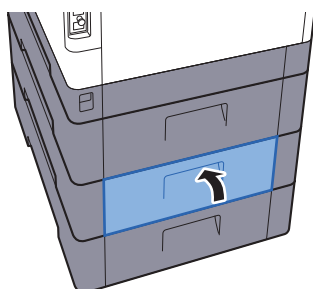

Pannello posteriore 3

1

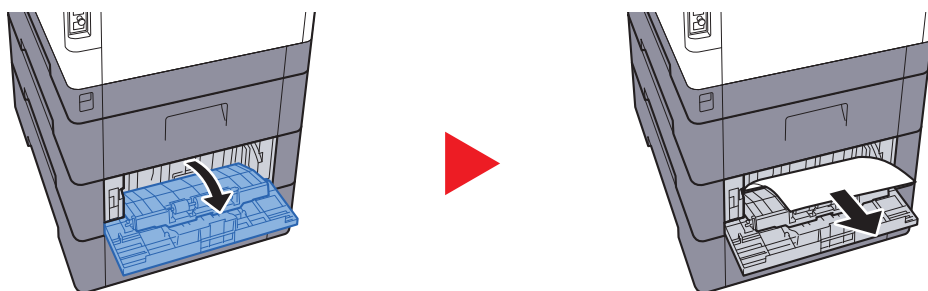

NOTA

Se non è possibile estrarre il foglio inceppato, non tentare di forzarne la rimozione.

➔ [Pannello posteriore 1 \(Alimentatore\) \(pagina 10-39\)](#)

2

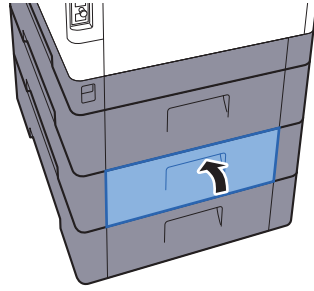

Pannello posteriore 1

1

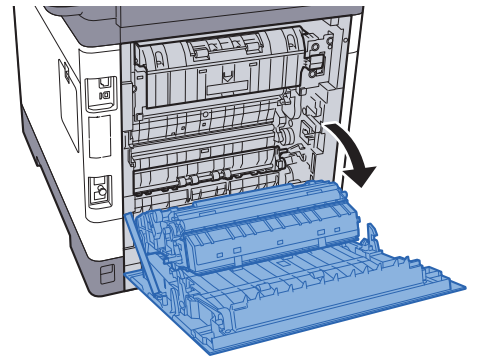
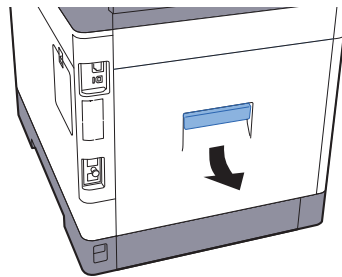

ATTENZIONE

Alcuni componenti all'interno del sistema sono molto caldi. Procedere con cautela per prevenire ustioni.

2

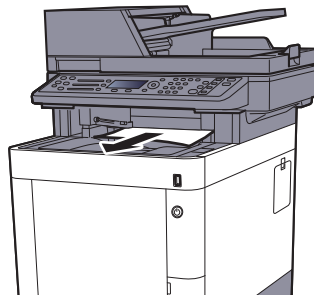

3

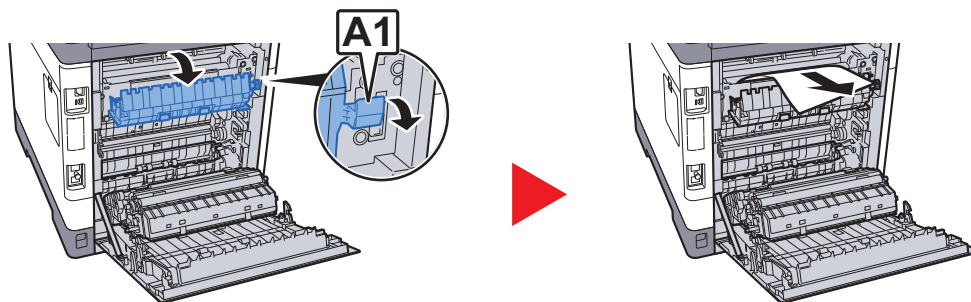

4

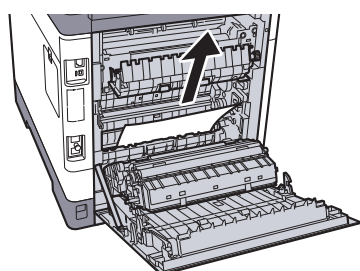

5

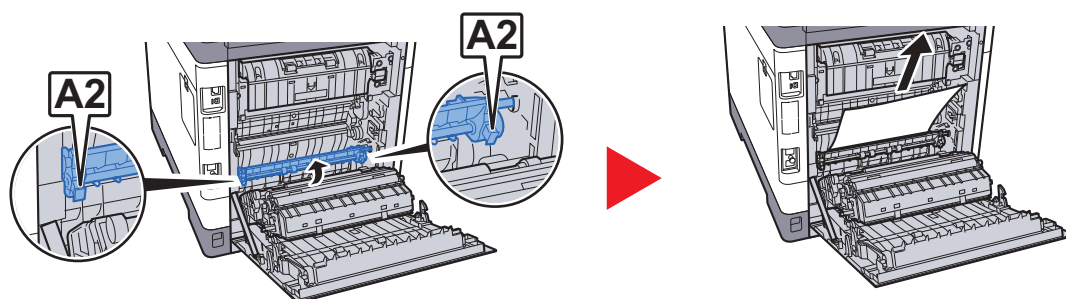

6

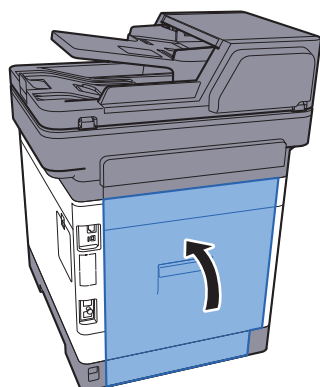

Unità fronte/retro

1

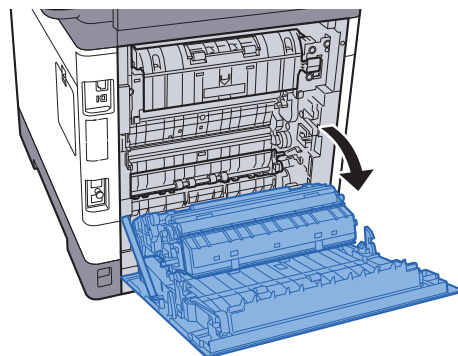
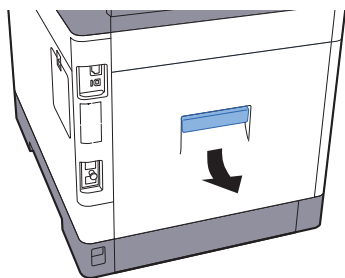

ATTENZIONE

Alcuni componenti all'interno del sistema sono molto caldi. Procedere con cautela per prevenire ustioni.

2

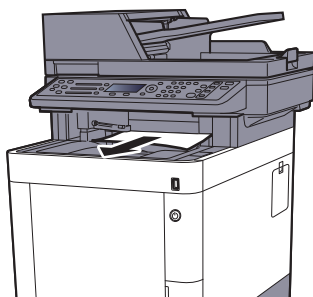

3

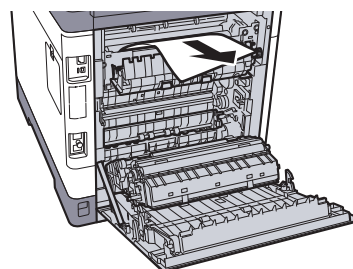
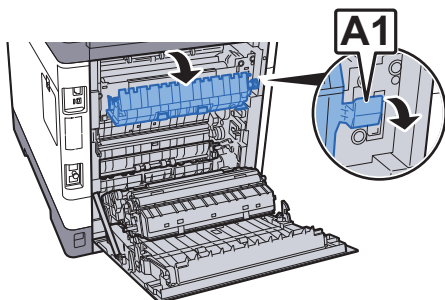

4

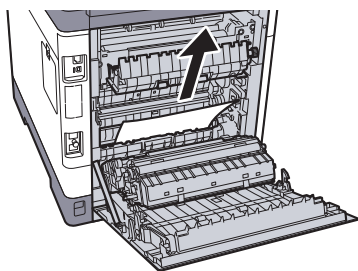

5

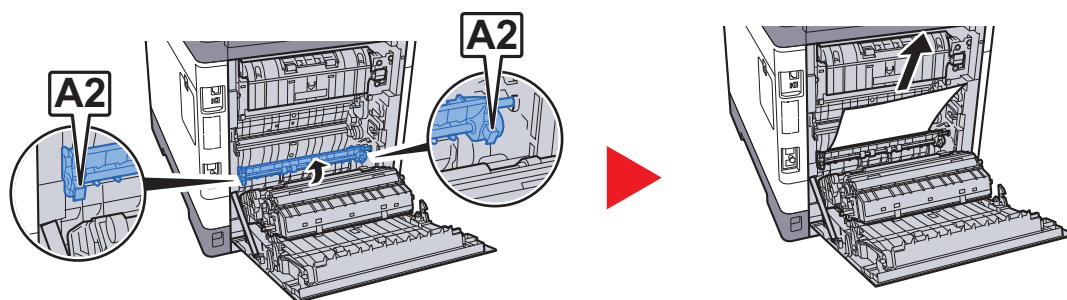

6

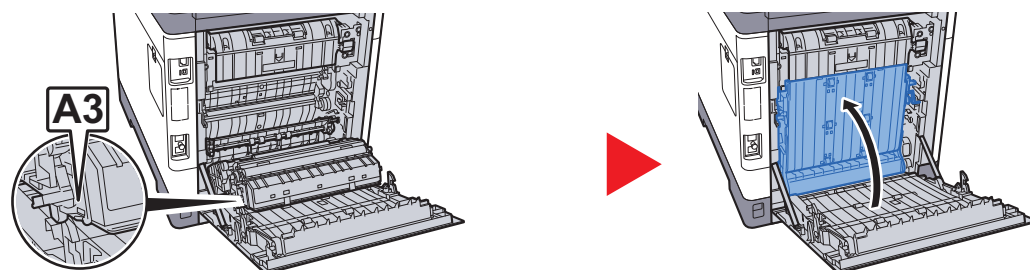

7

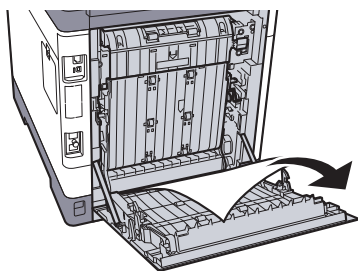

8

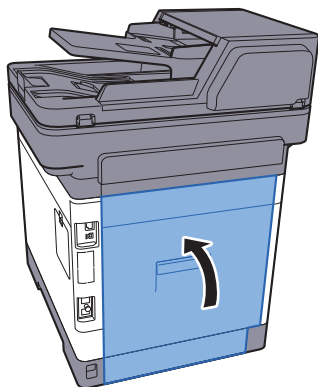

Alimentatore di originali

1

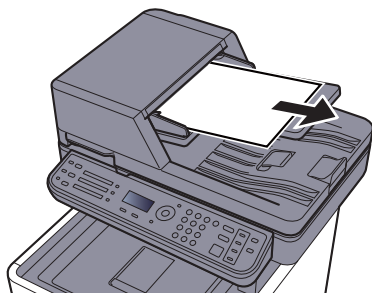

2

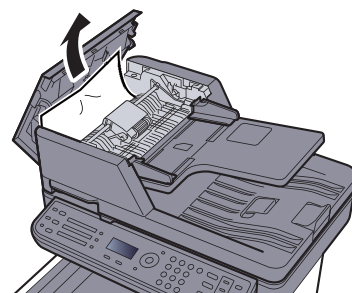
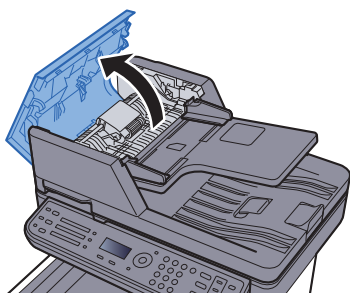

3

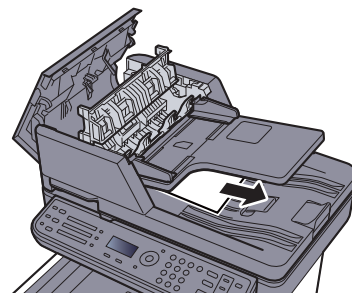
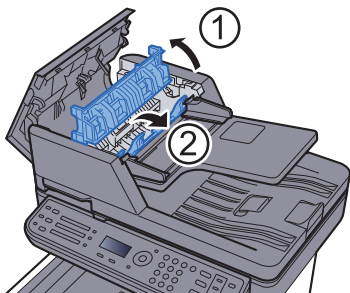

4

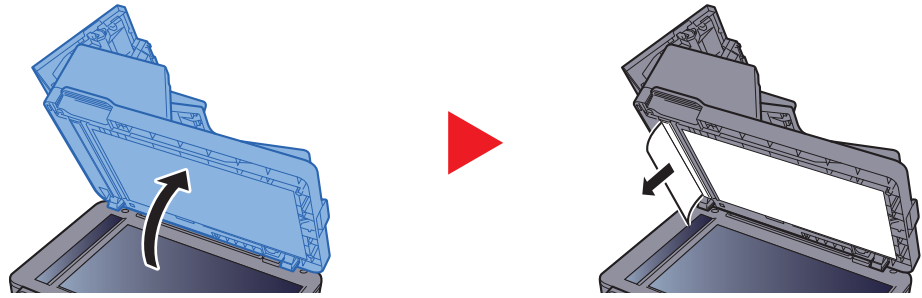

5

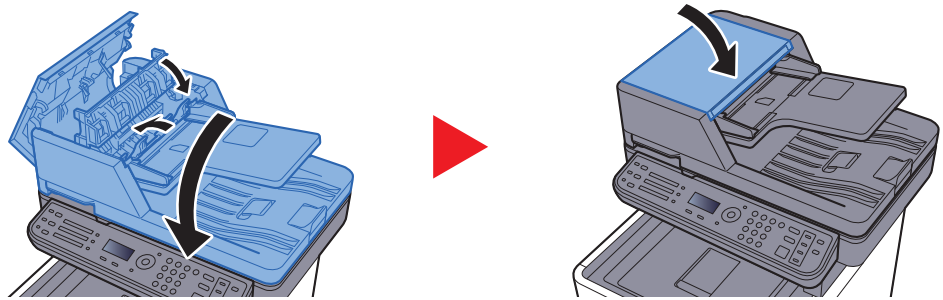

Eliminazione degli inceppamenti dei punti metallici

1

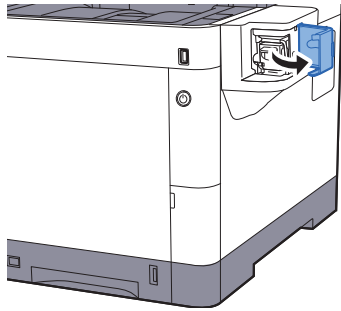

2

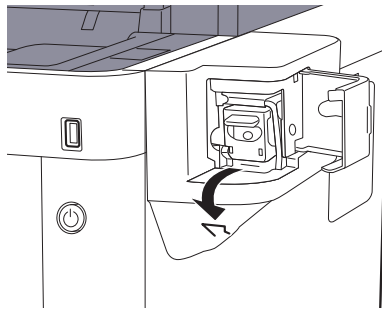

3

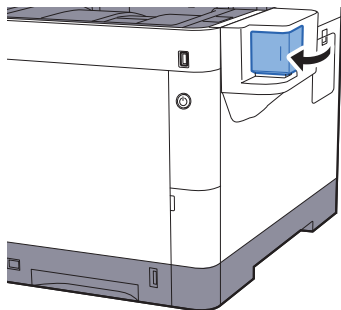

11 Appendice

In questo capitolo vengono trattati i seguenti argomenti:

Accessori opzionali	11-2
Presentazione degli accessori opzionali	11-2
Applicazioni opzionali	11-8
Metodo di immissione dei Caratteri	11-10
Utilizzo dei tasti	11-10
Selezione dei tipo di carattere	11-11
Caratteri che possono essere immessi utilizzando i tasti numerici	11-11
Immissione dei simboli	11-12
Immissione dei caratteri	11-13
Immissione utilizzando la schermata di selezione caratteri	11-15
Carta	11-16
Specifiche di base della carta	11-16
Scelta della carta appropriata	11-17
Carta speciale	11-20
Specifiche	11-24
Sistema	11-24
Funzioni di copia	11-26
Funzioni stampante	11-26
Funzioni scanner	11-27
Alimentatore di originali	11-27
Cassetto carta (500 fogli) (Opzionale)	11-28
Pinzatrice manuale	11-28
Glossario	11-29

Accessori opzionali

Presentazione degli accessori opzionali

Gli accessori opzionali disponibili per il sistema sono i seguenti.

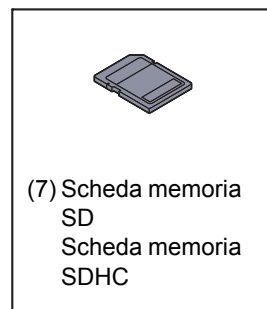
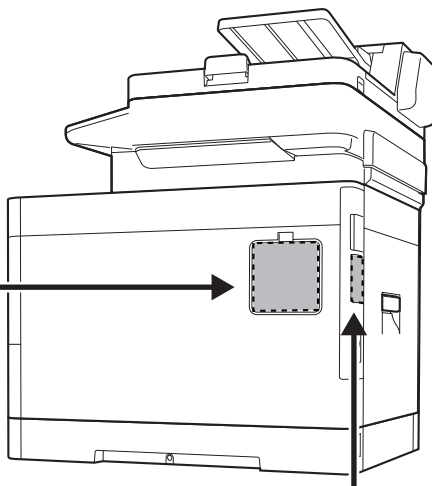
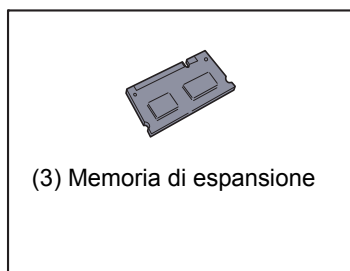
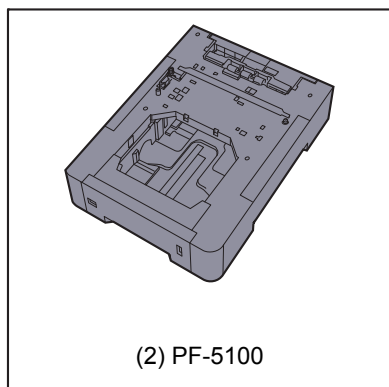
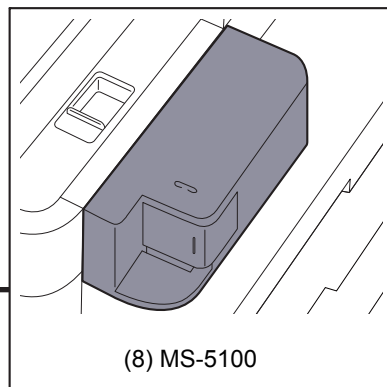
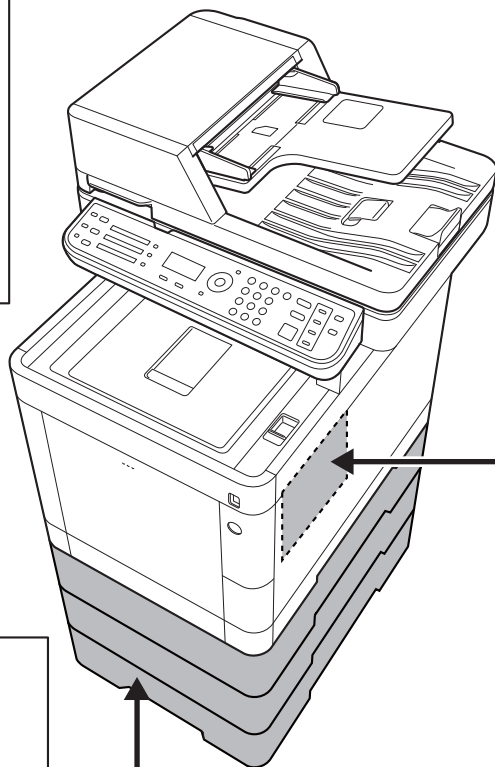
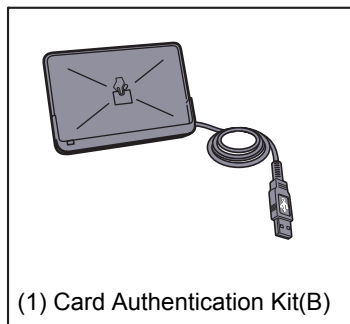

Opzioni software
(9) Data Security kit(E)
(10) UG-33

(11) Tastiera USB

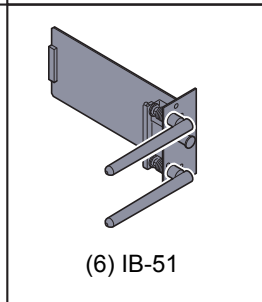
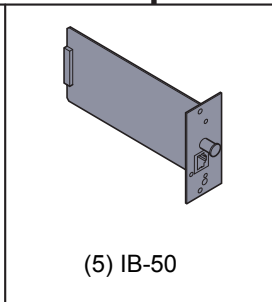
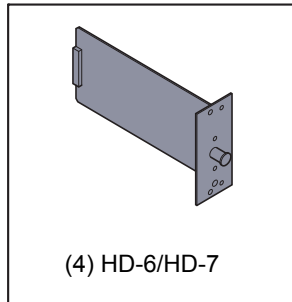

(1) Card Authentication Kit(B) "Card Authentication Kit"

Per la gestione dell'accesso degli utenti si possono utilizzare le ID card (schede ID). In tal caso, è necessario registrare le informazioni relative alla ID card nell'elenco degli utenti locali registrati in precedenza. Per maggiori informazioni sulla procedura di registrazione di queste informazioni, vedere:

➔ **Card Authentication Kit(B) Operation Guide**

(2) PF-5100 "Cassetto carta (500 fogli x1)"

Sulla periferica si possono installare fino a tre cassette supplementari identici a quelli forniti di serie. La procedura di caricamento è identica a quelle dei cassette standard.

➔ [Caricamento nei cassette \(pagina 3-4\)](#)

(3) "Memoria di espansione"

Il sistema è in grado di eseguire più lavori contemporaneamente se si aggiungono più memorie. Il collegamento dei moduli memoria opzionali permette di espandere la memoria della macchina fino a 2048 MB.

Precauzioni nella gestione dei moduli memoria

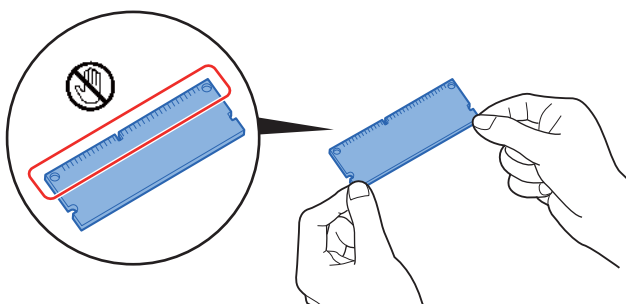

Per proteggere i componenti elettronici, scaricare l'elettricità statica dal proprio corpo toccando un condotto dell'acqua (rubinetto) o altro oggetto metallico grande prima di manipolare i moduli memoria. Oppure, indossare un bracciale antistatico, se possibile, quando si installano i moduli memoria.

Installazione dei moduli memoria

- 1 Spegnere la periferica e scollegare il cavo di alimentazione e il cavo d'interfaccia.

NOTA

Se è installato IB-50/51 o HD-6/7 opzionale, rimuoverlo.

- 2 Rimuovere i pannelli.

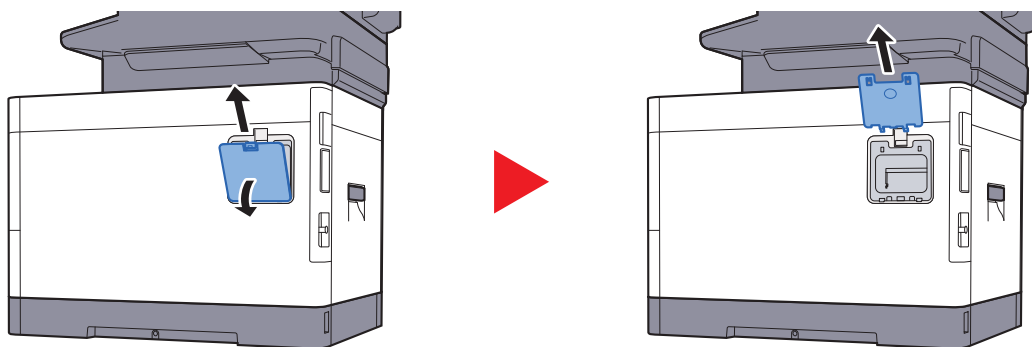

- 3 Rimuovere il modulo memoria dalla confezione.

- 4 Con il terminale di collegamento memoria orientato verso lo zoccolo, allineare la sezione con incavo al terminale della presa e inserirla direttamente tenendola inclinata.

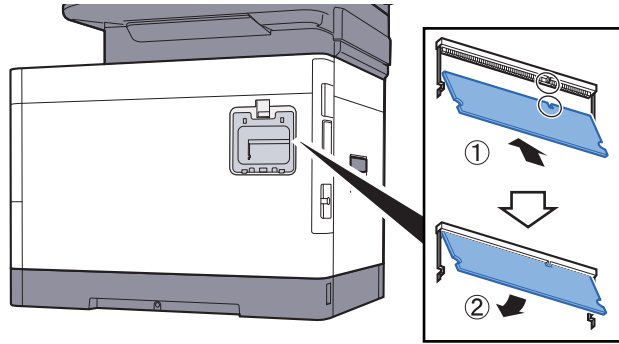

- 5 Con cautela, premere la memoria inserita per fissarla in posizione nel sistema.
- 6 Rimontare i pannelli.

Rimozione del modulo memoria

Per rimuovere un modulo memoria, smontare il pannello destro del sistema e il coperchio dello slot memoria. Rimuovere quindi i due morsetti dello zoccolo. Sfilare il modulo memoria verso l'alto dallo zoccolo.

Verifica della memoria di espansione

Per controllare che il modulo memoria funzioni correttamente, stampare una pagina di stato.

➔ [Rapporto \(pagina 8-5\)](#)

(4) HD-6/HD-7 "SSD"

Se sulla periferica è installata un'unità SSD, si possono rasterizzare e archiviare sull'unità SSD i dati ricevuti. L'installazione di un'unità SSD abilita la stampa ad alta velocità di copie multiple con la funzione di fascicolazione elettronica. Inoltre, si possono anche utilizzare le funzioni di Casella documenti.

➔ [Cos'è la Casella documenti? \(pagina 5-30\)](#)

(5) IB-50 "Kit d'interfaccia di rete"

Il Kit d'interfaccia di rete offre una connessione ad alta velocità per l'interfaccia (Gigabit al secondo). Si possono configurare le impostazioni per numerosi ambienti operativi e protocolli di rete.

➔ **Manuale utente di IB-50**

(6) IB-51 "Kit d'interfaccia di rete wireless"

È la scheda di interfaccia di rete wireless conforme alle specifiche per reti wireless IEEE802.11n (Max 300 Mbps) e 11 g/b. Con le utilità fornite, si possono configurare le impostazioni per una varietà di protocolli di rete e di sistemi operativi.

➔ **Manuale utente di IB-51**

(7) "Scheda di memoria SD/SDHC"

La scheda di memoria SD/SDHC è utile per l'archiviazione di font, macro e overlay. Il sistema è dotato di uno slot per scheda memoria SDHC di massimo 32 GB e per scheda memoria SD di massimo 2 GB.

Letture della scheda memoria SD/SDHC

I contenuti della Scheda di memoria SD/SDHC inserita nello slot del sistema possono essere letti dal pannello comandi oppure automaticamente, quando la periferica viene accesa o ripristinata.

Installazione e formattazione della scheda memoria SD/SDHC

Prima di utilizzare una Scheda di memoria SD/SDHC nuova occorre formattare la Scheda di memoria SD/SDHC sul sistema.

- 1 Spegnere il sistema e scollegare il cavo di alimentazione.

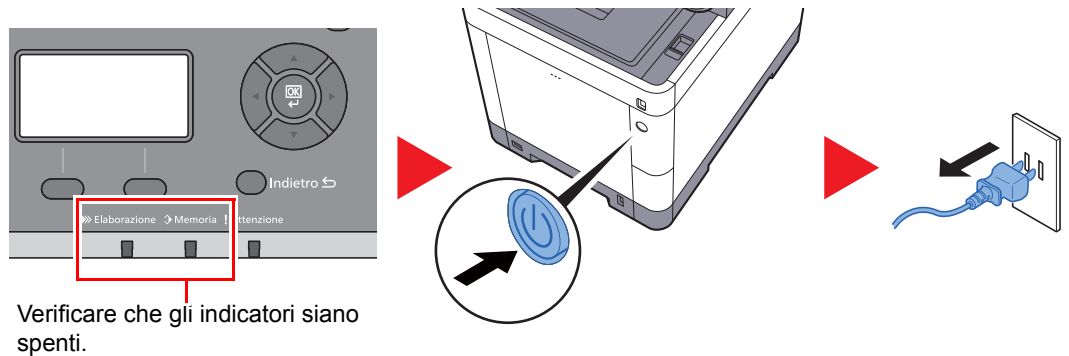

- 2 Rimuovere il coperchio.

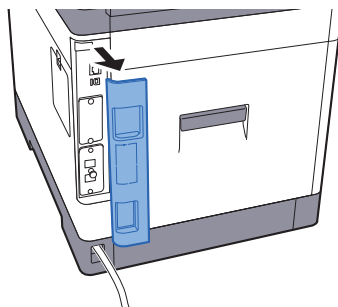

- 3 Rimuovere il coperchio.

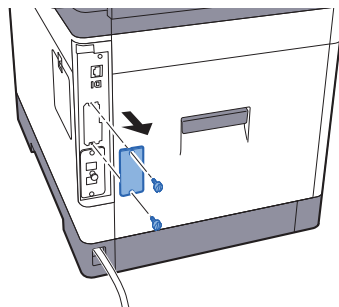

- 4 Inserire la Scheda di memoria SD/SDHC nello slot Scheda di memoria SD/SDHC.

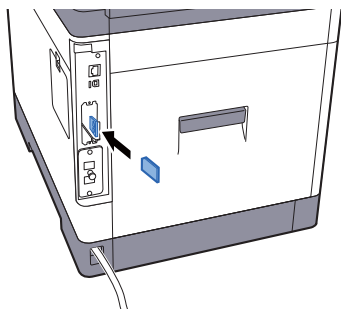

- 5 Riposizionare i coperchi e chiudere il pannello posteriore.

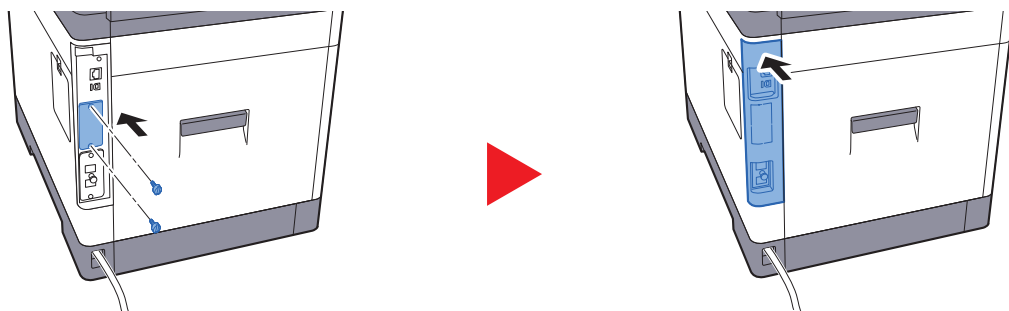

- 6 Inserire la spina del cavo di alimentazione nella presa e accendere il sistema.

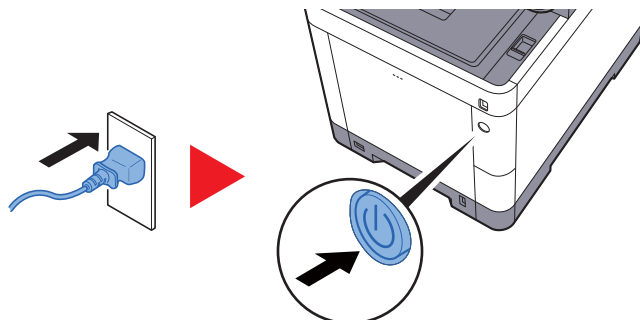

- 7 Formattare la Scheda di memoria SD/SDHC dal pannello comandi.

Per la procedura di formattazione, vedere:

➔ [Form. scheda SD \(pagina 8-17\)](#)

(8) MS-5100 "Pinzatrice manuale"

Si possono pinzare gli originali oppure le stampe. Si possono pinzare fino a 20 fogli (80 g/m²).

(9) Data Security Kit(E) "Data Security Kit"

Il Data Security Kit sovrascrive tutti i dati obsoleti nell'area di archiviazione impedendone il recupero. Il Data Security Kit codifica i dati prima di archivarli sull'unità SSD. Garantisce un livello di sicurezza più elevato, poiché nessuna parte dei dati può essere decodificata con i normali procedimenti.

(10) UG-33 "ThinPrint Option"

Questa applicazione permette di stampare i dati direttamente senza utilizzare un driver di stampa.

(11) USB Keyboard "Tastiera USB"

È possibile utilizzare una tastiera USB per immettere le informazioni nei campi di testo sul pannello comandi. È anche disponibile uno speciale montaggio per installare la tastiera sulla periferica. Prima di acquistare la tastiera USB, rivolgersi al rivenditore o al centro di assistenza per reperire informazioni sulle tastiere compatibili con la periferica.

Applicazioni opzionali

Descrizione delle applicazioni

Sul sistema sono installate le seguenti applicazioni.

Applicazione
Data Security Kit
Card Authentication Kit* ¹
Opzione ThinPrint* ¹

*¹ L'applicazione può essere utilizzata nella versione demo per un periodo di tempo limitato.



NOTA

- Le restrizioni quali il numero di utilizzi di un'applicazione durante il periodo di prova varia in funzione dell'applicazione.
- Se si modifica la data/ora mentre è in esecuzione la versione demo di un'applicazione non sarà più possibile utilizzare l'applicazione.

Procedura di utilizzo dell'applicazione

Attenersi alla seguente procedura per iniziare ad utilizzare un'applicazione.

- 1 Tasto [**Menu Sistema/Contatore**] > [**▲**] [**▼**] > [**Sistema/Rete**] > [**OK**]



NOTA

Se durante la procedura viene visualizzata la schermata di immissione del nome utente di login, immettere nome utente e password di login, quindi selezionare [**Login**]. Per questo, è necessario effettuare il login con i privilegi di amministratore.

Nome utente e password di login predefiniti in fabbrica sono quelli di seguito descritti.

Nome utente login: 3000

Password login: 3000

- 2 Tasto [**▲**] [**▼**] > [**Funzione opz.**] > [**OK**]
- 3 Selezionare l'applicazione desiderata, quindi premere il tasto [**OK**].



NOTA

Per visualizzare informazioni dettagliate sull'applicazione selezionata, premere [**Menu**] > [**Dettagli**] > [**OK**].

- 4 Tasto [**▲**] [**▼**] > [**Ufficiale**] > [**OK**]
Per utilizzare l'applicazione come prova, selezionare [**Valutazione**] senza immettere il codice di licenza.
- 5 Immettere il codice di licenza > [**OK**]
Alcune applicazioni non richiedono l'immissione di una chiave di licenza. Se non viene visualizzata la schermata di immissione del codice di licenza, passare al Punto 6.

6 Selezionare **[Si]**.



NOTA

Se è stata avviata l'opzione Security Kit o Thin Print ed è stato immesso il codice di licenza, spegnere e riaccendere la periferica.

Controllo dei dettagli di un'applicazione

Attenersi alla seguente procedura per controllare i dettagli di un'applicazione.

1 Tasto **[Menu Sistema/Contatore] > [▲] [▼] > [Sistema/Rete] > [OK]**



NOTA

Se durante la procedura viene visualizzata la schermata di immissione del nome utente di login, immettere nome utente e password di login, quindi selezionare **[Login]**. Per questo, è necessario effettuare il login con i privilegi di amministratore.

Nome utente e password di login predefiniti in fabbrica sono quelli di seguito descritti.

Nome utente login: 3000

Password login: 3000

2 Tasto **[▲] [▼] > [Funzione opz.] > [OK]**

3 Selezionare l'applicazione desiderata e premere **[Menu]**.

4 Tasto **[▲] [▼] > [Dettagli] > [OK]**

Verranno visualizzate le informazioni dettagliate sull'applicazione selezionata. Selezionare il tasto **[▶]** per visualizzare la schermata successiva. Selezionare il tasto **[◀]** per tornare alla schermata precedente.

La tabella elenca le voci visualizzate.

Voce
Nome funzione
Licenza attiva
Cont vers prova
Data vers prova
Stato

Estensione del periodo di prova

Tasto **[◀] [▶] > [Data vers prova] > [Estendi] > [Si]**

Il periodo di prova viene prolungato.

Metodo di immissione dei Caratteri

Questa sezione spiega come immettere i caratteri.

Utilizzo dei tasti

Per inserire dei caratteri, utilizzare i seguenti tasti.

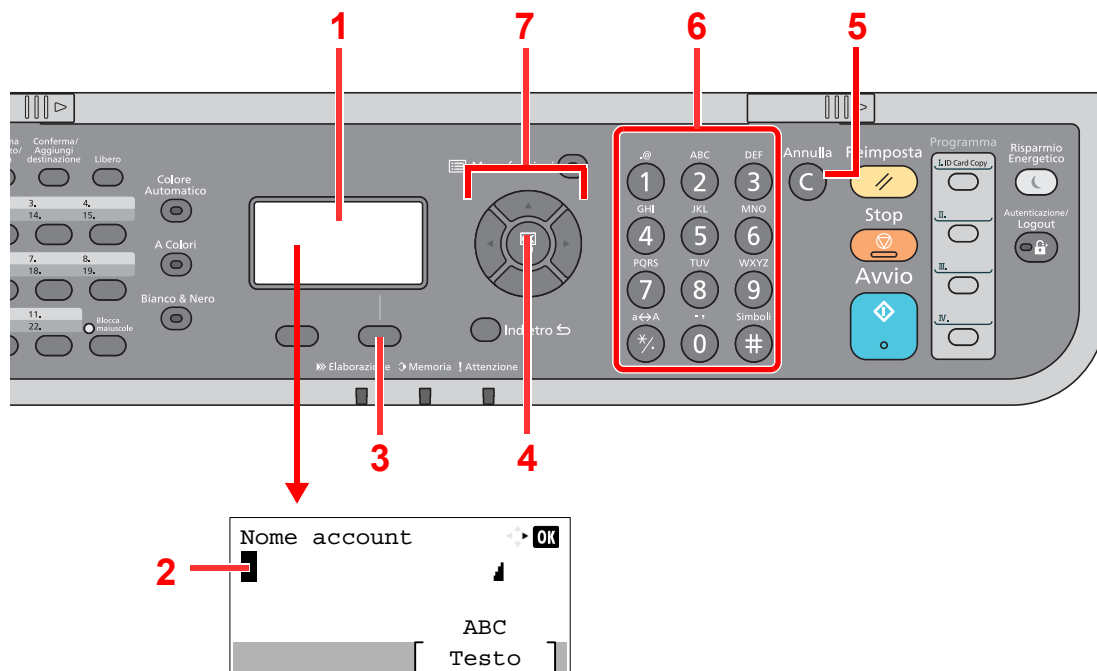

N.	Voce/pulsante	Descrizione
1	Display	Visualizza i caratteri immessi.
2	Cursore	I caratteri vengono inseriti nella posizione in cui si trova il cursore.
3	Tasto di selezione destro	Premere questo tasto per selezionare il tipo di carattere da immettere. (Quando compare la voce [Testo]).
4	Tasto [OK]	Selezionare questo tasto per confermare l'immissione e ritornare alla schermata precedente all'immissione. Per immettere un simbolo, premere questo tasto per confermare il simbolo selezionato.
5	Tasto [Annulla]	Premere questo tasto per cancellare i caratteri.
6	Tasti numerici	Premere questi tasti per immettere caratteri e simboli.
7	Tasti freccia	Premere questi tasti per selezionare la posizione di immissione o per selezionare un carattere dal relativo elenco.

Selezione dei tipo di carattere

Sono disponibili i seguenti tre tipi di caratteri:

Tipi	Descrizione
ABC	Per immettere caratteri alfabetici.
123	Per immettere numeri.
Simboli	Per immettere simboli.

Nella schermata di immissione dei caratteri, premere [**Testo**] per selezionare il tipo di carattere che si desidera immettere.

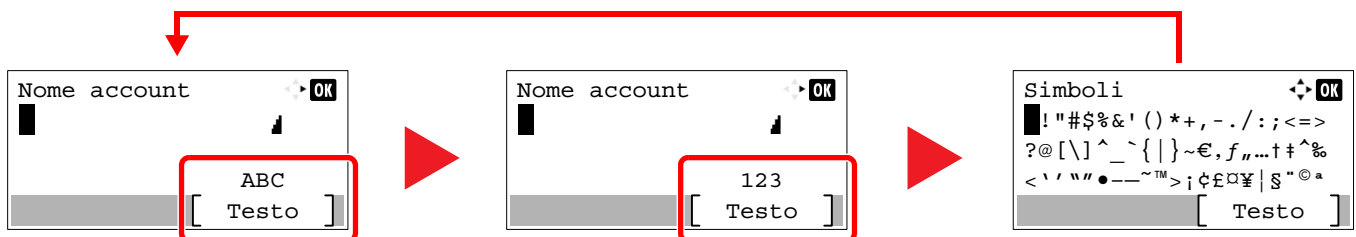

Ogni volta che si preme [**Testo**], il tipo di carattere si commuta come segue: [**ABC**], [**123**], [**Simboli**], [**ABC**] ...

Caratteri che possono essere immessi utilizzando i tasti numerici

La seguente tabella elenca i caratteri che possono essere immessi utilizzando i tasti numerici.

Tasti	Caratteri (A ogni pressione del tasto, il carattere cambia nell'ordine da sinistra a destra)
.@ 1	. @ - _ / : ~ 1 (I caratteri si ripetono partendo dal primo a sinistra) 1 (Durante l'immissione numerica)
ABC 2	a b c A B C 2 (I caratteri si ripetono partendo dal primo a sinistra) 2 (Durante l'immissione numerica)
DEF 3	d e f D E F 3 (I caratteri si ripetono partendo dal primo a sinistra) 3 (Durante l'immissione numerica)
GHI 4	g h i G H I 4 (I caratteri si ripetono partendo dal primo a sinistra) 4 (Durante l'immissione numerica)
JKL 5	j k l J K L 5 (I caratteri si ripetono partendo dal primo a sinistra) 5 (Durante l'immissione numerica)
MNO 6	m n o M N O 6 (I caratteri si ripetono partendo dal primo a sinistra) 6 (Durante l'immissione numerica)
PQRS 7	p q r s P Q R S 7 (I caratteri si ripetono partendo dal primo a sinistra) 7 (Durante l'immissione numerica)

Tasti	Caratteri (A ogni pressione del tasto, il carattere cambia nell'ordine da sinistra a destra)																	
TUV 8	t	u	v	T	U	V	8	(I caratteri si ripetono partendo dal primo a sinistra)										
	8 (Durante l'immissione numerica)																	
WXYZ 9	w	x	y	z	W	X	Y	Z	9	(I caratteri si ripetono partendo dal primo a sinistra)								
	9 (Durante l'immissione numerica)																	
., 0	.	,	-	_	'	!	?	(spazio)	0	(I caratteri si ripetono partendo dal primo a sinistra)								
	0 (Durante l'immissione numerica)																	
a↔A */	Selezionare per modificare il carattere in corrispondenza del quale si trova il cursore, commutando da maiuscolo a minuscolo.																	
	"" o "." (Durante l'immissione numerica)																	
Simboli #	!	"	#	\$	%	&	'	()	*	+	,	-	.	/	:	;	Visualizza l'elenco dei simboli. Per i dettagli, vedere: Immissione dei simboli (pagina 11-12)
	<	=	>	?	@	[\]	^	-	`	{		}	~			
	# (Durante l'immissione numerica)																	
	* In base alla funzione selezionata, alcuni simboli non possono essere immessi.																	

Immissione dei simboli

È possibile immettere i simboli.

- 1 Selezionare il pulsante [#]. Visualizza l'elenco dei simboli.

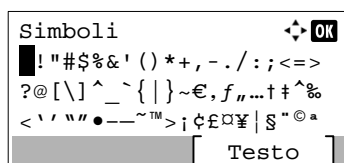

- 2 Selezionare il tasto [▲], [▼], [▶] o [◀] per spostare il cursore e selezionare il simbolo da immettere.

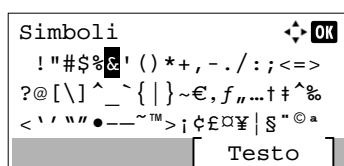

- 3 Selezionare il tasto [OK]. Il simbolo selezionato viene immesso.

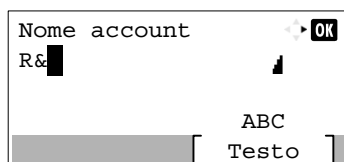

Immissione dei caratteri

Attenersi a questa procedura per immettere, ad esempio, "R&D".

- 1 Selezionare il tasto [7] tre volte. Viene immesso il carattere [r].

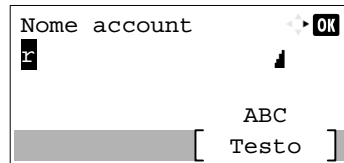

- 2 Selezionare il pulsante [*./]. [r] cambia in [R].

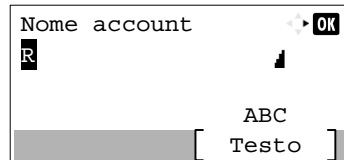

- 3 Selezionare [▶]. Il cursore si sposta verso destra.

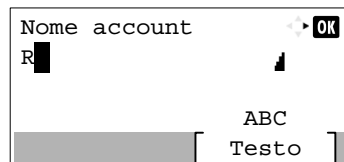

- 4 Selezionare il pulsante [#]. Visualizza l'elenco dei simboli.

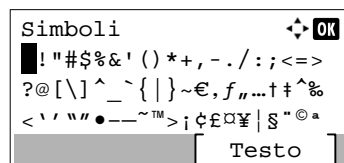

- 5 Selezionare il tasto [▲] o [▼] per spostare il cursore e selezionare [&].

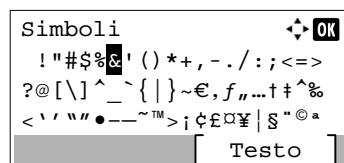

- 6 Selezionare il tasto [OK]. Viene immesso [&].

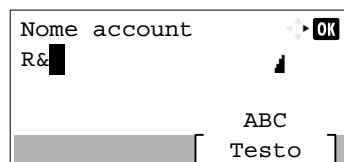

- 7 Premere il tasto [3] quattro volte. Viene immesso il carattere [D].

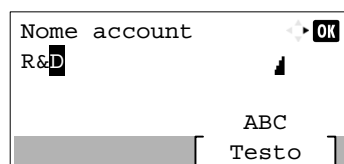

8 Selezionare [▶].

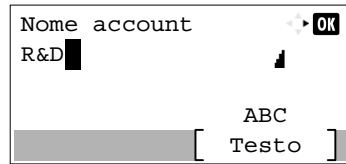

Immissione utilizzando la schermata di selezione caratteri

Se in "Operazione login" è impostata l'opzione [Selez. carattere], si apre una schermata nella quale si possono immettere i dettagli selezionando i caratteri necessari sul display messaggi. Per i dettagli su come cambiare il metodo di operazione login, vedere:

➔ [Operazione login \(pagina 8-21\)](#)

- 1 Selezionare il tasto [▲], [▼], [▶] o [◀] per spostare il cursore e selezionare il carattere da immettere.

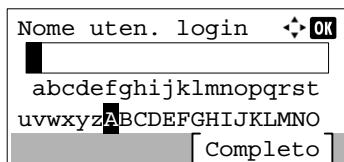

- 2 Selezionare il tasto [OK]. Verrà immesso il carattere selezionato.

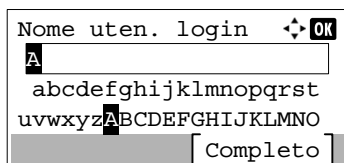

Per tornare indietro di un carattere, selezionare [Annulla].

- 3 Dopo aver immesso tutti i caratteri necessari, selezionare [Completo].

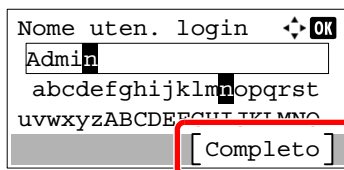

Carta

Questa sezione spiega i formati e i tipi di carta che si possono caricare nei cassettei del sistema.

Per i dettagli su formati, tipi e numero di fogli di carta che si possono caricare nei vari cassettei carta, vedere:

➔ [Specifiche \(pagina 11-24\)](#)

Specifiche di base della carta

Questo sistema è progettato per stampare su carta comune, del tipo usato per le normali copiatrici e stampanti (ad esempio stampanti laser). Il sistema accetta anche molti altri tipi di carta conformi alle specifiche riportate di seguito.

È importante prestare attenzione nella scelta della carta. Un tipo di carta non adatto al sistema può provocare inceppamenti o increspature.

Carta accettata

Usare della normale carta per copiatrici e stampanti laser. La qualità di stampa dipende dalla qualità della carta. L'uso di carta di qualità scadente può generare stampe di scarsa qualità.

Specifiche di base della carta

La tabella elenca le specifiche della carta supportata da questo sistema. Per ulteriori informazioni, consultare le sezioni successive.

Criteri	Specifiche
Grammatura	Cassetti: 60 - 163 g/m ²
	Bypass: 60 – 220 g/m ² , 230 g/m ² (Cartoncino)
Margine di tolleranza	±0,7 mm
Quadraticità degli angoli	90° ±0,2°
Contenuto di umidità	4 - 6%
Contenuto pasta di legno	80% o superiore

NOTA

Alcune carte riciclate non soddisfano i requisiti di questo sistema, ad esempio, i requisiti di umidità e di contenuto di pasta di legno. Per questo motivo, si raccomanda di eseguire delle prove con determinati tipi di carta riciclata prima di acquistarne grandi quantità. Scegliere un tipo di carta riciclata che assicura i migliori risultati di stampa e che contiene livelli minimi di polvere di carta.

Si declina qualsiasi responsabilità per eventuali problemi causati dall'uso di un tipo di carta non conforme alle specifiche indicate.

Scelta della carta appropriata

In questa sezione vengono descritte le linee guida generali per la scelta della carta.

Condizione

Non utilizzare carta con angoli piegati né arricciata, sporca o strappata. Non utilizzare carta con superficie grezza o contaminata con filaccia, oppure particolarmente delicata. L'uso di carta che presenta queste caratteristiche genera stampe di scarsa qualità e, inoltre, può causare inceppamenti e ridurre il ciclo della macchina. Scegliere una carta con superficie liscia e uniforme. Evitare però carta patinata e con superficie trattata poiché potrebbero danneggiare il tamburo o il gruppo fusore.

Componenti

Non utilizzare carta patinata o con superficie trattata né carta contenente plastica o carbone. A causa del calore generato durante il processo di stampa, questi tipi di carta possono produrre esalazioni nocive e danneggiare il tamburo.

Accertarsi di utilizzare carta standard contenente pasta di legno per almeno l'80% e cotone o altre fibre per un massimo del 20%.

Formati carta supportati

Il sistema supporta i formati di carta sotto elencati.

Nelle misure indicate nella tabella viene presa in considerazione una variazione di $\pm 0,7$ mm sia per la lunghezza che per la larghezza. Gli angoli devono misurare $90^\circ \pm 0,2^\circ$.

Formato carta	Cassetto 1	Cassetti da 2 a 4	Bypass
Busta Monarch (3-7/8 × 7-1/2")	×	○	○
Busta #10 (4-1/8 × 9-1/2")	×	○	○
Busta DL (110 × 220 mm)	×	○	○
Busta C5 (162 × 229 mm)	×	○	○
Executive (7-1/4 × 10-1/2")	○	○	○
Letter	○	○	○
Legal	○	○	○
A4 (297 × 210 mm)	○	○	○
B5 (257 × 182 mm)	○	○	○
A5 (210 × 148 mm)	○	○	○
A6 (148 × 105 mm)	○	×	○
B6 (182 × 128 mm)	○	○	○
Busta #9 (3-7/8 × 8-7/8")	×	○	○
Busta #6 (3-5/8 × 6-1/2")	×	○	○
ISO B5 (176 × 250 mm)	○	○	○
Hagaki (Cartoncino) (100 × 148 mm)	×	×	○
Oufuku hagaki (Cartolina di ritorno) (148 × 200 mm)	×	×	○
Oficio II	○	○	○
216 × 340 mm	○	○	○
16K (273 × 197 mm)	○	○	○

Formato carta	Cassetto 1	Cassetti da 2 a 4	Bypass
Statement	○	○	○
Folio (210 × 330 mm)	○	○	○
Youkei 4 (105 × 235 mm)	×	○	○
Youkei 2 (114 × 162 mm)	×	○	○
Personalizzato	Cassetto 1: 105 × 148 – 216 × 356 mm Cassetti da 2 a 4: 92 × 162 – 216 × 356 mm Bypass: 70 × 148 – 216 × 356 mm		

Uniformità

La superficie della carta deve essere liscia e non patinata. Se la carta è troppo liscia e scivolosa, è possibile che vengano alimentati più fogli per volta causando inceppamenti.

Grammatura base

Nei paesi che utilizzano il sistema metrico, la grammatura base è il peso della carta espresso in grammi per metro quadrato. Negli Stati Uniti, è il peso della carta espresso in libbre per risma (500 fogli) di carta tagliata nel formato standard (o formato commerciale) di una categoria specifica. Una carta troppo pesante o troppo leggera può causare errori di alimentazione o inceppamenti nonché l'usura precoce della macchina. La carta di grammatura mista (ovvero, di spessore non uniforme) può causare l'alimentazione di più fogli contemporaneamente e sfocature o altri problemi di stampa dovuti ad una aderenza non corretta del toner.

Contenuto di umidità

Per contenuto di umidità si intende il rapporto tra umidità e secchezza espresso in percentuale. Il livello di umidità influisce sull'alimentazione della carta, sulle proprietà elettrostatiche della carta e sull'aderenza del toner.

Il contenuto di umidità della carta varia a seconda dell'umidità relativa dell'ambiente. In presenza di un'umidità relativa elevata la carta diventa umida e i bordi si espandono assumendo un aspetto ondulato. In presenza di un'umidità relativa bassa la carta perde umidità e i bordi si irrigidiscono causando problemi di contrasto.

Bordi ondulati o rigidi possono causare lo scivolamento della carta durante l'alimentazione. Si consiglia di mantenere il contenuto di umidità tra il 4 e il 6%.

Per mantenere il contenuto di umidità al livello corretto, tenere presenti le indicazioni seguenti.

- Conservare la carta in un ambiente fresco e ben aerato.
- Conservare la carta in modo che rimanga piatta e lasciarla nella confezione chiusa. Una volta aperta la confezione, richiuderla ermeticamente se la carta non verrà utilizzata per diverso tempo.
- Conservare la carta nella confezione originale sigillata. Posizionare una piattaforma sotto il cartone per tenerlo sollevato rispetto al pavimento. In particolare, nei periodi piovosi, tenere la carta a un'adeguata distanza da pavimenti in legno o calcestruzzo.
- Prima di utilizzare carta di scorta, mantenerla al livello di umidità appropriato per almeno 48 ore.
- Evitare di esporre la carta a calore, luce diretta del sole o umidità.

Altre specifiche della carta

Porosità: Indica la densità della fibra cartacea.

Rigidità: una carta non abbastanza rigida potrebbe curvarsi all'interno della macchina e causare inceppamenti.

Arricciatura: una volta aperta la confezione, la maggior parte della carta tende a piegarsi naturalmente. Quando la carta attraversa l'unità di fissaggio, si arriccia leggermente verso l'alto. Per realizzare delle stampe piatte, caricare la carta in modo tale che l'arricciatura sia rivolta verso il fondo del vassoio carta.

Elettricità statica: durante la stampa, la carta viene caricata elettrostaticamente, in modo che il toner possa aderirvi. Scegliere una carta in grado di rilasciare rapidamente questa carica in modo che i fogli stampati non rimangano attaccati gli uni agli altri.

Bianchezza: il grado di bianco della carta influisce sul contrasto. Una carta molto bianca consente di ottenere stampe più nitide e dai colori brillanti.

Qualità: possono verificarsi problemi in caso di fogli di formato non uniforme, angoli non retti, bordi grezzi, fogli non tagliati oppure bordi e angoli piegati. Per evitare questi problemi, prestare molta attenzione se si effettua il taglio della carta autonomamente.

Confezione: scegliere carta imballata in modo corretto e impilata in scatole. L'ideale sarebbe che l'imballaggio fosse provvisto di rivestimento per inibire l'umidità.

Carta sottoposta a trattamenti speciali: si sconsiglia l'uso dei tipi di carta qui elencati, anche se conformi alle specifiche base. Nel caso di utilizzo di questi tipi di carta, acquistarne dapprima una piccola quantità da usare come campione prova.

- Carta lucida
- Carta filigranata
- Carta con superficie non uniforme
- Carta perforata

Carta speciale

Questa sezione descrive come stampare su carta e materiali speciali.

Sono supportati i tipi di carta e materiale seguenti.

- Lucidi
- Carta prestampata
- Carta pregiata
- Carta riciclata
- Carta sottile
- Carta intestata
- Carta colorata
- Carta perforata
- Buste
- Hagaki (Cartoncino)
- Carta spessa
- Etichette
- Patinata
- Carta di alta qualità

Quando si utilizzano questi tipi di carta e supporti, scegliere quelli specifici per la copia o la stampa (ad esempio, stampa laser). Utilizzare il bypass per alimentare lucidi, carta sottile e spessa, buste, cartoncino ed etichette.

Scelta della carta speciale

Sebbene con il sistema sia possibile utilizzare della carta speciale che soddisfa i requisiti di seguito elencati, la qualità delle copie varia sensibilmente in funzione delle differenze nella composizione e nella qualità della carta stessa. Per questo motivo, è più probabile che si verifichino problemi di stampa durante l'uso di carta speciale. Prima di acquistare grandi quantità di carta speciale, eseguire delle prove con un campione per verificare che la qualità di stampa sia soddisfacente. Di seguito, sono fornite precauzioni di carattere generale per la stampa su carta speciale. Si declina qualsiasi responsabilità per eventuali danni fisici provocati all'utente o al sistema dall'umidità o dalle caratteristiche della carta speciale.

Selezionare un cassetto o il bypass per la carta speciale.

Lucidi

I lucidi devono essere in grado di sopportare il calore prodotto durante il processo di stampa. I lucidi devono soddisfare le seguenti condizioni.

Resistenza al calore	Resistenza ad almeno 190 °C
Spessore	0,100 – 0,110 mm
Materiale	Poliestere
Margine di tolleranza	±0,7 mm
Quadraticità degli angoli	90° ±0,2°

Per evitare eventuali problemi, caricare i lucidi sul bypass posizionandoli con il lato lungo rivolto verso il sistema.

Se si verificano frequenti inceppamenti dei lucidi sul vassoio di uscita, tirare il bordo anteriore dei fogli quando vengono espulsi.

Etichetta

Caricare le etichette sul bypass.

Prestare molta attenzione nella scelta delle etichette da utilizzare; la parte adesiva delle etichette non deve entrare a contatto diretto con componenti del sistema e le etichette non devono scollarsi facilmente dal carrier sheet (foglio di protezione). La presenza di adesivo sul tamburo o sui rulli può causare danni al sistema così come le etichette che si sfilano dal carrier sheet (foglio di protezione).

Quando si stampa su etichette, l'utente deve prestare molta attenzione alla qualità di stampa e ai possibili inconvenienti che si possono verificare.

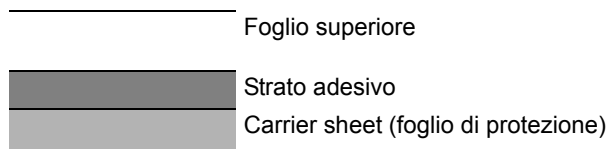

Come indicato in figura, le etichette sono composte da tre diversi strati. Lo strato adesivo contiene componenti molto sensibili alla forza applicata all'interno del sistema. Il carrier sheet supporta il foglio superiore fino a quando l'etichetta non viene utilizzata. Questa composizione di etichette potrebbe causare vari inconvenienti.

La superficie dell'etichetta deve essere completamente coperta con il foglio superiore. Diversamente, l'etichetta potrebbe sfilarsi e causare seri danni.

Alcune etichette presentano margini rilevanti sul foglio superiore. Quando si utilizza questo tipo di carta, sfilare i margini dal carrier sheet solo una volta completata la consegna.

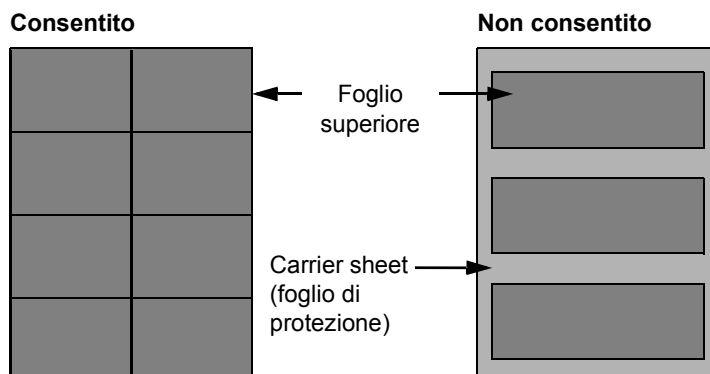

Utilizzare etichette rispondenti alle seguenti specifiche.

Grammatura foglio superiore	44 - 74 g/m ²
Grammatura base (grammatura totale carta)	104 - 151 g/m ²
Spessore foglio superiore	0,086 - 0,107 mm
Spessore totale carta	0,115 - 0,145 mm
Contenuto di umidità	4 - 6 % (composito)

Hagaki (Cartoncino)

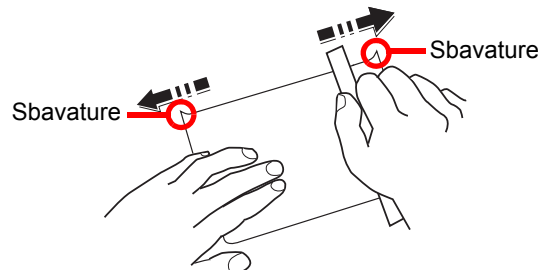

Prima di caricare carta Hagaki (Cartoncino) sul bypass, smazzare la risma e allinearne i bordi. Se la carta è arricciata, prima di caricarla rimuovere le pieghe. La stampa su carta Hagaki (Cartoncino) arricciata può causare problemi di inceppamento.

Utilizzare carta Oufuku hagaki (Cartolina di ritorno) non piegata (disponibile negli uffici postali). Alcuni tipi di carta Hagaki (Cartoncino) presentano bordi grezzi sul retro generati durante il taglio della carta. Per eliminarli, posizionare la carta su una superficie piana e strofinarli delicatamente con un righello.

Buste

Caricare le buste sul bypass con il lato di stampa rivolto verso l'alto oppure caricarle nel cassetto opzionale con il lato di stampa rivolto verso l'alto.

NOTA

Non caricare la carta oltre i limiti indicati sulla guida larghezza carta del cassetto opzionale.

A causa della struttura delle buste, in alcuni casi, può risultare impossibile stampare in modo uniforme su tutta la loro superficie. Le buste sottili, in particolare, potrebbero incresparsi durante il passaggio attraverso il sistema. Prima di acquistare grandi quantità di buste, eseguire delle prove su un campione per verificare la qualità di stampa.

Se si conservano per un lungo periodo di tempo, le buste potrebbero incresparsi. Per questo motivo, tenerle nella confezione sigillata finché non le si utilizza.

Tenere presente quanto segue:

- Non utilizzare buste con strisce adesive esposte. Inoltre, non utilizzare il tipo di busta in cui la striscia adesiva viene scoperta dopo aver tolto lo strato superiore. Il sistema potrebbe subire gravi danni qualora la carta che ricopre la striscia adesiva si stacchi al suo interno.
- Non utilizzare buste con caratteristiche speciali. Ad esempio, non utilizzare buste con finestrella vuota o plastificata o buste dotate di foro per l'inserimento dello spago di chiusura.
- Se si verificano inceppamenti, provare a caricare meno buste per volta.

Carta spessa

Prima di caricare carta spessa sul bypass, smazzare la risma e allinearne i bordi. Alcuni tipi di carta spessa presentano bordi grezzi sul retro, generati durante il taglio della carta. Per eliminarli, procedere, come descritto per la carta Hagaki (cartoncino), collocando la carta su una superficie piana e strofinando delicatamente i bordi grezzi con un righello. La stampa su carta con bordi grezzi può causare inceppamenti.

NOTA

Se la carta non viene alimentata correttamente anche dopo che è stata spianata, inserirla sul bypass con il bordo anteriore sollevato di qualche millimetro.

Carta colorata

La carta colorata deve essere conforme alle specifiche.

➔ [Specifiche di base della carta \(pagina 11-16\)](#)

Inoltre, i pigmenti del colore devono essere in grado di sopportare il calore generato durante il processo di stampa, che può raggiungere 200 °C.

Carta prestampata

La carta prestampata deve essere conforme alle specifiche.

➔ [Specifiche di base della carta \(pagina 11-16\)](#)

L'inchiostro colorato deve essere in grado di sopportare il calore prodotto durante il processo di stampa. Deve inoltre essere resistente all'olio al silicone. Non utilizzare carta con superficie trattata, come la carta lucida utilizzata per i calendari.

Carta riciclata

La carta riciclata deve essere conforme alle specifiche. Tuttavia, per quanto riguarda la bianchezza, vi sono considerazioni ulteriori.

➔ [Specifiche di base della carta \(pagina 11-16\)](#)



NOTA

Prima di acquistare grandi quantità di carta riciclata, eseguire delle prove su un campione per verificare la qualità di stampa.

Carta patinata

La carta patinata viene creata applicando alla superficie della carta di base uno strato patinato che offre una qualità di stampa superiore a quella della normale carta. La carta patinata viene utilizzata per eseguire dei lavori di stampa che richiedono una qualità particolarmente elevata.

La superficie della carta di qualità alta o media è ricoperta con agenti speciali che rendono più uniforme la superficie della carta e migliorano l'adesione dell'inchiostro. Questi agenti possono essere applicati a entrambe le facciate del foglio oppure a una sola facciata. Il lato patinato appare lievemente lucido.



IMPORTANTE

Quando si stampa su carta patinata in ambienti molto umidi, conservare la carta in un luogo asciutto; la presenza di umidità può causare l'adesione dei fogli con conseguenti problemi di alimentazione. Se si stampa in ambienti con umidità eccessiva, è consigliabile alimentare la carta patinata a un foglio per volta.

Specifiche

 **IMPORTANTE**

Le specifiche sono soggette a modifiche senza preavviso.

 **NOTA**

Per maggiori informazioni sull'utilizzo del FAX, vedere:

➔ [Guida alle funzioni FAX](#)

Sistema

Voce		Descrizione
Tipo		Da scrivania
Metodo di stampa		Elettrofotografico mediante laser semiconduttore
Grammatura carta	Cassetto	60 - 163 g/m ²
	Bypass	60 - 220 g/m ² , 230 g/m ² (Cartoncino)
Tipo di carta	Cassetto	Normale, Grezza, Riciclata, Velina, Prestampata, Pregiata, Colorata (Colore), Perforata, Intestata, Carta Spessa, Alta qualità, Person. 1-8 (Fronte/retro: come Solo fronte)
	Bypass	Normale, Lucidi (Lucidi OHP), Grezza, Velina, Etichette, Riciclata, Prestampata, Pregiata, Cartoncino, Patinata, Colorata, Perforata, Intestata, Buste, Carta spessa, Alta qualità, Person. 1-8
Formato carta	Cassetto	A4, A5, A6, B5, B6, Letter, Legal, Statement, Executive, Oficio II, Folio, 216 × 340 mm, 16K, B5 (ISO), Person. (105 × 148 mm - 216 × 356 mm)
	Bypass	A4, A5, A6, B5, B6, Folio, 216 × 340 mm, Letter, Legal, Statement, Executive, Oficio II, 16K, B5 (ISO), Busta #10, Busta #9, Busta #6 3/4, Busta Monarch, Busta DL, Busta C5, Hagaki (Cartoncino), Oufuku Hagaki (Cartolina di ritorno), Youkei 4, Youkei 2, Person. (70 × 148 mm - 216 × 356 mm)
Tempo di riscaldamento (22 °C, 60%)	Accensione	26 secondi o meno
	Modo a riposo	17 secondi o meno
Capacità carta	Cassetto	250 fogli (80 g/m ²)*1
	Bypass	100 fogli (80 g/m ²)

*1 Fino al limite massimo superiore indicato nel cassetto.

Voce		Descrizione
Capacità vassoio di uscita	Vassoio interno	250 fogli (80 g/m ²)
Sistema di riproduzione immagine		Laser semiconduttore ed elettrofotografico
Memoria		1.024 MB
Interfaccia	Standard	Connettore interfaccia USB: 1 (Hi-Speed USB) Interfaccia di rete: 1 (10 BASE-T/100 BASE-TX/1000 BASE-T) Porta USB: 2 (Hi-Speed USB) Fax: 1 (solo P-C3065 MFP)
	Opzione	eKUIO: 1
Ambiente operativo	Temperatura	10 - 32,5 °C
	Umidità	10 - 80%
	Altitudine	3.500 m massimo
	Luminosità	1.500 lux massimo
Dimensioni (L) × (P) × (A)		475 × 558 × 616 mm
Peso		P-C3060 MFP: Circa 34,6 kg P-C3065 MFP: Circa 34,7 kg (senza cartuccia toner)
Ingombro (L x P) (quando si utilizza il bypass)		475 × 751,8 mm
Alimentazione		Modello a 230 V: 220 - 240 V ~ 50/60 Hz 5,0 A
Consumo di corrente del prodotto collegato alla rete e in standby (quando sono collegate tutte le porte di rete).		2,5 W
Accessori opzionali		➔ Accessori opzionali (pagina 11-2)

Funzioni di copia

Voce		Descrizione
Velocità di copiatura		Copiatura in bianco e nero Copiatura a colori
		A4 30 fogli/min. 30 fogli/min.
		Letter 32 fogli/min. 32 fogli/min.
		Legal 26 fogli/min. 26 fogli/min.
		B5 27 fogli/min. 27 fogli/min.
		A5 27 fogli/min. 27 fogli/min.
A6 27 fogli/min. 27 fogli/min.		
Tempo di produzione della prima copia (A4, originale posizionato su vetro di lettura, carta alimentata da cassetto)	Bianco e nero	9,5 secondi o meno
	A colori	11,5 secondi o meno
Livello di zoom		Modo manuale: 25-400%, con incrementi dell'1% Modo automatico: Zoom predefinito
Copia continua		1 - 999 fogli
Risoluzione		600 × 600 dpi
Tipi di originali accettati		Fogli, libri, oggetti tridimensionali (formato massimo originale: Legal/Folio)
Sistema di alimentazione degli originali		Fisso

Funzioni stampante

Voce		Descrizione
Velocità di stampa		Uguale alla velocità di copia.
Tempo di produzione della prima stampa (carta A4, alimentata da cassetto)	Bianco e nero	7,0 secondi o meno
	A colori	8,5 secondi o meno
Risoluzione		600 × 600 dpi, 9.600 dpi equivalenti × 600 dpi
Sistema operativo		Windows XP, Windows Server 2003, Windows Vista, Windows 7, Windows 8, Windows 8.1, Windows Server 2008/R2, Windows Server 2012/R2, Mac OS 10.5 o successivo
Interfaccia		Connettore interfaccia USB: 1 (Hi-Speed USB) Interfaccia di rete: 1 (10 BASE-T/100 BASE-TX/1000 BASE-T) Interfaccia opzionale (opzione): 1 (Per IB-50/IB-51)
Linguaggio di descrizione pagina		PRESCRIBE
Emulazioni		PCL6 (PCL-XL, PCL5c), KPDL3, XPS

Funzioni scanner

Voce	Descrizione
Risoluzione	600 dpi, 400 dpi, 300 dpi, 200×400 dpi, 200 dpi, 200×100 dpi
Formato file	TIFF (compressione MMR/JPEG), JPEG, PDF (compressione MMR/JPEG), XPS, PDF/A, PDF alta compressione, PDF criptato, OPEN XPS
Velocità di scansione ^{*1}	1-faccia B/N 40 immagini/min A colori 30 immagini/min 2-facce B/N 17 immagini/min A colori 13 immagini/min (A4 orizzontale, 300 dpi, qualità immagine: originale Testo/Foto)
Interfaccia	Ethernet (10 BASE-T/100 BASE-TX/1000 BASE-T), USB
Sistema di trasmissione	SMB, SMTP, FTP, FTP su SSL, USB, TWAIN ^{*2} , WIA ^{*3} , WSD

*1 Quando si utilizza l'alimentatore di originali (tranne la scansione TWAIN e WIA)

*2 Sistema operativo disponibile: Windows XP/Windows Vista/Windows Server 2003/Windows Server 2008/Windows Server 2008 R2/Windows 7/Windows 8/Windows 8.1/Windows Server 2012/Windows Server 2012 R2

*3 Sistema operativo disponibile: Windows Vista/Windows Server 2008/Windows Server 2008 R2/Windows 7/Windows 8/Windows 8.1/Windows Server 2012/Windows Server 2012 R2

Alimentatore di originali

Voce	Descrizione
Tipi di originali accettati	Originali a fogli
Formato carta	Massimo: Legal/Folio Minimo: Statement-R/A6-R
Grammatura carta	1-faccia: 50 - 120 g/m ² 2-facce: 50 - 120 g/m ²
Capacità	75 fogli (50 – 80 g/m ²) massimo ^{*1}

*1 Fino al limite massimo superiore indicato nell'alimentatore di originali

Cassetto carta (500 fogli) (Opzionale)

Voce	Descrizione
Metodo di alimentazione della carta	Alimentatore con rullo di frizione (N. di fogli: 500, 80 g/m ²)
Formato carta	A4, A5, B5, B6, Folio, 216 × 340 mm, Letter, Legal, Statement, Executive, Oficio II, 16K, B5 (ISO), Busta #10, Busta #9, Busta #6 3/4, Busta Monarch, Busta DL, Busta C5, Youkei 4, Youkei 2, Person. (92 × 162 - 216 × 356 mm)
Carta accettata	Grammatura carta: 60 - 220 g/m ² Tipi di carta: Normale, Grezza, Riciclata, Prestampata, Etichette, Pregiata, Velina, Colorata (Colore), Perforata, Intestata, Busta, Patinata, Carta spessa, Alta qualità, Person. 1-8
Dimensioni (L) × (P) × (A)	390 × 532 × 116 mm
Peso	4,1 kg o inferiore

Pinzatrice manuale

Voce	Descrizione
Grammatura carta	90 g/m ² o inferiore
Numero di fogli pinzati*1	20 fogli (80 g/m ²) massimo, 15 fogli (80 g/m ² o meno) massimo
Dimensioni (L) × (P) × (A)	67 × 165 × 135 mm
Peso	0,6 kg o meno

*1 Altezza risma di massimo 2 mm.



NOTA

Per informazioni sui tipi di carta consigliati, rivolgersi al rivenditore di zona o al servizio di assistenza clienti.

Glossario

A riposo

Modalità di risparmio di energia elettrica, attivata quando il sistema rimane inutilizzato o quando non vi è alcun trasferimento di dati per un periodo prestabilito. Quanto è attivo questo modo, il consumo di energia elettrica è ridotto al minimo.

Accessibilità

Questo sistema è progettato per essere accessibile anche dalle persone anziane e dalle persone con disabilità o problemi alla vista.

Apple Talk

AppleTalk offre la possibilità di condividere file e stampanti; inoltre, consente di utilizzare applicazioni che si trovano su un altro computer della stessa rete AppleTalk.

Auto Form Feed Timeout

Durante la trasmissione dei dati, il sistema deve talvolta attendere la ricezione dei dati successivi. Questa caratteristica è denominata Auto Form Feed Timeout. Al termine dell'intervallo prestabilito, il sistema stampa automaticamente. Tuttavia, la stampa non viene eseguita se l'ultima pagina non contiene dati di stampa.

Auto-IP

Auto-IP è un modulo che abilita l'assegnazione di indirizzi dinamici IPv4 ad una periferica, all'avvio. L'utilizzo del protocollo DHCP richiede un server DHCP. Auto-IP è un metodo di assegnazione dell'indirizzo IP che non richiede l'utilizzo di alcun server. Gli indirizzi IP compresi tra 169.254.0.0 e 169.254.255.255 sono riservati ad Auto-IP e vengono assegnati automaticamente.

Bonjour

Bonjour, noto anche come protocollo di rete Zero Configurazione, è una tecnologia che rileva automaticamente computer, periferiche e servizi su una rete IP. Bonjour utilizza un protocollo IP standard dell'industria; pertanto, i dispositivi possono automaticamente riconoscersi senza necessità di specificare un indirizzo IP o di impostare un server DNS. Bonjour trasmette e riceve pacchetti di rete anche sulla porta UDP 5353. Se è abilitato un firewall, l'utente deve accertarsi che la porta UDP 5353 sia rimasta aperta al fine di consentire il corretto funzionamento di Bonjour. Alcuni firewall sono configurati in modo da rifiutare solo alcuni pacchetti Bonjour. Se Bonjour non funziona in modo stabile, controllare le impostazioni del firewall, verificare che Bonjour sia registrato nell'elenco delle eccezioni e che i pacchetti Bonjour siano accettati. Se si installa Bonjour in Windows XP con Service Pack 2 o successivo occorre configurare correttamente il firewall di Windows affinché accetti i pacchetti Bonjour.

Bypass

È il vassoio di alimentazione carta posto sul lato anteriore della periferica. Utilizzare il bypass anziché i cassettei carta per stampare su buste, carta Hagaki (cartoncino), lucidi o etichette.

Casella lavoro

Con la funzione Casella lavoro si possono archiviare i lavori di stampa sulla stampante; all'occorrenza gli utenti potranno stampare una o più copie dei loro lavori utilizzando il pannello comandi della stampante.

Casella personalizzata

Con la funzione Casella person. si possono archiviare i dati di stampa dei singoli utenti sul disco rigido della stampante; i lavori archiviati nella casella personalizzata potranno quindi essere stampati all'occorrenza, direttamente dal pannello comandi della periferica.

DHCP (Dynamic Host Configuration Protocol)

Il protocollo di configurazione host dinamico (DHCP) risolve automaticamente gli indirizzi IP, le maschere subnet e gli indirizzi gateway su una rete TCP/IP. Il protocollo DHCP minimizza il carico di gestione di reti alle quali sono collegati molti computer client perché rileva i singoli client, stampanti comprese, tramite l'indirizzo IP assegnato.

DHCP (IPv6)

DHCP (IPv6) è la nuova generazione del protocollo Internet DHCP (Dynamic Host Configuration Protocol) e supporta IPv6. Estende il protocollo di startup BOOTP che definisce i protocolli utilizzati per trasferire le informazioni di configurazione agli host collegati alla rete. DHCP (IPv6) consente al server DHCP di utilizzare una funzionalità ampliata per l'invio dei parametri di configurazione ad un nodo IPv6. L'assegnazione automatica degli indirizzi di rete utilizzabili contribuisce a minimizzare il carico di lavoro gestionale del nodo IPv6 su sistemi che richiedono un controllo rigoroso dell'allocazione degli indirizzi IP da parte dell'amministratore.

Disco RAM

Se si desidera utilizzare parte della memoria della stampante come disco virtuale, configurare uno spazio di memoria come disco RAM in modo da poter usare funzioni quali la fascicolazione elettronica (riduzione tempo di stampa).

dpi (punti per pollice)

Unità di misura della risoluzione immagine. Indica il numero di punti per pollici; 1 pollice corrisponde a 25,4 mm.

Driver di stampa

È il software che consente di stampare i dati creati in un programma software. Il driver di stampa del sistema è reperibile sul DVD fornito con la periferica. Installare il driver di stampa sul computer collegato al sistema.

Emulazione

Funzione che consente di interpretare ed eseguire i linguaggi di descrizione pagina (PDL) di altre stampanti. La periferica emula il funzionamento di PCL6, KPDL3 (compatibile PostScript 3).

Font vettoriali

I font vettoriali consentono di rappresentare i profili carattere mediante espressioni numeriche. Questo consente di ingrandire o ridurre i font in modi diversi modificando i valori numerici delle espressioni. Le stampe rimangono nitide anche se i caratteri vengono ingranditi, poiché le lettere sono definite da profili rappresentati con espressioni numeriche. È possibile specificare la dimensione carattere in incrementi di 0,25 punti fino a 999,75 punti.

FTP (File Transfer Protocol)

Protocollo utilizzato per trasferire file all'interno di una rete TCP/IP (Internet o intranet). Unitamente ai protocolli HTTP e SMTP/POP, l'FTP è oggi un protocollo comunemente utilizzato in Internet.

Gateway default

Indirizzo che rappresenta una periferica, ad esempio un computer o un router, utilizzato quando si effettua dall'esterno l'accesso alla rete locale. Se non è definito un gateway specifico per l'indirizzo IP di una destinazione, i dati verranno inviati all'host designato come gateway predefinito.

Indirizzo IP

L'indirizzo di protocollo Internet (IP) è un numero univoco che identifica in rete un particolare computer o una sua periferica. Il formato di un indirizzo IP corrisponde a quattro gruppi di numeri separati da puntini (ad es. 192.168.110.171). Ciascun numero deve essere compreso tra 0 e 255.

Invio come e-mail

Funzione che consente di inviare i dati immagini archiviati sul sistema come allegati di messaggi e-mail. Gli indirizzi e-mail possono essere selezionati dall'elenco oppure specificati volta per volta.

IPP

IPP (Internet Printing Protocol) è uno standard che utilizza reti TCP/IP, come Internet, per consentire l'invio di lavori di stampa tra computer remoti e stampanti. L'IPP è un'estensione del protocollo HTTP utilizzato per visualizzare i siti web, l'IPP permette di inviare i lavori a stampanti remote tramite router. Oltre all'autenticazione server-client SSL e alla crittografia, questo protocollo supporta anche il metodo di autenticazione HTTP.

KPDL (Kyocera Page Description Language)

Il linguaggio di descrizione delle pagine PostScript di Kyocera è compatibile con Adobe PostScript Level 3.

Modo EcoPrint

Modalità di stampa che consente di risparmiare toner. Le copie eseguite nel modo EcoPrint sono pertanto più chiare del normale.

NetBEUI (NetBIOS Extended User Interface)

Interfaccia sviluppata da IBM nel 1985 come aggiornamento a NetBIOS. Si tratta di un'estensione del protocollo NetBIOS che fornisce prestazioni migliori rispetto al protocollo TCP/IP su reti di piccole dimensioni. Non è però adatto per reti di grandi dimensioni perché non dispone di funzionalità di routing per determinare la route più adatta. È un protocollo standard nei sistemi operativi IBM OS/2 e Microsoft Windows, che forniscono servizi di stampa e file sharing.

Pagina stato

Questa pagina elenca le condizioni del sistema come capacità di memoria, numero totale di stampe e scansioni e impostazioni di alimentazione della carta.

PDF/A

È uno standard "ISO 19005-1. Document management - Electronic document file format for long-term preservation - Part 1: Use of PDF (PDF/A)", ed è un formato file basato su PDF 1.4. Questo standard noto come ISO 19005-1 definisce un formato per l'archiviazione nel lungo periodo di documenti elettronici; è utilizzato principalmente per la stampa ed è, in effetti, un sottoinsieme del formato PDF. Attualmente è in fase di redazione una nuova parte di questo standard che sarà denominata ISO 19005-2 (PDF/A-2).

POP3 (Post Office Protocol 3)

Protocollo standard per ricevere, via Internet o Intranet, le e-mail archiviate sul server di posta.

PostScript

Linguaggio di descrizione pagina sviluppato da Adobe Systems. Consente di utilizzare funzioni di caratteri flessibili e grafica altamente funzionale per risultati di stampa di qualità superiore. La versione iniziale di PostScript è stata introdotta nel 1985 ed è attualmente indicata come Livello 1. La versione Livello 2, compatibile con la stampa a colori e i linguaggi a 2 byte, come il giapponese, è stata introdotta nel 1990, mentre la versione Livello 3, che supporta Internet, una gerarchia dei criteri di implementazione e il formato PDF, è stata presentata nel 1996.

PPM (stampe al minuto)

Indica il numero di stampe in formato A4 eseguite in un minuto.

RA(Stateless)

Il router IPv6 comunica (trasmette) informazioni come il prefisso di indirizzo globale utilizzando ICMPv6. Questa informazione è denominata Router Advertisement (RA).

ICMPv6, acronimo di Internet Control Message Protocol, è uno standard IPv6 definito in RFC 2463 "Internet Control Message Protocol (ICMPv6) for the Internet Protocol Version 6 (IPv6) Specification".

Scala di grigi

Metodo di rappresentazione dei colori in un computer. Le immagini vengono visualizzate solo in sfumature che vanno dal nero al bianco, senza informazioni sul colore. I livelli di grigio sono visualizzati in livelli numerici: ossia, solo bianco e nero per 1 bit, 256 livelli di grigio (compresi il bianco e il nero) per 8 bit e 65.536 livelli di grigio per 16 bit.

Selezione carta automatica

Una funzione che durante la stampa consente di selezionare automaticamente la carta di formato identico a quello degli originali.

SMTP (Simple Mail Transfer Protocol)

Protocollo di trasmissione e-mail tramite Internet o intranet. Viene utilizzato per trasferire messaggi tra i server e per inviarli dai client ai server.

Subnet Mask

La subnet mask, o maschera di sottorete, è un modo per aumentare la sezione dell'indirizzo di rete di un indirizzo IP.

Una subnet mask rappresenta tutte le sezioni dell'indirizzo di rete come 1 e tutte le sezioni dell'indirizzo host come 0. Il numero di bit nel prefisso indica la lunghezza dell'indirizzo di rete. Il termine "prefisso" indica un prefisso che viene aggiunto all'inizio; in questo specifico contesto indica la prima sezione dell'indirizzo IP. Quando si digita un indirizzo IP, la lunghezza dell'indirizzo della rete è indicata dalla lunghezza del prefisso dopo lo slash (/). Ad esempio, "24" nell'indirizzo "133.210.2.0/24". In questo modo, "133.210.2.0/24" denota l'indirizzo IP "133.210.2.0" con un prefisso di 24 bit (sezione di rete). Questa nuova sezione di indirizzo di rete (originariamente parte dell'indirizzo host) resa possibile dalla maschera di sottorete (subnet mask) è denominata indirizzo subnet mask. Quando si immette la subnet mask, impostare il parametro "DHCP" su Off.

TCP/IP (IPv6)

TCP/IP (IPv6) è un protocollo basato sull'attuale protocollo Internet, TCP/IP (IPv4). IPv6, protocollo Internet di prossima generazione, amplia lo spazio indirizzo disponibile; risolve in tal modo la carenza di indirizzi del protocollo IPv4, introducendo al contempo una serie di miglioramenti quali una funzionalità di sicurezza addizionale e la capacità di assegnazione delle priorità alle trasmissioni dei dati.

TCP/IP (Transmission Control Protocol/Internet Protocol)

TCP/IP è una suite di protocolli di rete che definisce gli standard di trasmissione dei dati per la comunicazione in rete tra computer e altre periferiche.

TWAIN (Technology Without Any Interested Name)

Specifica tecnica per il collegamento ai computer di scanner, fotocamere digitali e altre apparecchiature di acquisizione dati. I dispositivi TWAIN compatibili consentono di elaborare le immagini utilizzando software grafici specifici. La specifica TWAIN viene adottata da numerosi programmi grafici (ad es. Adobe Photoshop) e OCR.

USB (Universal Serial Bus) 2.0

Standard di interfaccia USB per Hi-Speed USB 2.0. La velocità massima di trasferimento è di 480 Mbps. Il sistema è dotato di USB 2.0 per il trasferimento dei dati ad alta velocità.

WIA (Windows Imaging Acquisition)

Questa funzione permette di importare le immagini da fotocamere e altri dispositivi periferici; supportata in ambienti Windows post ME/XP. Questa funzione sostituisce il protocollo TWAIN utilizzato in precedenza; la sua integrazione tra le diverse funzionalità di Windows permette di importare le immagini direttamente sul proprio PC senza necessità di installare altre applicazioni.

Indice analitico

A

- A riposo [11-29](#)
- Accensione [2-10](#)
- Accessibilità [11-29](#)
- Accesso utenti/Job Accounting [8-24](#)
 - Accesso utenti [9-2](#)
 - Job Accounting [9-26](#)
 - Lav. ID uten. sconosciuto [9-42](#)
- Accessori opzionali
 - Card Authentication Kit [11-3](#)
 - Cassetto carta [11-3](#)
 - Data Security Kit [11-6](#)
 - Kit d'interfaccia di rete [11-4](#)
 - Kit di interfaccia di rete wireless [11-4](#)
 - Memoria di espansione [11-3](#)
 - Pinzatrice manuale [11-6](#)
 - Presentazione [11-2](#)
 - Scheda SD [11-5](#)
 - SSD [11-4](#)
 - Tastiera USB [11-7](#)
 - ThinPrint Option [11-6](#)
- AirPrint [4-8](#)
- Alimentatore di originali [2-2](#)
 - Caricamento degli originali [5-3](#)
 - Documenti accettati dall'alimentatore di originali [5-3](#)
 - Documenti non accettati dall'alimentatore di originali [5-3](#)
 - Modalità di caricamento degli originali [5-3](#)
 - Nomi dei componenti [2-2](#)
- Ambiente operativo [1-3](#)
- Apache License (Version 2.0) [1-10](#)
- Apple Talk [11-29](#)
- Applicazioni opzionali [11-8](#)
- Archiviazione dei documenti nella memoria USB [5-41](#)
- Audio [8-8](#)
- Auto Form Feed Timeout [11-29](#)
- Auto-IP [11-29](#)
 - Impostazioni [8-27](#)
- Autorizzazione locale [9-18](#)
- Avviso [1-2](#)
- Avviso di fine lavoro [6-25](#)
- Azz. auto error [8-20](#)
- Azzera timer [8-19](#)

B

- Bilanciamento colori [6-15](#)
- Bonjour [11-29](#)
 - Impostazioni [8-27](#)
- Bordo [6-20](#), [6-21](#)
 - Predefinito [8-15](#)
- Bypass [2-4](#), [11-29](#)
 - Formato e tipo di carta [3-11](#), [8-12](#)

C

- Calibraz. colore [8-37](#)
- Cancellaz. dati [8-35](#)

- Card Authentication Kit [11-3](#)
- Caricamento degli originali [5-2](#)
 - Caricamento degli originali nell'alimentatore di originali [5-3](#)
 - Posizionamento degli originali sulla lastra di esposizione [5-2](#)

Carta

- Controllo della quantità rimanente di carta [7-15](#)
- Alimentazione carta predefinita [8-11](#)
- Azione per carta speciale [8-11](#)
- Bypass [8-12](#)
- Caricamento buste [3-9](#)
- Caricamento carta [3-2](#)
- Caricamento carta nei cassettei [3-4](#)
- Caricamento cartoncini [3-9](#)
- Caricamento della carta sul bypass [3-7](#)
- Carta appropriata [11-17](#)
- Carta speciale [11-20](#)
- Cassetto [8-12](#)
- Formato carta personalizzato [8-10](#)
- Formato e tipo [3-10](#), [11-16](#)
- Grammatura [8-13](#)
- Impostazione tipo di supporto [8-11](#)
- Precauzioni per il caricamento della carta [3-3](#)
- Specifiche [11-16](#)
- Supp. per autom. [8-11](#)
- Carta patinata [11-23](#)
- Carta riciclata [11-23](#)
- Cartuccia toner (Ciano) [2-5](#)
- Cartuccia toner (Giallo) [2-5](#)
- Cartuccia toner (Magenta) [2-5](#)
- Cartuccia toner (Nero) [2-5](#)
- Casella documenti
 - Casella lavoro [4-10](#), [5-30](#)
 - Casella Memoria rimovibile [5-31](#)
 - Casella personalizzata [5-30](#), [5-32](#)
 - Cos'è la Casella documenti? [5-30](#)
- Casella lavori
 - Lavori di copia veloce [8-23](#)
- Casella lavoro [11-29](#)
 - Casella Controlla e mantieni [4-17](#)
 - Casella Copia Veloce [4-15](#)
 - Casella Lavoro memorizzato [4-13](#)
 - Casella Stampa privata [4-11](#)
 - Eliminazione lavori memoriz. [8-23](#)
 - Selezione della Casella lavoro su un computer e memorizzazione del lavoro [4-10](#)
 - Supporto arch. [8-23](#)
- Casella personalizzata [11-29](#)
 - Archiviazione documenti [5-35](#)
 - Creazione di una nuova casella [5-32](#)
 - Eliminazione dei documenti [5-38](#)
 - Modifica dei documenti [5-37](#)
 - Modifica ed eliminazione di una casella personalizzata [5-34](#)
 - Stampa documenti [5-36](#)
- Cassetti da 2 a 4 [2-6](#)
- Cassetto
 - Caricamento carta [3-4](#)
 - Formato e tipo di carta [3-10](#)

- Formato e tipo di supporto [8-12](#)
 - Cassetto [1 2-2](#)
 - Cassetto carta [11-3](#)
 - Cavi [2-7](#)
 - Cavo di alimentazione
 - Collegamento [2-9](#)
 - Cavo di rete [2-7](#)
 - Collegamento [2-8](#)
 - Cavo USB
 - Collegamento [2-9](#)
 - Collegamento
 - Cavo di alimentazione [2-9](#)
 - Cavo USB [2-9](#)
 - Collegamento del cavo di rete [2-8](#)
 - Colore
 - Bilanciamento colori [6-15](#)
 - Saturazione [6-17](#)
 - Combina [6-20](#)
 - Conf. autorizzazione guest [9-20](#)
 - Autorizzazione guest [9-20](#)
 - Proprietà guest [9-21](#)
 - Connettore d'interfaccia di rete [2-4](#)
 - Connettore interfaccia USB [2-4](#)
 - Connettore LINEA [2-4](#)
 - Connettore TEL [2-4](#)
 - Conteggio del numero di pagine stampate
 - Contatore [2-37](#)
 - Job Accounting singolo [9-39](#)
 - Job Accounting totale [9-39](#)
 - Lav. ID uten. sconosciuto [9-42](#)
 - Stampa rapp. contabilità [9-40](#)
 - Contrasto [6-16](#), [8-36](#)
 - Contrasto(Copia) [8-36](#)
 - Contrasto(Invio) [8-36](#)
 - Controllo del contatore [2-37](#)
 - Controllo della quantità rimanente di toner [7-15](#)
 - Controllo dest.
 - Cont. nuova dest [8-22](#)
 - Contr. prima TX [8-22](#)
 - Convenzioni sulla sicurezza utilizzate in questa guida [1-2](#)
 - Convenzioni utilizzate in questa guida [xvii](#)
 - Coperchio del toner di scarto [2-5](#)
 - Copia [5-10](#)
 - Corr. linee nere [8-37](#)
 - Correz. col.auto [8-36](#)
- D**
- Data Security Kit [11-6](#)
 - Data/ora [8-18](#)
 - Densità [6-12](#)
 - Destinazione
 - Aggiunta di una destinazione [3-23](#)
 - Controllo dest. [8-22](#)
 - Definizione di una nuova cartella PC [5-18](#)
 - Immissione di un nuovo indirizzo e-mail [5-17](#)
 - Invio multiplo [5-24](#)
 - Ordina [8-24](#)
 - Ricerca [5-16](#)
 - Rubrica [5-15](#)
 - Schermata di conferma delle destinazioni [5-22](#)
- E**
- Tasto one touch [3-30](#)
 - Verifica e modifica [5-21](#)
 - DHCP [11-30](#)
 - Impostazioni [8-27](#)
 - DHCP (IPv6) [11-30](#)
 - Disco RAM [11-30](#)
 - dpi [11-30](#)
 - Driver di stampa [11-30](#)
 - Guida [4-7](#)
- F**
- EcoPrint [6-13](#), [11-31](#)
 - Predefinito [8-14](#)
 - Stampa [8-25](#)
 - Elim. dopo stam. [6-34](#)
 - Embedded Web Server RX [2-40](#)
 - Emulazione [11-30](#)
 - Selezione [8-25](#)
 - Etichetta [11-21](#)
- F**
- Fascicola [6-12](#)
 - Predefinito [8-14](#)
 - FAX [8-24](#)
 - Fermo degli originali [2-2](#), [5-4](#)
 - Fermo della carta [2-2](#), [3-12](#)
 - File
 - Formato file [6-29](#)
 - PDF [6-31](#)
 - Separazione [6-33](#)
 - Font vettoriali [11-30](#)
 - Formato data [8-18](#)
 - Formato di invio [6-28](#)
 - Formato di memorizzazione [6-35](#)
 - Formato file [6-29](#)
 - Predefinito [8-14](#)
 - Formato originale [6-9](#)
 - Fronte/retro [6-23](#)
 - Fronte/retro (Orig su 2 facciate) [6-27](#)
 - FTP [11-30](#)
 - FTP (Client)
 - Dettagli protoc. [8-28](#)
 - FTP(Server)
 - Dettagli protocollo [8-28](#)
 - Funzione di controllo del risparmio energetico [1-13](#)
 - Funzione opzionale [8-36](#)
 - Funzione stampa fronte-retro automatica [1-13](#)
 - Fuso orar [8-18](#)
- G**
- Gateway default
 - Impostazioni [8-27](#)
 - Gateway predefinito [11-30](#)
 - Gestione [9-1](#)
 - Gestione accesso utenti
 - Autoriz. locale [9-18](#)
 - Gestione degli errori [8-16](#)
 - Gestione dell'accesso utenti [9-2](#)
 - Abilitazione della gestione dell'accesso utenti [9-3](#)

- Aggiunta di un utente [9-6](#)
 - Conf. autorizzazione guest [9-20](#)
 - Descrizione della gestione dell'accesso utenti [9-2](#)
 - Driver FAX [9-17](#)
 - Impostazioni Autorizzazione Gruppo [9-19](#)
 - Impostazioni di blocco account utente [9-5](#)
 - Impostazioni scheda ID [9-24](#)
 - Login [2-14](#)
 - Logout [2-15](#)
 - Modifica delle proprietà utente [9-10](#)
 - Ottieni propr. uten. rete [9-23](#)
 - Stampa [9-13](#)
 - TWAIN [9-15](#)
 - WIA [9-16](#)
 - Gestione energetica [1-13](#)
 - Glossario [11-29](#)
 - Google Cloud Print [4-9](#)
 - GPL/LGPL [1-8](#)
 - Guida [11-30](#)
 - Guida di lunghezza carta [2-4](#), [3-5](#)
 - Guide di larghezza carta [2-4](#), [3-4](#)
 - Guide fornite con la periferica [xiv](#)
 - Guide larghezza originali [2-2](#)
- ## H
- HTTP
 - Dettagli protocollo [8-28](#)
 - HTTPS
 - Dettagli protocollo [8-28](#)
- ## I
- Ignora stampa [6-26](#)
 - Immagine originale [6-13](#)
 - Predefinito [8-14](#)
 - Immissione
 - Oggetto [6-34](#)
 - Imp. blocco I/F [8-34](#)
 - Imp. carta/orig [8-9](#)
 - Imp. servizio [8-37](#)
 - Impost data
 - Data/Ora [8-18](#)
 - Formato data [8-18](#)
 - Fuso orari [8-18](#)
 - Ora legale [8-18](#)
 - Impostaz predefinite funz [8-14](#)
 - Impostaz. autoriz. gruppo [9-19](#)
 - Autorizzazione gruppo [9-19](#)
 - Impostaz. comuni
 - Imp. carta/orig [8-9](#)
 - Impostazione del tasto di selezione [8-21](#), [8-22](#), [8-23](#)
 - Impostazione di data e ora [2-16](#)
 - Impostazione di invio
 - Immissione nuova destinazione [8-22](#)
 - Impostazione timer
 - Azzer timer [8-19](#)
 - Azzeramento automatico errore [8-20](#)
 - Livello A riposo [8-19](#)
 - Regole A riposo [8-19](#)
 - Reset pan. auto [8-19](#)
 - Tempo inutiliz. [8-20](#)
 - Timeout ping [8-20](#)
 - Timer canc. err [8-20](#)
 - Timer riposo [8-19](#)
 - Impostazioni bypass [8-12](#)
 - Impostazioni Cas. documenti
 - Impostazione del tasto di selezione [8-23](#)
 - Impostazioni casella documenti [8-23](#)
 - Box SubAddress [8-23](#)
 - Casella di polling [8-23](#)
 - Casella lavoro [8-23](#)
 - Casella personalizzata [8-23](#)
 - Impostazioni cassetto [3-10](#)
 - Impostazioni comuni [8-8](#)
 - Audio [8-8](#)
 - Form. scheda SD [8-17](#)
 - Formatt. SSD [8-17](#)
 - Gestione errori [8-16](#)
 - Impost. timer [8-19](#)
 - Impostaz predefinite funz [8-14](#)
 - Impostazione data [8-18](#)
 - Limite pred. [8-16](#)
 - Lingua [8-8](#)
 - Liv.avviso toner [8-17](#)
 - Luminosità display [8-8](#)
 - Memoria opz. [8-20](#)
 - Misura [8-16](#)
 - Modo RAM Disk [8-20](#)
 - Operazione login [8-21](#)
 - Schermata pred. [8-8](#)
 - Tipo di tastiera USB [8-17](#)
 - Toner col. vuoto [8-16](#)
 - Visualizza Stato/Registro [8-18](#)
 - Impostazioni di invio [8-22](#)
 - Controllo dest. [8-22](#)
 - Impostazione del tasto di selezione [8-22](#)
 - Invio e Inoltro [8-22](#)
 - Schermata pred. [8-22](#)
 - Impostazioni di stampa [4-5](#)
 - Impostazioni e-mail [2-46](#)
 - Impostazioni Invio
 - Richiama destinazione [8-22](#)
 - Impostazioni per la copia [8-21](#)
 - Azione lett. nell'alim. [8-21](#)
 - Impostazione del tasto di selezione [8-21](#)
 - Priorità % auto [8-21](#)
 - Riserva priorità [8-21](#)
 - Selez.aut. carta [8-21](#)
 - Selezione carta [8-21](#)
 - Impostazioni tipo di supp [8-13](#)
 - Inceppamenti carta [10-34](#)
 - Alimentatore di originali [10-46](#)
 - All'interno del sistema [10-42](#)
 - Bypass [10-36](#)
 - Cassetto 1 – 4 [10-38](#)
 - Indicatori della posizione degli inceppamenti [10-34](#)
 - Pannello posteriore 1 [10-42](#)
 - Pannello posteriore 1 (Alimentatore) [10-39](#)
 - Pannello posteriore 2 [10-40](#)
 - Pannello posteriore 3 [10-41](#)
 - Unità fronte/retro [10-44](#)

- Indirizzo IP [11-30](#)
 - Impostazioni [8-27](#)
 - Informazioni legali [1-7](#)
 - Installazione
 - Macintosh [2-32](#)
 - Software [2-24](#)
 - Windows [2-25](#)
 - Interfaccia di rete [2-7](#)
 - Interfaccia LAN [8-30](#)
 - Interfaccia opzionale [2-4](#)
 - Interfaccia USB [2-7](#)
 - InterRete Invio [8-34](#)
 - Interruttore di alimentazione [2-2](#)
 - Invia risultato [8-6](#)
 - Invio [5-13](#)
 - Preparazione per l'invio di un documento a un PC [3-13](#)
 - Invio a cartella (FTP) [5-13](#)
 - Invio a cartella (SMB) [5-13](#)
 - Invio come e-mail [5-13](#)
 - Invio e Inoltro [8-22](#)
 - Invio multiplo [5-24](#)
 - Invio/Cas. Dens. [8-36](#)
 - IPP [11-31](#)
 - Dettagli protocollo [8-28](#)
 - IPP su SSL
 - Dettagli protocollo [8-28](#)
 - IPSec
 - Impostazioni [8-29](#)
- J**
- Job Accounting [9-26](#)
 - Abilitazione della funzione Job Accounting [9-27](#)
 - Accesso Job Accounting [9-28](#)
 - Conteggio del numero di pagine stampate [9-39](#)
 - Descrizione di Job Accounting [9-26](#)
 - Driver FAX [9-37](#)
 - Impostaz. pred. [9-38](#)
 - Inserimento di un account [9-29](#)
 - Login [9-41](#)
 - Logout [9-41](#)
 - Restrizioni all'uso del sistema [9-31](#)
 - Stampa [9-34](#)
 - Stampa rapp. contabilità [9-40](#)
 - TWAIN [9-35](#)
 - WIA [9-36](#)
 - JobAccounting
 - Eliminazione di un account [9-33](#)
 - Modifica di un account [9-32](#)
- K**
- Kit d'interfaccia di rete [11-4](#)
 - Kit d'interfaccia di rete wireless [11-4](#)
 - Knopflerfish License [1-10](#)
 - KPDL [11-31](#)
- L**
- Lastra di esposizione [2-2](#)
 - Lavoro
 - Annullamento [7-13](#)
 - Invia cronologia registro [7-12](#)
 - Sospensione e ripresa [7-13](#)
 - Stato disponibile [7-2](#)
 - Verifica della cronologia dei lavori [7-8](#)
 - Verifica dello stato [7-2](#)
 - Visualizzazione della schermata di cronologia [7-9](#)
 - Visualizzazione delle schermate Stato [7-2](#)
- LDAP**
- Dettagli protocollo [8-28](#)
- Leva di apertura dell'unità scanner [2-2](#)
 - Leva di blocco cartuccia toner [2-5](#)
 - Limite pred. [8-16](#)
 - Lingua [8-8](#)
 - Liv.avviso toner [8-17](#)
 - Liv. sicurezza [8-35](#)
 - Livello A riposo [2-22](#), [8-19](#)
 - Login [2-14](#)
 - Login semplice [2-15](#)
 - Logout [2-15](#)
- LPD**
- Dettagli protocollo [8-28](#)
- Luminosità display [8-8](#)
- M**
- Maniglia [2-2](#), [2-3](#)
 - Manutenzione ordinaria [10-2](#)
 - Manutenzione regolare
 - Sostituzione della cartuccia toner [10-4](#)
 - Sostituzione della vaschetta di recupero toner [10-8](#)
 - Memoria di espansione [11-3](#)
 - Memoria opz. [8-20](#)
 - Memoria USB
 - Rimozione [5-43](#)
 - Salva [5-41](#)
 - Stampa [5-39](#)
 - Menu Sistema [8-2](#)
 - Accesso utenti/Job Accounting [8-24](#)
 - Casella documenti [8-23](#)
 - Copia [8-21](#)
 - FAX [8-24](#)
 - Impostazioni comuni [8-8](#)
 - Invio [8-22](#)
 - Proprietà utente [8-7](#), [9-12](#)
 - Rapporto [8-5](#)
 - Regolazione/Manutenzione [8-36](#)
 - Rubrica/One Touch [8-24](#)
 - Sistema/Rete [8-27](#)
 - Stampante [8-25](#)
 - Metodo di immissione dei caratteri [11-10](#)
 - Misura [8-16](#)
 - Modalità di alimentazione carta [8-26](#)
 - Modalità di collegamento [2-7](#)
 - Modifica destin. [8-24](#)
 - Modifica destinazione
 - Contatto [3-23](#)
 - Gruppo [3-27](#)
 - Predefiniti Rubrica [8-24](#)
 - Rubrica [3-23](#)
 - Tasto one touch [3-30](#)

Modo a riposo [2-21](#)
Modo a riposo automatico [2-21](#)
Modo RAM Disk [8-20](#)
Modo silenzioso [6-26](#), [8-36](#)
Monotype Imaging License Agreement [1-9](#)

N

NetBEUI [11-31](#)
 Dettagli protocollo [8-28](#)
Nitidezza [6-16](#)
Nome host [8-27](#)
Nomi commerciali [1-7](#)
Nomi dei componenti [2-2](#)
Nuova cartella PC [5-18](#)
Nuovo indirizzo e-mail [5-17](#)

O

Oggetto/Corpo [6-34](#)
Oggetto/corpo E-mail
 Predefinito [8-15](#)
OpenSSL License [1-8](#)
Operazione login [8-21](#)
Orientamento originale [6-11](#)
 Predefinito [8-14](#)
Original SSLeay License [1-8](#)
Originale
 F.to orig. pers. [8-9](#)
 Formato originale predefinito [8-9](#)
 Impostazioni [8-9](#)
Originali di formati diversi [6-12](#)

P

Pagina stato [11-31](#)
Pannello comandi [2-2](#)
Pannello di alimentazione [2-4](#)
Pannello posteriore 1 [2-3](#)
Pannello posteriore da 2 a 4 [2-6](#)
PDF alta compressione [6-30](#)
PDF criptato [6-35](#)
PDF/A [6-29](#), [11-31](#)
Periferica [7-14](#)
Ping [8-30](#)
Pinzatrice manuale [11-6](#)
POP3 [11-31](#)
 Dettagli protocollo [8-28](#)
Porta Raw
 Dettagli protocollo [8-28](#)
Porta USB [2-4](#)
PostScript [11-31](#)
PPM [11-31](#)
Precauzioni d'uso [1-4](#)
Precauzioni per il caricamento della carta [3-3](#)
Preservazione delle risorse ambientali - Carta [1-13](#)
Prev. eff. copia sbav.
 Predefinito [8-14](#)
Prev. eff. copia sbav. [6-18](#)
Problemi e soluzioni [10-11](#)
Product Library [xv](#)
Programma [5-6](#)

Conferma [5-7](#)
Eliminazione [5-8](#)
Registrazione [5-6](#)
Richiamo [5-7](#)
Sovrascrittura [5-8](#)
Programma Energy Star (ENERGY STAR®) [1-14](#)
Proprietà utente [8-7](#)
Protezione dati [8-35](#)
Protocollo sicurezza [8-30](#)
Pulizia [10-2](#)
 Lastra di esposizione [10-2](#)
 Unità di trasferimento carta [10-3](#)
 Vetro di lettura [10-2](#)

Q

Qualità immagine [6-29](#)

R

RA (Stateless) [11-32](#)
Rapporto [8-5](#)
 Cron. reg. lav. [8-7](#)
 Impostazione rapporto amministratore [8-6](#)
 Impostazione rapporto risultati [8-6](#)
 Stampa rapporto [8-5](#)
Reg. dens. copia [8-36](#)
Registr. colore [8-37](#)
Regolazione della densità dello sfondo [6-17](#)
 Predefinito [8-14](#)
Regolazione densità sfondo [8-36](#)
Regolazione/Manutenzione [8-36](#)
Regole A riposo [2-22](#), [8-19](#)
Reimpost. pannello automatica [8-19](#)
Restrizioni legali riguardanti la copia [1-6](#)
Restrizioni legali riguardanti la scansione [1-6](#)
Rete
 Impostazioni [8-27](#)
 Preparazione [2-18](#)
Rete opzionale
 Base [8-31](#)
Rete wireless [8-32](#)
 Base [8-31](#)
 Impostazione [8-32](#)
Riavvia [8-35](#)
Riavviare la rete [8-30](#)
Ricambi
 Verifica della quantità rimanente [7-15](#)
Rilegatura [6-24](#)
Rilegatura orig. [6-24](#), [6-27](#)
Risoluzione [6-33](#), [11-26](#)
Risoluzione dei problemi [10-11](#)
Risoluzione scansione [6-33](#)
 Predefinito [8-14](#)
Risposta ai messaggi di errore [10-17](#)
Rubrica [3-23](#)
 Aggiunta [3-23](#)
 Contatto [3-23](#)
 Gruppo [3-27](#)
 Modifica ed eliminazione [3-29](#)
Rubrica/One Touch [8-24](#)

S

- Salta pagine bianche [6-26](#)
- Saturazione [6-17](#)
- Scala di grigi [11-32](#)
- Scansione continua [6-25](#)
 - Predefinito [8-15](#)
- Scansione WSD [5-26](#), [8-29](#)
- Scheda SD [11-5](#)
 - Form. [8-17](#)
- Schermata Guida [2-13](#)
- Schermata pred. [8-8](#)
- Selettore formato [2-4](#)
- Selezione carta [6-10](#)
- Selezione carta automatica [11-32](#)
- Selezione colore [6-14](#)
 - Predefinito [8-14](#)
- Selezione di una destinazione [5-15](#)
- Separazione file [6-33](#)
 - Predefinito [8-14](#)
- Simboli [1-2](#)
- Sistema/Rete [8-27](#)
 - Conf. di rete [8-27](#)
 - Funzione opzionale [8-36](#)
 - Imp. blocco I/F [8-34](#)
 - InterfRete Invio [8-34](#)
 - Livel. sicurezza [8-35](#)
 - Modifica destinazione [8-24](#)
 - Protezione dati [8-35](#)
 - Rete opzionale [8-31](#)
 - Rete wireless [8-32](#)
 - Riavvia [8-35](#)
- Slot memoria USB [2-2](#)
- SMB
 - Dettagli protoc. [8-28](#)
- SMTP [11-32](#)
 - Dettagli protocollo [8-28](#)
- SNMP
 - Dettagli protocollo [8-28](#)
- SNMPv3
 - Dettagli protocollo [8-28](#)
- Sostituzione della cartuccia toner [10-4](#)
- Sostituzione della vaschetta di recupero toner [10-8](#)
- Specifiche [11-24](#)
 - Alimentatore di originali [11-27](#)
 - Cassetto carta (500 fogli) (Opzionale) [11-28](#)
 - Funzioni di copiatura [11-26](#)
 - Funzioni scanner [11-27](#)
 - Funzioni stampante [11-26](#)
 - Periferica [11-24](#)
 - Pinzatrice manuale [11-28](#)
- Spegnimento [2-10](#)
- Sportello del gruppo fusore [2-4](#)
- SSD [11-4](#)
 - Formatt. [8-17](#)
- SSD Initializ. [8-35](#)
- SSL [8-30](#)
- Stampa da PC [4-2](#)
- Stampa di documenti archiviati in una memoria USB rimovibile [5-39](#)
- Stampa JPEG/TIFF [6-36](#)

- Predefinito [8-15](#)
- Stampa rapporto
 - Elenco caratteri [8-6](#)
 - Mappa menu [8-5](#)
 - Pagina stato [8-5](#)
 - Stato rete opz. [8-6](#)
- Stampa WSD [8-29](#)
- Stampante [8-25](#)
 - A4 largo [8-25](#)
 - Accomuna A4/Letter [8-25](#)
 - Azione CR [8-25](#)
 - Azione LF [8-25](#)
 - Copie [8-25](#)
 - EcoPrint [8-25](#)
 - Form Feed TimeOut [8-25](#)
 - Fronte/retro [8-25](#)
 - Imp. emulazione [8-25](#)
 - Impostazione colore [8-25](#)
 - Impostazione di stampa [4-5](#)
 - Modalità lucida [8-26](#)
 - Modif.auto.cass. [8-26](#)
 - Modo alimentaz. [8-26](#)
 - Nome lavoro [8-26](#)
 - Nome utente [8-26](#)
 - Orientamento [8-25](#)
 - Priorità bypass [8-26](#)
- Status/Canc. Lav. [7-1](#)
- Subnet Mask [11-32](#)
- Subnet mask
 - Impostazioni [8-27](#)

T

- Targhette indicatrici del formato degli originali [2-2](#)
- Tastiera USB [11-7](#)
- Tasto one touch
 - Aggiunta [3-30](#)
 - Modifica ed eliminazione [3-31](#)
- TCP/IP [11-32](#)
 - Impostazioni [8-27](#)
- TCP/IP (IPv4)
 - Impostazioni [2-18](#), [8-27](#)
- TCP/IP (IPv6) [11-30](#)
 - Impostazioni [8-27](#)
- Tempo di produzione della prima copia [11-26](#)
- Tempo di produzione della prima stampa [11-26](#)
- ThinPrint
 - Dettagli protocollo [8-29](#)
- ThinPrint Option [11-6](#)
- ThinPrint over SSL
 - Dettagli protoc. [8-29](#)
- Timer canc. err. [8-20](#)
- Timer riposo [8-19](#)
- Tipo di tastiera USB [8-17](#)
- TWAIN [11-32](#)
 - Configurazione del driver TWAIN [2-34](#)
 - Scansione TWAIN [5-28](#)
- TX crittografato FTP [6-34](#)

U

- Unità di pinzatura [2-6](#)

USB [11-32](#)

V

Vaschetta di recupero toner [2-5](#)

Vassoio di inserimento degli originali [2-2](#)

Vassoio di uscita degli originali [2-2](#)

Vassoio interno [2-2](#)

Velocità di copiatura [11-26](#)

Velocità di stampa [11-26](#)

Vetro di lettura [2-2](#)

Visualizza Stato/Registro [8-18](#)

Voce

Nome file [6-25](#)

Voce nome file [6-25](#)

Predefinito [8-15](#)

W

WIA [11-33](#)

Configurazione del driver WIA [2-36](#)

X

XPS Adatta pag. [6-36](#)

Predefinito [8-15](#)

Z

Zoom [6-18](#)

Predefinito [8-14](#)

**QUALITY
CERTIFICATE**

This machine has passed
all quality controls and
final inspection

